

PROYECTO: FICHA TECNICA

FECHA: 22/04/2010

REALIZADO POR: CELESTINO SOLER

DATOS LOCALIZACIÓN

EDIFICIO: CONCATEDRAL DE SAN NICOLAS

LOCALIDAD: ALICANTE

PROVINCIA: ALICANTE

DIRECCIÓN: PLAZA ABAD PENALBA,1

DATOS CAMPANA

NOMBRE CAMPANA: CAMPANA DE CUARTOS

Nº CAMP.: 6

UBICACIÓN: TORRE ALTA DE CAMPANAS

FUNDIDOR:

AÑO FUND.:

EPIGRAFÍA:



DIMENSIONES

NOTA:

BOCA: 850

ALTURA: 770+150

LABIO: 70

PESO: 390Aprox.

COTAS

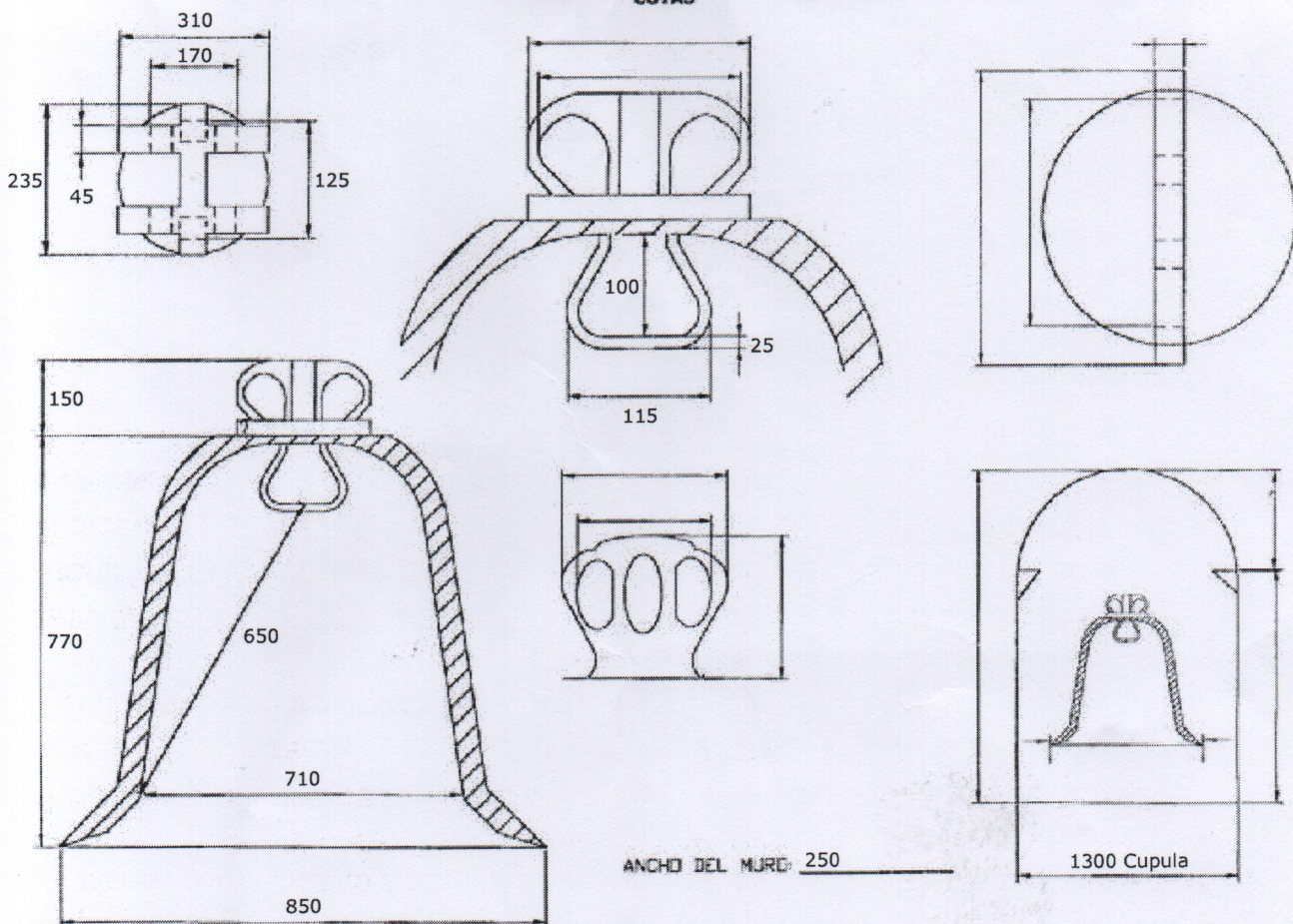

(Cotas en milímetros salvo aclaración expresa)

PROYECTO: FICHA TECNICA

FECHA: 22/04/2010

REALIZADO POR: CELESTINO SOLER

DATOS LOCALIZACIÓN

EDIFICIO: CONCATEDRAL DE SAN NICOLAS

LOCALIDAD: ALICANTE

PROVINCIA: ALICANTE

DIRECCIÓN: PLAZA ABAD PENALBA,1

DATOS CAMPANA

NOMBRE CAMPANA: ROSARIO BARBARA

Nº CAMP.: 10

UBICACIÓN: SALA ALTA DE CAMPANAS

FUNDIDOR:

AÑO FUND.: 1888

EPIGRAFÍA:

Epigrafiá tercio (2 cordones juntos) /
"MARIA # DEL # ROSARIO # GOCEFA # MARIANA # # # " [CH3] /
(2 cordones juntos) /
(cenefa de triángulos invertidos)
Epigrafiá medio (00) (cruz con pedestal)
(06) (custodia) / "DE LA INSIGNE / IGLESIA COLE / GIAL DE SAN NI / COLAS DE LA SIU / DAD DE ALICAN / TE
AÑO 1888" / (imagen 10 x 7 entre dos jarrones con flores: ¿escudos capitulares?)
Epigrafiá medio pie (4 cordones)
Toques tradicionales Horas del reloj mediante mazo externo por gravedad.
Diversas señales, como el toque de oración, mediante un badajo interno y un conjunto de cuerdas y poleas que
permitían tocar desde la parte baja de la torre.

DIMENSIONES

NOTA: BOCA: 1390 ALTURA: 1140 LABIO: 125 PESO: 1589 arox

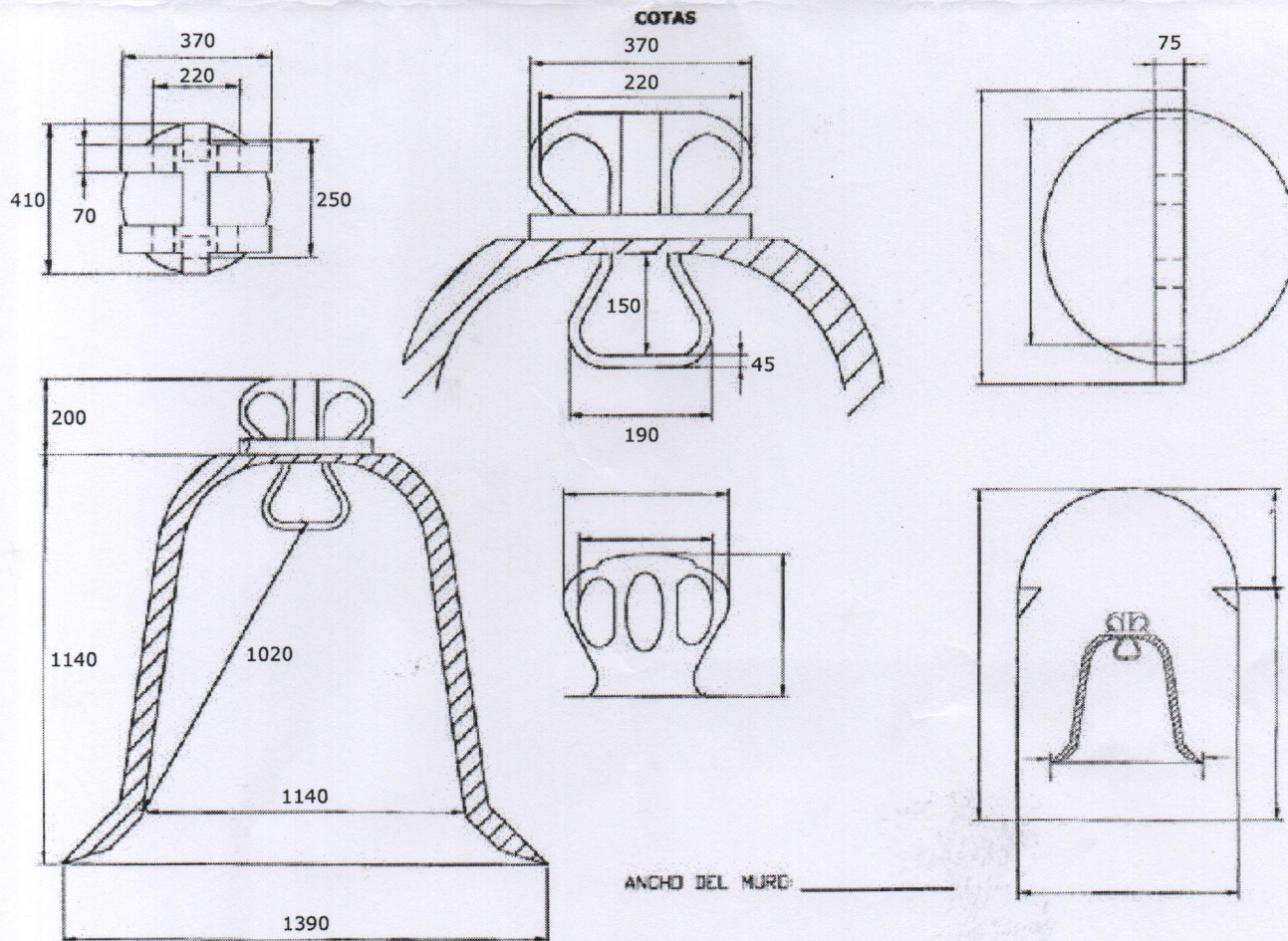

(Cotas en milímetros salvo aclaración expresa)