



[Illustration de La Manière universelle de Mr Desargues lyonnois pour poser l'essieu et placer les heures et autres choses aux cadrans au soleil] / [Non identifié] ; A. Bosse, aut. de texte. Paris, 1643. Bibliothèque nationale de France.

iOh, si bolassen las horas del pesar
como las del placer suelen volar!

...

Cancionero poético y musical del siglo XVII.

RELOJES DE SOL

miscelánea

Pedro J. Novella **V.19**

Relojes de sol: poesía y leyendas rimadas, 3
Leyendas sin rima, 126
Humor y curiosidades, 144
Nombres propios, 189

Rellotges de sol: poesia y leyendas rimadas, 196
Leyendas sin rima, 323
Humor y curiosidades, 348
Nombres propios, 373

ARCA Arxiu de Revistes Catalanes Antiques: recortes, 382

Eguzki erlojuak: poesía y leyendas, 391

Reloxos de sol: poesia y leyendas, 397

Horologia: leyendas en latín, 398

Escudos y símbolos de algunas Ordenes religiosas, 483

Leyendas en italiano, francés, alemán e inglés, 489

Bibliografía, 491

RELOJES DE SOL: POESÍA y LEYENDAS RIMADAS

Tomando como base el listado de leyendas recogidas en el *Inventario de relojes de sol fechados*, he realizado esta recopilación de versos que, de alguna manera, tienen relación con el reloj de sol: versos que le dedican los poetas o leyendas rimadas que los acompañan. He ordenado, atendiendo a la cronología y a la lengua utilizada, desde los más antiguos, compuestos por los poetas del Siglo de Oro, hasta los que se acaban de componer, y también las poesías didácticas o religioso-morales, utilizadas por algunos autores de tratados de Gnomónica, a modo de resumen, para facilitar al lector la construcción geométrica de los relojes, en unos casos, o advirtiéndole de la conveniencia de estar preparados a la hora de la muerte, en otros. Se incluyen, también las leyendas rimadas que, generalmente, por motivo de espacio, no superan la estrofa de cuatro versos en los relojes de sol pintados y el pareado en los de piedra. Los dieciséis versos en cuartetas del reloj pintado en la casa El Portal de Porrera (Tarragona) y el terceto del reloj de piedra de la catedral de Jaén raras son excepciones.

Poesía dedicada al reloj de sol

En los siglos XVI y XVII predomina la poesía de tipo filosófico, moral o amoroso. A partir del siglo XVIII, predomina la poesía humorística. Son escasas las composiciones dedicadas al reloj de sol en exclusiva, por lo general se trata de alusiones, metáforas o comparaciones, alguna de ellas muy repetida como la del reloj que apunta y no da.

- *El reloj de sol* (fragmento)

Pues la santa verdad así te nombra,
Como la sombra suya, peregrino,
Desde un número en otro tu camino
Corres, y pasajero,
te aguarda sombra el número postrero.

FRANCISCO DE QUEVEDO Y VILLEGAS (Madrid, 1580- Ciudad Real, 1645).

- *Mira a un amante, cifrando su Amor en dos Reloxes, uno de Sol, y otro de Arena*

Éste, que de negros índices se explaya,
y el curso de las Horas tiene a raya,
es señal de mi vida en sus desmayos,
Anarda, el bello Sol; las rayas, rayos.

Éste, en quien vierten con instancia llena,
dos nubes de cristal, lluvia de arena,
de mi abrasado amor, señal es gallarda,
mi pecho, el polvo; y el cristal, Anarda.

Y al fin, quando infeliz mi Amor me assombra,
si el uno Lluvia es, y el otro es Sombra,
a todas Horas pintan mis enojos,
que uno es mi corazón, otro es mis Ojos.

FRANCISCO DE LA TORRE Y SEVIL (Tortosa, 1625-1681).

- Un reloj de sol un día... (fragmento)

Un reloj de Sol un día,
Mostró un galán a una dama,
Que aunque en su amorosa llama,
Fino al parecer ardía,
Siempre en promesas prolijo
Y nunca en dar liberal,
Erraba el punto esencial.
Tómolo la dama y dijo:
Curioso el reloj está;
mas un defecto padece:
Dijo el galán: ¿cuál es ese?
Que señala, mas no da.

FRANCISCO SORIA. El Guillermo, estudio introductorio y notas de Germán Viveros Maldonado. Ca. 1776 - ca. 1784.

- *Negocio de actualidad* (fragmento)

Otro: viendo en los tratados
del *Relojero español*
que los relojes de sol
por la noche están parados,
piensa hacer una fortuna
colosal en un instante
construyendo en adelante
relojes de sol y luna.

ESTREMER, José. Madrid Cómico. *Negocio de actualidad*. N° 20 - 08/07/1883.

- *Reloj de sol*

Adorno eres del muro del Concejo
del árido poblado castellano;
mancha de cal es tu cuadrante plano,
tu saliente nariz, un hierro viejo.

Varillaje es de rayas, tu aparejo;
signo de la hora, un número romano,
eres manco, pues tienes una mano,
y eres ciego, pues vives al reflejo.

Pobre y escasa es tu ruin valía,
marcas en vano cuando el sol despunta,
y en vano marcas cuando muere el día.

La hora solar que tu nariz apunta,
mira, sólo, un gañán que a mediodía,
atraviesa la plaza con su yunta.

LUIS DE TAPIA (1871-1937)

La poesía en los tratados de Gnomónica

Poesía didáctica. Utiliza el verso para exponer conocimientos científicos y técnicos.

Hay autores que explican mediante versos la construcción de los distintos tipos reloj de sol o alguna de sus características.

Juan de Arphe Villafañe (*De varia Commensuracion para la Sculptura y Architectura*. 1585), por ejemplo, explica en octavas reales el trazado de los relojes de sol horizontales, cilindros y ámulos. Las estrofas preceden a los capítulos.

Para hazer los relojes, que suelen hazerse de oro y plata, que son los Horizontales, Cylindros y Anulares

Relojes Horizontales

...

El reloj a de estar en parte llana
y a de estar asentado al medio día
Y tomase la línea Meridiana
con vn perno clauado en recta vía
El Sol haze su sombra de mañana
señalase, y despues esta es la guía
Por do el compas nos muestra con el arte
el punto en que se media y se reparte.

...

El franciscano fray Miguel Rizo, en el tratado de Gnomónica pintado en la pared interior de la segunda planta del claustro del convento de San Francisco de Lorca (Murcia) en el año 1799, no explica la construcción de los relojes de sol. Con el poema escrito bajo uno de sus relojes, trata de hacer comprensible al observador, mediante colores, la maraña de líneas y signos (horas españolas, babilónicas e itálicas, zodiaco) pintados en el reloj de sol..

Por parecer laberinto
La variedad de) sus rayas
Quando mirándolas vayas
Explicadas te las pinto:
Las que son de negro tinto
Relox español señalan;
Color pagizo de Italia;
Las verdes que van cruzadas
De Babilonia, encarnadas
Todos los signos propalan~.

El padre Salvador Azpiazu, carmelita del convento de Vitoria, facilita la comprensión de la hora solar mediante coplas dirigidas "al lector que estime complicados los cuadros expuestos" de la ecuación del tiempo y "excesiva tanta teoría", en el artículo publicado en la Revista Ibérica, en noviembre de 1951 y enero de 1952, titulado Relojes de Sol.

En Cataluña:

Bien ando el primer trimestre.
Diez el segundo adelanto;
El tercero ya no tanto,
Y el cuarto llego a veinte.

Poesía religiosa, moral, filosófica

El hermano jesuita Nicolás Ortiz, autor del manuscrito titulado *Tratado de el modo de conocer las declinaciones y inclinaciones de las paredes para tomar y delinear relojes de cualquier suerte que vengan* (BNE. MSS/17506) en el segundo cuarto del siglo XVIII, acompaña todas las figuras de sus relojes con cuartetos y tercetos en castellano de tema recurrente (ESTOTE PARATI...) y versículos en latín, y rellena con estrofas más largas - octavas, décimas y sonetos -, los espacios en blanco de los folios abundando sobre el mismo asunto.

Soneto

Mide tus pasos caminante errado
asi como el sol mide sus minutos
mide pues de tu vida horas y puntos
no sea que la cuenta aigas trocado.

Haz cuenta de los pasos que as andado
declinados al vicio y al insulto
no sea que al deleite vuelbas justo
en aquel trance amargo y apretado.

Mide pues vien tus oras si es que quieres
salir de aquesta vida victorioso
coronado de triumphos y laureles.

Teme pues aquel hora que horroroso
tengan tus gustos horas tan crueles
que llores las perdidas lastimoso.

Décima

Como la sombra declina,
la vida mortal del hombre,
y asi es justo que le asombre,
estacion tan peregrina.
Si entretenido camina
y los escollos no advierte,
encontrará con la muerte,
y quando mas descuidado,
verá que le han despeñado
sus gustos Barbara mente.

tu cabeza azia el sepulcro
de gnomon sirve á tus oras
buelbela á el sol pues que ahora
ai tiempo lugar e impulso.

Tu cabeza hacia el sepulcro
de gnomon sirve a tus horas,
vuélvela al sol pues que ahora,
hay tiempo, lugar e impulso.

Aunque mas el Sol camine
a ocultarse al oczidente
mas caminas tu ala muerte.

Leyendas con rima en castellano

Los relojes de sol con leyenda rimada en castellano representan un número insignificante comparado con el número total de relojes descritos en los siguientes inventarios: A Coruña, Álava, Asturias, Burgos, Cataluña, Cuenca, Galicia, Gipuzkoa, Guadalajara, Huesca, León, Madrid, Mallorca, Navarra, País Vasco, Palencia, Segovia, Soria, Teruel y Zaragoza.

Por motivo de espacio, como ya se ha dicho, no superan la estrofa de cuatro versos en los relojes de sol pintados y el pareado en los de piedra. Los dieciséis versos en cuartetos del reloj pintado en la casa El Portal de Porrera (Tarragona) y el terceto del reloj de piedra de la catedral de Jaén son excepciones. Las leyendas de cuatro versos suelen colocarse en cartela independiente bajo el reloj o partida a ambos lados.

Las dos leyendas más antiguas son traducciones de la sentencia latina que figura en el reloj. La primera leyenda rimada en castellano está grabada en el reloj de sol de la catedral de Jaén, fechado en la primera mitad del siglo XVI. Pasarán dos siglos, hasta que el constructor del reloj de sol de la iglesia de Ainzón (Zaragoza), fechado en 1757, decida rimar un pareado en castellano, traducción del "Vita Homini sicut umbra", que llevaba pintado el reloj de la iglesia de Santa María de Jesús de Maella (Zaragoza). Las dos leyendas, con distintas palabras, vienen a advertirnos de una misma cosa: la fugacidad de la vida.

Solamente he localizado 27 leyendas rimadas: una en Murcia, una en Madrid, una en Navarra, dos en Andalucía, dos en Mallorca, tres en la Comunidad Valenciana, tres en Aragón y trece en Cataluña, distribución territorial que llama poderosamente la atención.

- **Catedral** (Jaén, Jaén). Religiosa. Primera mitad del siglo XVI.

EN TIBI DICO BREVI TRANSIBO TEMPORE SIGNVM
SED PARCAE TRADITVS BREVIORRE POTES

ATIENDE A TI TE DIGO MI CARRERA
EN BREVE TIEMPO PASARE LIGERO
MAS PVEDE SER TV MVERTE MAS LIGERA

- **Monasterio de Santo Espíritu del Monte** (Gilet, Valencia). Reloj repintado. Religiosa. ¿Primera mitad del siglo XVIII?

Pues no sabes a que hora
la muerte te ha de asaltar
no te atrevas a pecar
preparate siempre y llora. Et vos estote parati. D. Luc. c.12:40

- **Iglesia parroquial** (Ainzón, Zaragoza). Filosófica. Año 1757.

Como esa sombra que miras
pasa sin duda tu vida. (Vita Homini sicut umbra)

- **Can Parera** (Rajoleries. Aiguaviva, Gironès). Humorística. ¿Año 1783?

Que miras loca
si el sol no me toca.

Miradme a mi
sabrás que hora será
quando el sol me tocará.

- **Ermita de San Miguel** (Sagunto, Valencia). Año 1799.
Los errores podrían ser del restaurador.

ho el curioso qe. lo mire (ha)
una cosa se le encarga
q. no p.oblique mis hierros (publique)
y dysimule mis fallas.

- **Casa El Portal** (Porrera, Tarragona). Nemo-técnica. Año 1858.



TU QUÉ MIRÁNDOME ESTÁS
ATIENDE BIEN LO QUÉ DIGO
ESTO TIENE GRAN SENTIDO,
AVER SI LO ENTENDERÁS

DESPUES TE DIVERTIRAS
CUANDO LO HAYAS ENTENDIDO
SI NO ENTENDES LO QUE DIGO
A SALAMANCA TE IRAS

EL SOL VA POR LA ECLIPTICA
DEL ZODÍACO NUNCA PASA
CON UN ALFABETO BASTA
PARA SABER QUÉ SIGNIFICA

A QUE SIGNOS SE DEDICA
Y AQUE GRADO SE HALLA EL SOL
DICCIONES LATINAS SON
EL GEROGLÍFICO QUE INDICA.

El reloj de sol de la casa El Portal de Porrera está firmado por Jaime Assens y Simó. Los versos escritos bajo el reloj de sol son suyos pero el contenido está copiado. Jacinto del Buey Pérez fue quien encontró en el *Tratado de la Gnomónica* (Libro I, PROP. X. 1710 -1750) de Vicente Tosca (1710-1715) la solución al poema.

El mismo artificio nemotécnico había sido publicado anteriormente por Sebastián Fernández de Medrano un cuarto de siglo antes. (*Breve descripción del mundo y sus partes ò Guia geographica y hydrographica, dividida en tres libros...*, Por el Capitán D. Sebastian Fernandez de Medrano Maestro de Mathematicas de la Academia Militar del Exercito de los Estados de Flandes. impreso en casa de los Herederos de Francisco Foppens, 1686, págs. 232 y 233).

Desde el año 2013 (*Relojes de sol fechados Segunda mitad del XIX*), se ha asignado la autoría del artificio nemotécnico a Fernández de Medrano, aunque no sería raro encontrarlo en algún tratado de Gnomónica de fecha anterior.

En *Relotges de Sol a la demarcació de Tarragona* (Marta Vilaspasa, 2019) se asigna a Tosca la autoría. En el ejemplo para explicar la regla, como se puede ver a continuación, coincide en los datos con Fernández de Medrano:

Per exemple, Sabem que el sol entra a Cancer el Juny. Agafant la paraula llatina que hi ha en aquest mes en el seu oval, que és Horret, veiem que la primera lletra és una h, la vuitena del abecedari; restem el nombre 8 a 30 i ens quedaran 22; per tant, el 22 de Juny el Sol entra a Càncer.

Saber por todos los doce meses en que dia entra el Sol en cada signo

Es muy importante para todas las operaciones, y uso del Globo Terrestre, saber á quantos días de cada mes entra el Sol en uno de los doze Signos, y assi mismo que Signo sea en el que entra cada mes, lo que se comprehenderá sin mucha pena, valiéndose de las doze diciones siguientes, que cada una tiene arriba el mes que le corresponde, y abaxo el caracter del Signo en que el Sol entra aquel mes, como Inclita, que tiene encima a Enero, y abaxo el carácter del Signo de Acuario, que quiere dezir, que en el mes de Enero entra el Sol en este Signo, y assi de los demás; y para saber en que dia sea esta entrada, se hará assi: Procuràrse tener de memoria las dichas doze diciones, con el mes y el signo que les pertenecen, y queriendo saber en el mes de Marzo, en que Signo entra el Sol, y en que dia se notara que caracter tiene debajo Marzo, y que dicion le corresponde, y se hallarà en el carActer es de Aries, y la dicion Justis, la cual comienza con J. pues cuéntense por el orden del Alfabeto los términos que hay desde la A. a la I. que son nueve, y restese este numero por regla general de 30. restaran 21. Y a tantos de mes de marzo diremos que el Sol entra en el Signo de Aries.

Otro Exemplo: Demos que en el mes de Junio se quiere saber en que Signo entra el Sol, y en que dia, pues el caracter es de Cancer, y la dicion Horret, cuya primera letra es H. y desde la A. à ella ay ocho términos, que quitados de 30. quedan 22. Y à tantos del mes de Junio entra el Sol en el Signo de Cancer, y assi de los demás; pero advierto que esta regla que aqui se da, no es con toda precision, por haver alguna diferencia en el movimiento diurno del Sol, y generalmente se usa assi della. En el Libro primero se pusieron los caracteres y imágenes, que se atribuyen a cada Signo.

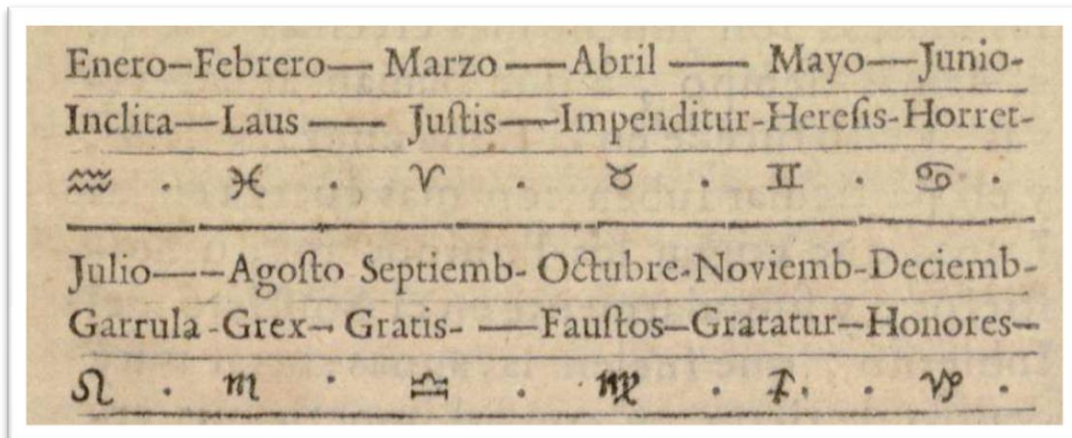

Breve descripcion del mundo y sus partes ò Guia geographica y hydrographica, dividida en tres libros...Por el Capitán D. Sebastian Fernandez de Medrano Maestro de Mathematicas de la Academia Militar del Exercito de los Estados de Flandes. , impreso en casa de los Herederos de Francisco Foppens, 1686, págs. 332 y 333.

- **Mas de l'Alzera** (Torroja del Priolat, Priolat). Personalizada. En una fotografía anteriores a la restauración, la cartela de la leyenda está vacía o. al menos lo parece. Podría ser un añadido del restaurador. Año 1865.

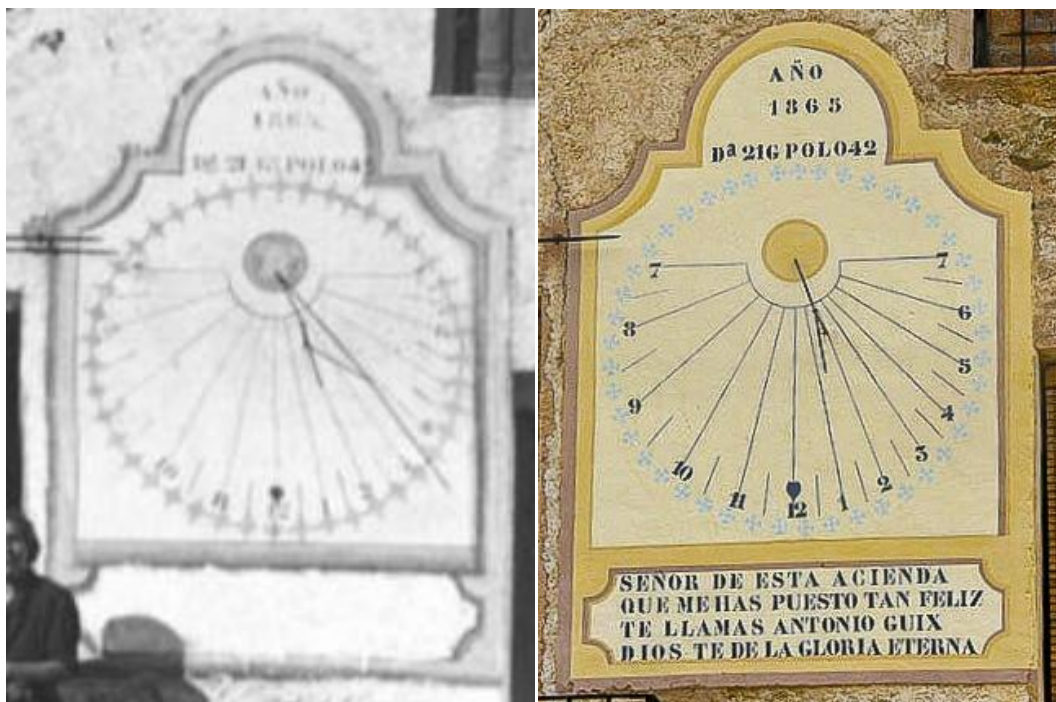

Fons Ramón Alabart i Sans. 1942.

J. Gomis. Ref. SCG 2450.

Cuarteta

Señor de esta hacienda
que me has puesto tan feliz
te llamas Antonio Guix
Dios te de la vida eterna.

Autor desconocido. Año 1865.

- **Mas de les Moreres** (Cornudella del Montsant, Priorato). Irónica. Año 1864.

SI QUIERES SABER L Q DECLI. (Si quieres saber lo que declina)
TOMA LA MEDIDA.

- **Referencia.** Colegiata (Daroca, Zaragoza). Desaparecido. Filosófica. Año 1(8)77.

El tiempo callado pasa y no se advierte,
que con paso veloz llega la muerte.

ABC, 29 de julio de 1980 y 11 de Junio de 1984, p. 11.

- **Can Maidó** (Riudarenes, Selva). Trabalenguas. Año 1886.

El cielo está estrellado,
que bien estrellado está
y el que lo desestrella
qué buen desestrellador será.

(El cielo está estrellado / quien lo desestrellará, /el desestrellador que lo desestrelle /
buen desestrellador será.)

- **Referencia.** Alcalá de Xivert (Castellón). Año 1889.

Si el Sr. Sagasta creyera en fatalismos, le diríamos que en Alcalá de Chisbert hay en
una torre un reloj con un letrero que dice:

Solo el sol el ser me da
Y con esta lengua de hierro,
Hago palabras de sombra
Con las cuales mido el tiempo.

Muy presentes tiene El Siglo las cosas de Alcalá de Chisbert. Y puede que haya quien
crea que haya estado allí recientemente. Y esto pudiera comprometerle.

El Imparcial. : *diario liberal*. Madrid, 30 julio 1889, p. 1.

- **Pardina de Santa María y fragua** (Ascaso, Huesca). Personalizadas. Año 1890.

De casa Santa María	Cuando me relumbre el Sol
son los dueños à toda cos(ta)	acercate paso a paso
Don Jose Lacort e hij(os)	y sabras la hora que es
y la Teresa Belosta	. en este reló de Ascaso. Ca. 1890.

- **Casa** (Torre los Negros, Teruel). Filosófica. Ca. 1900.

DE LA VIDA
SOY MEDIDA.

Reconstruido en 2010 por Vicente Cebrián Sánchez.



- **Claustro del convento de la Sagrada Familia** (Pego, Alicante). Año 1907.

BUSCA EN LAS SOMBRAS DEL MUNDO
LA LUZ DEL DIVINO SOL
QUE ES RELOJ QUE A TODAS HORAS
TE SERÁ DESPERTADOR.

- **Referencias.** Relojes de sol sin localizar. Filosófica. Año 1913.

Mas donde la arquitectura ha sido más pródiga en colocar leyendas ha sido en sus relaciones con la gnomónica.

Mientras voy aseñalando
la vida se va acabando.

...

Terminando con el incomprensible (lema) de puro filosófico, que por fortuna se ha borrado ya y decía.

La vida de la mujer,
es carrera de querer.

Y el autor del dístico se ganó muy bien una corona de alfalfa.

BUENAVENTURA BASSEGODA. *Leyendas arquitectónicas.*
La Vanguardia, 4 de Abril de 1913, p. 9.

- **Referencia.** Reloj de sol sin localizar. Poética. Año 1923.

Sol, sin tu luz ni tu calor
no tendríamos ni hora ni flor.

Alrededor del mundo: Madrid, 3 nov. 1923, p. 9.



- **Can Despuig** (Palma, Mallorca). Filósofica. Año 1927.

Perseverancia y "Buen rumbo"
alcanzarán puerto seguro

M. A. GARCÍA ARRANDO. *Relojes de sol de Mallorca.* Año 2006.

- **Referencias.** Reloj de sol sin localizar. Poética. Año 1936.

Mi vara de hierro
tan sólo señala
las horas de luz,
las buenas, las blancas.

FRANCISCO SEGUÍ, poeta mallorquín.

Hispana Esperanto Gazeto : Madrid, 6a jaro Februaru 1936.

En el reloj de sol se leía este lema: "Sólo señalo las horas de luz". Este habría de ser el lema de toda vida humana. Habríamos de borrar de la memoria el recuerdo de las desdichas e infortunios. En cambio, habríamos de mantener siempre viva la imagen de las dichas que señalaron los puntos culminantes de nuestra existencia.

Destino : Año XIX, N. 954, 19 nov. 1955.

- **Can Macià** (Òdena, Anoia). Festiva. Ca. 1940.

Sin el sol no me mires
que así lo mandó
mi dueño Fermín Vives.

- **Referencia.** Miquel Palau. Reloj de sol sin localizar. Filosófica. Año 1970.

PARA QUE EL ALMA DESPIERTE
DEL RETARGO DE LA VIDA,
LE DA EL TIEMPO UNA BEBIDA
AMARGA COMO LA MUERTE.

- **Salón del Reino** (El Palmar, Murcia). Religiosa. Año MMIV.

LAS HORAS VERÁS ETERNAS
SI LA BIBLIA OBSERVAS.

ANTONIO J. CAÑONES, autor del reloj.

- **Finca El Garbanzuelo** (Orihuela, Alicante). Religiosa. Año 2006.

Yo sin sol y tú sin fe
nada podemos hacer.

ANTONIO J. CAÑONES, autor del reloj. Traducida del catalán.

Traducida del catalán. Jo sense i sol tu sense fe no farem res.

- **Finca Malvasía** (Tidón. Viana, Navarra). Festiva. Año 2011.

EN LA FINCA MALVASÍA
MARCO LAS HORAS CON ARMONÍA

JESÚS DUQUE, autor del reloj.

- **Patio de una casa** (El Palo, Málaga). Gnomónica. Año 2012.

Con regla, compás y geometría
trazo las horas del día.

CARLOS E. ESTEVE SECALL, autor del reloj.

Muy parecida a una leyenda en catalán del libro de Miquel Palau.
Referencia. Reloj de sol sin localizar. Año 1970.

AMB SOL; OMBRA I GEOMETRIA
COMPTO LES HORES DEL DIA.

- **Can Blanch** (Argentona, Maresme). Filosófica. Sin fecha.

Dejad que el tiempo corra sin cesar
El tiempo dice siempre la verdad.

SIGLO XVI

- *Relox de Achaz*. Año 1543.

ISAIAS XXXVIII

Ezechias que ya el mal
A la muerte le tenia
En vn relox muy igual
Recibe de Dios señal
Que sin duda escaparía.

Retratos ó tablas de las historias del Testamento Viejo , hechas y dibuxadas por un muy primo y sutil artifice. Juntamente con vna muy breue y clara exposición y declaración de cada vna dellas en Latin, con las quotas de los lugares de la sagrada escritura de donde se tomaron, y la mesma en lengua Castellana , para que todos gozen dellas. En Lion de Francia , so el escudo de Colonia. Año 1543.

(Entonces la palabra del Señor vino a Isaías: «Ve y dile a Ezequías que así dice el Señor, Dios de su antepasado David: "He escuchado tu oración y he visto tus lágrimas; voy a darte quince años más de vida. Y a ti y a esta ciudad los libraré de caer en manos del rey de Asiria. Yo defenderé esta ciudad. Y esta es la señal que te daré para confirmar lo que te he prometido: Haré que en la escala de Acaz la sombra del sol retroceda las diez gradas que ya ha bajado"». ¡Y la luz del sol retrocedió las diez gradas que ya había bajado!)

Según Antonio Ribadeneira y Barrientos no podemos dudar "de una materia tan expresa en la Escritura por mas que nuestros entendimientos limitados no alcancen las que son propias obras de la Omnipotencia". El de Achaz no es un caso único. Ribadeneira aporta dos ejemplos de reloj de sol en los que también retrocedió la sombra.

Aquel Jeorge Harthmano, ingigne Mechanico de Norimberg, hizo un Relox Solar, que llamó Achaziano, en el qual se veía retroceder la sombra hasta diez grados precisos. También se dice de aquel particularissimo Phenomeno observado por Romualdo, Prior de el Monasterio Mediomatricense uno de los Pueblos de la Diocesi Espiritual de el Obispado de Metz, que comprchende parte de la Lorena, el dia 7 de Junio de el año de 1703, que prefentes Luciano, y Alexo , Monges, vioen el Medio dia , que la fombra de un Relox de Sol, declinando acia su Nacimiento , havia retrocedido de la Linea Meridiana, hasta las diez horas, y media, volviendo despues otra vez sensiblemente á feñalar las XII: lo que toco también en mi Diccionario Trilingüe, verb. Mediomatricenfe.

RIVADENEYRA Y BARRIENTOS, Antonio. *El passatiempo para uso de ... Don Manuel Bernardino de Carvajal, y Lancaster, &c Duque de Abrantes, y Linares &c.* En Madrid, por Antonio Marin, año M.DCC.LII

- *Copla sola a vna dama que dixo que le sabía vnos amores, porque miraua mucho a vna otra señora.* Primera mitad del siglo XVI.

Copla novena (redondilla y quintilla)

El aguja del quadrante
quando en él hay desconcierto,
no señala el punto cierto
aunque tenga el sol delante:
por do mis ojos, que son
la seña del corazón,
porque está desconcertado,
no han mostrado
lo cierto de mi intención.

JOAN RAM ESCRIVÁ DE ROMANÍ mas conocido como Comendador Escrivá. Escritor en castellano y valenciano. Primera mitad del siglo XVI.

Añadida al *Cancionero general* recopilado por Hernández del Castillo en el año 1514. La poesía más antigua que nombra un reloj de sol.



- *Catedral de Jaén.* Primera mitad del siglo XVI.

EN TIBI DICO BREVI TRANSIBO TEMPORE SIGNVM
SED PARCAE TRADITVS BREVIORE POTES

ATIENDE A TI TE DIGO MI CARRERA
EN BREVE TIEMPO PASARE LIGERO
MAS PVEDE SER TV MVERTE MAS LIGERA

Autor desconocido. Es la leyenda rimada mas antigua.

MARTÍNEZ ALMIRON, Esteban. Reloj Andalusí. *Los relojes de sol de la Catedral de Jaén Dos visiones diferentes de un mismo tiempo solar.* Córdoba, 2014.

- *Y en este patio de sol* (fragmento). Segunda mitad del XVI.

Convirtiόμε en pica seca
Y obligóme a ser reloj,
De badajo en esta sala
Y en este patio de sol.

Pedro Liñán de Riaza (Toledo o Calatayud, entre 1555 y 1557- Madrid, 1607). Poeta. Capitán de las Guardias Españolas.

- *Para hazer los relojes, que suelen hazerse de oro y plata, que son los Horizontales, Cylindros y Anulares...* Año 1585.

Octavas reales

Relojes Horizontales

La Sphera es en vn circulo formada
y con las cinco zonas se rodea
Sobre los dos coluros sustentada
y sobre vn exe siempre se boltea
Con vn zodiaco esta tambien cercada
Por donde el Sol alumbra y se passea
Andando entre los tropicos continuo
que cada vno es seis meses su vezino.

El quadrante es la guia principal
para hazer los relojes que el Sol rige
En el vera la altura cada qual
que desde el Horizonte se colige
De éste sale la línea Vertical
donde el quarto del circulo se elige
Y muéstranos por via aquella estrella
que no se puede navegar sin ella.

Para hazer vn reloz Horizontal
teniendo este quadrante en la presencia
La linea se à de hazer Meridional
y otra cruzada de la contingencia
Y el circulo se forma Equinocial
haziendo quartas, la circunferencia
Y una en seis espacios diuidida
mostraran cada hora repartida.

El reloz a de estar en parte llana
y a de estar asentado al medio dia
Y tomase la linea Meridiana
con vn perno clauado en recta via
El Sol haze su sombra de mañana
señalase, y despues esta es la guia
Por do el compas nos muestra con el arte
el punto en que se media y se reparte.

Las agujas despues de ser formadas
del azero y laton, con que las dan
Por ambas partes an de ser tocadas
con la cabeça y pies de piedra iman
Despues, sobre vna punta colocadas
puestas en vn quadrante se veran
Lo que nordestearen y torcierren
para hazer la señal do las pusieren.

Reloges Cylindros

Para hazer el Cylindro y el Anillo
que son de modo y forma mas estraña
No podre declararme ni dezillo
sin mostrar el altor de toda España
Y habre en grados y minutos de partillo
porque es mejor vsar de aquesta maña
Que añadiendo minutos a los grados
No se hazen los relojes concertados.

España está cercada por el Mar
sino en los Perineos solamente
Comiença el medio dia en Gibraltar
y al Septentrion Asturias tiene enfrente
A Oriente Cataluña viene a estar
Portugal y Galizia al Occidente
Y en estas nueve tablas se veran
las tierras que los grados tomaran.

Cylindros son relojes muy mas finos
y de mejor figura que los otros
Porque llevan en si los doze sinos
que todos van siguiendo vnos tras otros
Y muestran nos los passos tan continos
por donde passa el Sol sobre nosotros
Acortando y creciendo algunos días
è igualando también por otras vias.

La mas principal cosa è importante
para hazer los Cylindros acertados
es hazer vna linea y vn quadrante
que todo este partido por sus grados
Y del lugar do el Sol mas se levante
procederan los puntos concertados
Para que por la línea pueda verse
de qué grandor las oras an de hazerse.

Y luego se divide en doze puntos
que entre vno y otro incluye todo vn mes
Ponense en cada espacio otros seis puntos
doce lineas a plomo dan despues
Y aunque aquí estan tendidos los trasuntos
su talle diferente de este es
Porque es redondo, igual y de vn grosor
mas muestrase asi en llano muy mejor.

Despues se hazen las horas divididas
por las alturas que la tabla muestra
Yendo por cada mes todas partidas
de la derecha mano y la siniestra
Despues que por su orden son traidas
por el recto mover de mano diestra
En la linea de Iunio se señalan
las oras como pasan y se igualan.

Hazese este relox como cañon
y el remate movible en via secreta
Para poder poner al Orizon
en la parte que quieran la veleta
Que la sombra que haze este gnomon
nos muestra, quando cae a plomo y recta
La hora que es al punto que miramos
y el tiempo que vivimos y passamos.

Reloges Anulos

Los Anillos se forman con quadrante
y las horas se ponen por su altura
Para lo qual conviene que al instante
se haga dos pedaços su largura
Y luego en la mitad sera importante
hazer noventa grados la figura
Para medir las oras, quien lo hiziere
del modo que la tabla le dixere.

Despues que este la ora señalada
y Horizontes y meses a los lados
En siendo la sortija volteada
y formados en ellos los horados
Quando después de vn hilo está colgada
mostrara en ella el Sol mui señalados
los puntos de cada ora en todo instante
mas tiempo es ya que vamos adelante.

IOAN DE ARPHE Y VILLAFANE natural de León, escultor de Oro y Plata.

De varia Commensuracion para la Sculptura y Architectura, Dirigida al Excelentissimo Don Pedro Giron. Duque de Ossuna, Conde de Vrueña, y Marques de Peñafiel. Virey de Napoles. ... En Sevilla, en la Imprenta de Andrea Pescioni y Juan de Leon, 1585.

- *Relox en redondillas a San Vicente Ferrer por Juan B. Assoris.* Año 1600.

Porque quedasse Ezequias
de su salud mas capaz,
quando alargaron sus dias
atras le volvió Esayas,
el relox del Rey Achaz.
Quando atras bolver le vio,
el Rey su salud creyó,
mas este tiene virtud
que nos truxo acá salud,
con lo que se anticipó.

Relacion de las fiestas que el Arçobispo y Cabildo de Valencia hizieron en la translacion de la reliquia del glorioso S. Vicente Ferrer a este santo templo sacada a la luz ... por el Doctor y Canonigo Francisco Tarrega. Impresa en Valencia en casa de Pedro patricio Ney. Vendese en casa de Gabriel Hernandez, librero. Valencia, 1600.

SIGLO XVII

- *Al reloj de Isbella*. Año 1602.

Acabada la Égloga, y referida la fábula en prosa de Frondoso, dieron licencia Benalcio y Thyrsi a las pastoras, que diessen algunas prendas a sus amantes con tal condición, que ellos las celebrassen de improviso con algunos versos. Agradó a todos generalmente el favor y la satisfacción: y assi dio la primera Isbella á Menalca un reloj con su brújula.

MENALCA AL RELOX DE ISBELLA

A quien las noches y dias
passa por vos desvelado,
justamente le haveis dado
la empresa de sus porfías:
reloj de las horas mias,
que me muestra cada hora,
que passo sin vos, señora,
el índice de mis daños,
cuenta de espacio los años
de un hora que el alma llora.

Poco mi tormento impiden
tus horas de tiempo llenas,
pues no se miden las penas,
como las horas se miden:
estas el tiempo dividen,
sus partes mostrando al tiempo,
que el humano passatiempo
passa el tiempo en esta calma,
pero las horas del alma
no se miden con el tiempo.

Si lo que passo, sintiesses,
reloj, en tan largos dias,
mas apriessa passarias
horas que ausente me viesses:
yo asseguro que corriesses
tan ligero por mi vida,
que al margen de su corrida
llegasses en un momento;
pero la pena que siento,
no hay pena con que se mida.

Señala una sola hermosa,
única phenix del suelo,
y dos vidas, donde el cielo
puso un alma tan dichosa:
y en la hora venturosa
de las tres mis tres potencias,
con las quatro diferencias
que mis elementos forman,
pues solamente conforman
en mis daños sus violencias.

Agua, tierra, viento y fuego,
lagrimas, suspiros locos,
deseos (que no son pocos
los que enloquecen un ciego)
señala a las quatro luego,
y a las cinco mis sentidos
por vos, Sirena, dormidos,
que por ser bien empleados,
los puedo llamar ganados,
quando para mí perdidos.

Pero nunca mas señales,
porque en naciendo el sol mío,
huye el manto oscuro y frío
de la noche de mis males:
en horas tan desiguales
¿a dónde havrá igual medida,
sino es que el favor las mida
con el compás del deseo,
por cuya brújula veo
los peligros de mi vida?

Mas pues a vos me conduce,
que sois su imán soberana,
y el norte que el passo allana,
y en vuestras estrellas luce:
hoy mi vida se reduce
a las horas que me dais:
viviré las que mandáis,
que este relox me señale,
hasta que a su norte iguale
el alma que a vos lleváis.

En el mar de mi passion
con esta brújula vuestra
seguro puerto le muestra
la esperanza a la razón.
Estos los naufragios son
del alma que peregrina
resplandece luz divina,
para que os siga la imán,
que a donde los rayos van,
toda la nave se inclina.

Horas de mis pensamientos,
años para ser sufridas,
que por infinitas vidas
bastaran nuestros tormentos
regulad mis sentimientos
con el tiempo fugitivo
deste relox que recibo,
que la mano que le dio,
es la mesma, donde yo
conozco el tiempo en que vivo.

Pues horas, que señaladas
de tal mano por mi bien,
dentro del alma se ven
de quien han de ser contadas,
bien es que sean passadas
con descanso, aunque en disgusto:
al fin yo tengo por justo
passarlas con esta pena,
que quien la vida me ordena,
también pretende mi gusto.

VEGA Y CARPIO, Lope de. *La Arcadia*. En Barcelona, en casa Sebastian de Comellas,
al Call, año M.DCII.

- *Descripcion del Abadia, jardin del Duque de Alva* (fragmento). Año 1604.

Muéstrense en una plaza descubierta
quatro edificios en las quatro esquinas,
y en medio dellas la tercera puerta
cubierta de labores peregrinas:
Cuyo gran capitel el sol concierta
desde el Alva a las horas vespertinas,
en un reloj, que por remate tiene,
con que a perficionar el arco viene.

FÉLIX LOPE DE VEGA Y CARPIO (Madrid, 1562 - 1635). Año 1604.

- *Coro de tres pastoras , Cloris, Antandra y Lesbia, y el famoso Pyreno*

Ni deuda en plazo breve,
ni nave por la mar su paz impide,
ni a la fama se atreve,
con el reloj del sol sus horas mide,
y la incierta postrera,
ni la teme cobarde, ni la espera.

LOPE DE VEGA Y CARPIO (Madrid, 1562 - 1635).

- *Emblema 74* (Covarrubias). Año 1610.

DVM LVCET
(MIENTRAS LUCE)

El reloj que es de Sol poco aprovecha
En cuanto de sus rayos no le embia
Su luz, que en el nemon, dando derecha,
Señalara las horas por el dia.
Y assi en esta vida, el que desecha
La santa inspiración, y no se guia
Por el sol verdadero de justicia
Dexarle há a la sombra su malicia.



CENTVRIA III. EMBLEMA 74.
El relox que es de sol, poco aprouecha...

BNE *Emblemas morales de Don Sebastian de Couarrubias Orozco capellan del rey N. S. Maestrescuola, y Canonigo de Cuenca, Consultor del santo Oficio...* En Madrid, Por Luis Sanchez: Año 1610.

● *A vos digo, señor Tajo.*

...

cuando vuestras aguas sean
relojes de peregrinos
que miden el Sol por cuartos
y la luna por sus quintos

...

DON LUIS DE GÓNGORA Y ARGOTE (1561-1627)

Gongora se refiere a la regla de los 4/5 de la edad de la luna en este fragmento de *A vos digo, señor Tajo* (Ver *Fray Joseph Antonio Reyero de la Vandera*).

● *Relox de sol* .

Medida del tiempo por diferentes relojes: reloj de arena, de campana, de sol, de aguja y cuerda.

Décima

iCon qué mano liberal,
si bien de hierro pesado,
las horas que nos as dado
contando vas puntual!
El camino universal
del desengaño más fuerte
señalas, y porque acierte
la vida ciega que pasa,
con sol le muestras su casa
por las sombras de la Muerte.

DON LUIS DE GÓNGORA Y ARGOTE (1561-1627). *Obras completas. Don Luis de Góngora y Argote*. Edición de Juan Millé y Giménez e Isabel Millé y Giménez. M. Aguilar- Editor. Madrid, 1900

● *Relox de sol* .

Décima

iCon qué mano liberal,
si bien de hierro pesado,
las oras que nos as dado
contando vas puntual!
El camino universal
de el desengaño más fuerte
nos señala, i porque acierte
la vida ciega que pasa,
con sol le muestras su casa
por las sombras de la Muerte.

RODRIGO FERNÁNDEZ DE RIBERA (Sevilla, 1579-1631). Escritor y religioso. Poeta culterano.

Juan Montero basándose en el manuscrito *Poesías varias* (Span 56 de la Houghton Library, Universidad de Harvard) atribuye a Rodrigo Fernández de Ribera la autoría de las "décimas a los relojes". El manuscrito contiene 10 estrofas, una mas que los manuscritos de Góngora y en distinto orden.

MONTERO DELGADO, Juan. *Rodrigo Fernández de Ribera, autor de las décimas de "los relojes", mal atribuidas a Góngora*. (Hilaré tu memoria entre las gentes: estudios de literatura áurea en homenaje a Antonio Carreira). Coord. Por Alain Bègue, Antonio Pérez Lasheras, Vol. 1. Zaragoza, 2014, pp. 201-218)

- *Soneto de don Carlos Boyl cavallero Valenciano, a S. Raymundo.* Año 1602.

Raymundo fue reloj de sol medido
con la esfera del sol pura y serena,
y fue reloj de pecho, pues ordena
el del Rey por su espíritu regido.

Docto quadrante y verdadero ha sido
en su navegación de espanto llena,
y es en su gran cuido reloj de arena,
pues nunca en su sepulchro ha fallecido.

Dios quiso que en reloj tan estremado
guarda y despertador un Ángel fuesse
por Cristo, por el Ángel, por Raymundo.

Un Ángel a las doze entre el ganado
despierta a un fiel pastor, porque naciese
cada noche en los tres el Rey del mundo.

Soneto premiado con un anillo en la justa poética celebrada en Valencia en 1602.

Sentencia de la justa:

Raymundo ofrece una banda,
que en benda se ha convertido,
en señal que del amor
que le mostró está cautivo.
Fue de don Carlos Boyl el reloj tan peregrino,
que al reloj mayor se iguala,
que es cielo crystalino
donde el Ángel de Raymundo
dándole mano de amigo,
le da con la mano el dedo,
y con el dedo el anillo.

- *Es muerte reloj de sol.* Año 1612.

Es muerte reloj de sol,
cuyas sombras nos enseñan,
las horas que van pasando,
y las cortas que nos quedan;

no quites los ojos dél,
ten con sus rayas gran cuenta,
que se pasará la hora,
pues no es campana que suena.

ALONSO DE LEDESMA. *Tercera parte de Conceptos Espirituales.* Año 1612.

- *Es muerte reloj de sol.*

Es muerte, reloj de sol,
cuyas sombras nos enseñan
las horas que van pasando,
y las pocas que nos quedan.
Es acibar su memoria,
que pone al pecho la Iglesia,
para destetar vn alma
de sus gustos y ternezas.

FÉLIX LOPE DE VEGA Y CARPIO (Madrid, 1562 - 1635).

*Fiestas del Santísimo Sacramento, repartidas en doze autos sacramentales
Compuestas por el Phenix de Espana Frey Lope felix de Vega y Carpio, del abito de
San Juan....Recogidas por el licenciado Joseph Ortiz de Villena... En Çaragoça, Año
MDCXXXIII.*

- *Vn reloj en el anillo.* Año 1631.

A Rodrigo Alonso de Auila, Fray Diego de Zayas Sotomayor Predicador y Lector de Philosophia
en el Conuento de San Luys el Real de Malaga, de la Orden del Seraphico Padre San Francisco

Vn reloj en el anillo
el Emperador lleuaua,
en que las oras contaua
cuyo ingenio en reducillo
a su artifice alababa.
Y a mil ingeniosos hombres
dieron antiguos renombres,
que al mundo facilitaron
la sciencias que trabajaron
eternizando sus nombres.

Por ser el Computo herrado,
muchos sabios escribieron
de los que de el entendieron
hasta que quedo enmendado,
pero confuso lo dieron.
Y vos tan claro lo days
breve y cierto que alcançais
sin duda ayuda del cielo,
que ayudando vuestro celo.
todo lo facilitays.

*Explicacion del Computo Eclesiastico, compuesto por Rodrigo Alonso de Auila, vezino
de la Ciudad de Málaga. Al Dean y Cabildo de la Santa Yglesia de dicha ciudad, Sede
vacante. En Granada, por Martin Fernandez Zambrano. Año de 1631.*

- Composiciones poéticas dedicadas al Maestro Alarife Diego López de Arenas al publicar su *Compendio de la Carpintería de los Blanco*. Año 1633.

Del Licenciado Bernardo de Cardenas
Décima

El que este Relox de Arena
siguiere por norte sierto,
llegarà al seguro puerto
pena de incurrir en pena.
De romper Timon y Entena,
Quilla, Baupres y Penol,
quien este Relox de Sol,
y carta de marear
no procurarè llevar
por guia, norte, y farol.

De Juan Bautista, Maestro Carpintero.

Tan ciertas reglas nos das,
que juzgo, Diego de Arenas,
que no hai quién las dé tan buenas
con la regla, y el compás :
Y tan adelante estàs
en todo lo que divides,
y en lo que trazas, y mides
das mueftras, que eres tan diestro,
que pudieras ser Maestro
de Archimedes, y de Euclides.

D e escuadras y cartabones,
relox, calibre, y nibeles,
ya se ven en tus papeles
copiosas proposiciones:
Y causando admiraciones
Tus desvelos, y cuidados;
por vernos aprovechados
nos has dado á todos juntos
circuios, lineas, y puntos,
triangulos, y cuadrados.

Breve Compendio de la Carpinteria de lo Blanco y Tratado de Alarifes,... por Diego Lopez de Arenas, maestro de dicho oficio, y Alcalde Alarife en el, natural de la Villa de Marchena, y vezino de la Ciudad de Sevilla. Impresso en Sevilla por Luis Estupiñan, en la calle de las Palmas. Año de 1633.

Diego López de Arenas (Marchena, Sevilla, 1579 - ?) Alarife especializado en la carpintería de lo blanco (construcción de techumbres de madera y armaduras para las cubiertas mudéjares). Es conocido por su *Breve tratado de la carpintería de lo blanco y tratado de alarifes*. Fue alcalde alarife de Sevilla en 1622, 1630, 1632 y 1636.



● *Emblema XIII.* P. P. de Salas S. I. Año 1638.

Emblema XIII. El alma enjugando sus lagrimas con un lienço, y el Amor divino como que la quiere acallar, y ella que lo rehusa, señalando à un reloj de sol que tiene delante.

Numquid non paucitas dierum meorum finietur brevi dimitte ergo me ut plangam paullulum dolorem meum. Iob 10.20

Supuesto que es tan breve el final de mi vida, déjame, Señor, llorar este poco de tiempo que me resta.

Affectos divinos con emblemas sagradas por el P. P. de Salas de la Compañía de Ihesus... En Valladolid por Greg^o Bedoya, 1638.

- *Erase un hombre a una nariz pegado*

Erase un hombre á una nariz pegado,
Erase una nariz superlativa,
Erase una nariz sayón y escriba,
Erase un peje espada muy barbado.

Era un reloj de sol mal encarado,
Erase una alquitara pensativa,
Erase un elefante boca arriba,
Era Ovidio Nasón más narizado.

Erase un espolon de una galera,
Erase una piramide de Egipto,
Las doce Tribus de narices era.

Érase un naricísimo infinito,
muchísimo nariz, nariz tan fiera
que en la cara de Anás fuera delito.

FRANCISCO DE QUEVEDO Y VILLEGAS (Madrid, 1580 - Ciudad Real, 1645).

- *LETRILLA* (Framento)

Mi mano es la que señala, y la suya la que da

Si la veo en la posada
con el genovés cupido,
estoy yo como vendido,
ella está como comprada:
mirad, pues, á quién oirá,
si en el reloj que regala,
mi mano es la que señala,
y la suya la que da:
toda mi dicha se estraga
por cuantos caminos pruebo,
yo la quiero como debo,
y un genovés como paga.

FRANCISCO DE QUEVEDO Y VILLEGAS (Madrid, 1580- Ciudad Real, 1645).

AYGUALS DE IZCO, Wenceslao. *La Carcajada : colección de lo más selecto que en el género jocosu han escrito nuestros antiguos poetas.* Madrid, Sociedad Literaria, 1848.

- *El reloj de sol*. Año MDCXXI.

SILVA DEZIMA

Ves, Floro, que prestando la Arismetica
Numeros à la docta Geometria,
Los passos de la luz le quenta al dia?
Vès por aquella linea, bien fixada
A su Meridiano, y à su altura,
De el sol la velocissima hermosura
Con certeza espiada?
Agradeces curioso
El saber quanto vives,
Y la luz, y las horas que recibes?
Empero, si olvidares, estudioso,
Con pensamiento ocioso,
El saber quanto mueres,
Ingrato à tu vivir, y morir, eres:
Pues tu vida, si atiendes su doctrina,
Camina al passo, que su luz camina,
No cuentes por sus lineas solamente
Las horas, sino logrelas tu mente
Pues en él recordada,
Ves tu muerte en tu vida retratada,
Quando tu, que eres sombra,
Pues la santa verdad ansi te nombra,
Como la sombra suya, peregrino,
Desde un numero en otro tu camino
Corres, y passagero,
te aguarda sombra el número postrero.

FRANCISCO DE QUEVEDO Y VILLEGAS (Madrid, 1580- Ciudad Real, 1645).

Las tres ultimas musas castellanas de D. Francisco de Quevedo y Villegas, Cavallero de la Orden de Santiago, Señor de la Villa de la Torre de Juan-Abad. Sacadas de la Libreria de Don Pedro Aldrete Quevedo y Villegs, Colegial del mayor del Arçobispo de la Universidad de Salamanca, Señor de la Villa de la Torre de Juan-Abad. MDCLXXI.



- **Emblema en la portada.** Francisco de Villalva. Año 1628.

Solo el sol el ser me da.

Es como reloj sin sol,
el alma que sin Dios vive,
pues de Dios el ser reside.

VILLALVA, Francisco de. *Avisos de Padre y Rosario de Nuestra Señora. Compuesto por D. Francisco de Villalva, Señor Delgospí y Baronías de Monmagastre. Dirigido á Don Ramón de Villalva su vnico hijo.* Con licencia, en Lérida, en casa la Viuda de Anglada y Andrés Lorenço, Año 1628. Y á su costa.

Portada con orla. El grabado que en ella figura representa un reloj de sol con leyenda.

- Monasterio de Santo Espíritu (Gilet, Valencia). Año 1736. ?
SOLO EL SOL EL SER ME DA.
- Casa nº 168 (La Abadilla de Cayón, Cantabria). Año 1821
SOLO EL SOL EL SER ME DA
- Casa Cural (San Martín de Elines, Cantabria). Año 1831
SOLO EL SOL EL SER ME DA.
- Casa (San Vicente de Toranzo, Cantabria). TAN SOLO EL SOL EL SER ME DA.
- Calle San Lorenzo, 33(Calanda, Teruel). EL SOL EL SER NOS DA.
- Mas del Roig (Torroella de Montgrí, Baix Empordà). Año 1887.
SIN SOL NADA SOY. Inscripción: 1887.
- Murgiarren Jauregia (Astigarraga, Gipuzkoa). SOLO EL SOL EL SER ME DA.
SIN SOL NADA SOY. Traducida del latín: Nihil sine sole.
- Casa de José Luis y María Luisa (La Moraleja, Madrid). Año 2009.
Sin Sol no soy nada. Autor: Antonio J. Cañones Aguilar.
- Murgiarren Jauregia (Astigarraga, Gipuzkoa).
SOLO EL SOL SE ME DA. Leyenda desconocida. ¿Error?

Fatxadan dituen lau leihoek eta ojiba atear itxura dotorea ematen diote. Badago, gainera, eguzki-erloju bat. «Sólo el Sol se me da» dio erlojuak gainean duen inskripzioak.

MELGAR, Artseni. *Murgiaren Jauregia Astigarragan*. IKasbil HABE.

- Avenida Dorneda (Oleiros, A Coruña). NADA SIN EL SOL
- C/ Mayor, 95 (Cervelló, Baix Llobregat). Año 1949.
SOLO EL SOL PRUEBA MI UTILIDAD. Autor: Manuel Pastor.
Traducida del latín: Sol me probat unus. Sin localizar.
- *A un belon, que era iuntamente relox, moralizando su forma*. Año 1635.

Esta partida imagen de la vida,
Relox luziente, o lumbre numerosa,
que la descriue facil como rosa,
de vn soplo, de vn sosiego interrumpida.

Esta llama que al sol desvanecida
Mas que llama, parece mariposa:
Esta esfera fatal, que rigurosa
Cada momento suyo es homicida.

Es, Fabio, un doble exemplo, no te estorues
Al desengaño de su fragil suerte,
Términos tiene el tiempo y la hermosura:

El concertado impulso de los Orbes
Es un relox de Sol, y el sol adierte
Que tambien es mortal lo que más dura.

Al invicto y serenismo señor don Fernando de Austria Ifante de España,... don Gabriel Bocangel y Unçqueta, bibliotecario de su Alteza Serenissima.... Dedicar la Lira de las Musas... En Madrid, 1635.

GABRIEL BOCANGEL Y UNZUETA (Madrid, 1603 - 1658). Poeta y dramaturgo del Siglo de Oro, hijo del genovés Nicolás Bocángel médico de la familia real. Desde 1629 desempeñó el cargo de Bibliotecario del Cardenal Infante don Fernando de Austria, hermano menor de Felipe IV, y otros elevados puestos en la corte.

- *ROMANCE*. Año 1637.

A Coronarse de flores
despertaue el Alva bella;
y para mirarla el campo
le dio por ojos violetas.
Madrugavan las calandrias
a bendezir la luz nueua,
y hecho relox de Sol
canta el gallo en el Aldea.

ARIAS PÉREZ, Pedro. *Primavera y flor de los mejores romances que an salido, aora nueuamente en esta Corte, recogidos de varios Poetas*. Año de 1637.

● *Un amante a un reloj, con alusión al tiempo*

Mides del tiempo el ámbito profundo
dando término al curso de los años,
en ti funda la vida desengaños,
y yo mis tristes esperanzas fundo.

La dulce variedad que forma el mundo,
pendiente de tan bárbaros engaños,
por designio te admira de sus daños,
siendo a su objeto el índice segundo.

Los siglos, las edades cuyo curso
conduces al horror de sombras frías,
en tu mismo prodigio las ignoras.

Y así, abriendo las puertas al discurso,
hallo que es la carrera de los días
el menor tributo de las horas.

Juan de Moncayo y Gurrea, marqués de San Felices (Zaragoza, 1625 - después de 1656). Poeta.

● *Romance de Don Ramon Montero de Espinosa.* (fragmento). Año 1637.

Relox de sol que es la Mussa
que Apolo dizque es el Sol
yalt tiempo de la obediencia
las doce adado el relou.

Academia bvrlesca en bven retiro a la magestad de Philippo Quarto el Grande...
(Manuscrito). Madrid, 1637.

● *Un relou de Sol trahia...* Año 1637.

Ya Don Josef de Terre
con gallardía, y con orden
al puesto bizarro llega,
y en bellas demostraciones
de lucido en plata y negro
y oro su gala cifróse,
vn relou de Sol trahia
a quien una nube esconde
la luz de Febo, y por letra,
que este pensamiento adorne:
Mi vida está en que se avsenté.

A la graue ostentacion, al admirable recreo que à lo festiuo del tiempo dedicò la grandeza de Barcelona en casa de don Pedro Reguer à 2 de Hebrerode 1637 : heroico poema por MIGVEL CERVERA, Y ARMENGOL. Con licencia, En barcelona por Pedro Lacaualleria, Año 1637.

- *Como reloj de sol que muestra y no da.* Año 1637.

Yo cruel de vos me espanto,
que ni galan, ni marido
lo que sois me aueis querido
declarar en tiempo tanto:
si yo os he querido quanto
conoceis, porque llamais
cruel a quien despreciais?
Relox de Sol pareceis
que no mas de sombra hazeis
mas nunca las horas dais:
comparacion estremada
de quien apenas me nombra,
de un Sol Castellano sombra,
y como sombra estimada:
pero ya desengañada
de vuestros vanos antojos,
tanto siento mis enojos,
que si reloj de agua huuiera
como de Sol, yo lo hiziera
de lagrimas de mis ojos:
justamente desconfio
quando veo que os ha dado
tanto Sol, que de abrasado,
estais para mi tan frio:
pero en las mudanzas fio,
que podía escurecerse,
y vengandome, esconderse
cuando le pensais gozar,
que Sol que esta junto al mar,
no esta lexos de ponerse.

VEGA Y CARPIO, Lope de. *La Vega del Parnaso*. Madrid, 1637.

...
relox de sol pareceis,
que no mas de sombra hazeis,
mas nunca las horas dais.

...
Es un antiguo dicho que compara el reloj de sol que muestra la hora pero no la da, tocando la campana como el reloj mecánico, con aquella persona que ofrece dinero o regalos y no los da.

Tener costumbre de reloj de sol que muestra (señala o apunta) y no da

Comparar el reloj de sol que muestra y no da la hora con el que hace ademán de dar y no suelta prenda es habitual en la literatura jocosa del Siglo de Oro. Dos ejemplos del siglo XVII. En *Cartas de El Caballero de la Tenaza* (1625), Francisco de Quevedo dice "que guardaba la bolsa y gastaba la prosa" y que "ha de tener costumbre de reloj de sol, que muestra y no da, y si se alargare y señalar sea con la sombra y no con otra cosa".

● *Loa para el Auto Sacramental intitulado El Viatico Cordero de Don Pedro Calderon*

Ponese en el Tablado un Sol pintado en él el Santissimo Sacramento, y en doce rayos las doce Horas de un reloj, à cuya buelta estarà con la misma forma otro Sol, y en sus rayos los numeros desde trece a veinte y quatro... Sale la Musica cantando la primer copla y luego la Geografia con una regla, un compàs, y un mapa en cuyas espaldas vendrà escrito de letras grandes, LA FE PIDE SER TUYA.

Geog.

...

obedientes los preceptos
de mis geograficas ciencias,
à los puntos del compàs,
y à las líneas de la regla,
han hecho un reloj de Sol;
y para vèr si concuerdan
con las horas que señalan
los números que le cercan,
os llamé;y pues estais todos
de parte de esa sentencia,
decidme si esta acertado
su numen haciendo muestra
doce horas a este horizonte
porque en la circunferencia
desso tro, otras doce horas
buscando el Oriente buelvan.

....

Geog. Acertado està el Relox,
Pues ninguna hora me yerra,
Y del Sol material passa,
Al espiritual la muestra;
Pero aora falta saber
Que Rey a queste Rey sea.

Los dos soles pintados en el tablado no son relojes de sol. Tienen doce rayos numerados del uno al doce y del trece al veinticuatro, respectivamente. Las horas en sus intervenciones indican el lugar donde apunta cada rayo. La Hora primera tira la línea a Tierra Santa, cuna del Sol, Mozambique, Goa, Melinde y Zefalo; la segunda, al cabo de Buena Esperanza, islas de San Lorenzo, Sicilia y Calabria; la tercera, a Nápoles, Milán, Cerceña, Flandes, España y las Playas de Africa; la cuarta, a las Canarias, Cabo verde, Occidentales Indias,.. y así sucesivamente hasta enumerar todos los territorios del rey.

PEDRO CALDERÓN DE LA BARCA (Madrid, 1600-1681). *Autos Sacramentales alegóricos y historiales del insigne poeta español Don Pedro Calderón de la Barca, Cavallero del Orden de Santiago, Capellan de Honor de su Magestad, y de los Señores Reyes Nuevos de la Santa Iglesia de Toledo. Obras Posthumas que del Archivo de la Villa de Madrid saca Originales a Lùz Don Pedro de Pando y Mier y las dedica a los Excelentissimos Señores Condes de Lemos, etc.* Parte Primera. En Madrid: En la Imprenta de Manuel Ruiz de Murga. Año de 1717.

● *Loa para el auto sacramental intitulado la Viña del Señor* (fragmento)

Ya nueva Casa de Pan
la Corte del Vniverso
fabricó en la mayor Plaza
de sus catolicos reynos.
Sus señas lo digan, pues
en su perspectiva vemos
coronada la tarxeta,
que inscribe Rey, y Gobierno.
Y si ella no basta, hablen
en blanco marmol impressos,
con los timbres de sus Armas
las Palmas de sus trofeos,
triunfando de dos Leones,
significandose en ellos
Gentilidad y Hebraismo,
que son los Leones fieros,
que contra la Fé rugientes
estan a sus plantas puestos.
Y para que de la vida
se numeren los momentos,
para llegar à tomar
el Pan deste Alcazar nuevo,
relox de sol los señale.
Y por si no basta esto,
aya de bronce relox
que te los cuente mas recio.
Y para que de la Fe,
zelo, y firmeza es su espejo
se miren, azul, y oro,
retraten firmeza y zelo.
Y en fin, mirando a dos luzes
la fábrica y el concepto,
ved las dos si ya extinguidos,
si ya apagados, ya muertos
passados fuegos estàn:
pues es forçoso, que viendo
la nueva Casa de Pan,
Fenix de mejor incendio,
renacer para materia
del mas Alto Sacramento,
oy el Testamento Antiguo,
ceda al Nuevo testamento.

En la *Loa para el auto sacramental intitulado la Viña del Señor* (*Obras posthumas que saca a la luz D. Pedro de Pando y Mier*. En Madrid. Año 1717), Calderón de la Barca (1600-1681) menciona dos relojes, uno de sol y otro de bronce, en clara referencia al reloj mecánico, en la nueva Casa de Pan de Madrid, reconstruida en tan solo dos años, tras el segundo incendio acaecido en 1672.

- *Lo que es el amor* (fragmento).

Reloj de sol que señala
El rayo de sol ardiente,
En lo hermoso de la frente,
De la que lo rinde y tala.

Avisos de D. Jernimo de Barrionuevo... 1654-1658.

Jerónimo de Barrionuevo, (1587-1671?). Escritor y dramaturgo. Desde Madrid dirigió cartas o avisos al Deán de Zaragoza informándole con detalle de todo cuanto ocurría en la Corte: vida y costumbres de la familia real y la nobleza, los sucesos económicos y políticos, vida religiosa, literatura, fiestas y teatro... Sus avisos se encuentran en el MS. 2397 de la BNE y abarcan los años comprendidos entre 1654 y 1658;

- *A Lesbia, en ocasión que se puso unos pelendengues de diamantes en forma de Reloxes de Sol.*

RAE perendengue

1. m. pendiente (l arete).
2. m. Adorno femenino de poco valor.

Soneto

Este Relox Solar, que en tu arracada
suspensio, Lesbia, está, mas que pendiente;
¿qué será, que a tu luz sus líneas cuente,
y señale del Sol la hora menguada?

¿Qué será? Una verdad acrisolada,
que el sol, si no se ofusca en lo que siente,
bien sabe, que en su luz es accidente,
lo que en tus ojos luz nunca imitada.

Que le dexes, te pide, por un rato,
lucir, en Pelendengue convertido,
dando al Relox la voz de su respeto.

Pero ¿de qué le sirve su recato?
¿Ni qué importa decírtelo al oído?
Quando está en nuestros ojos el secreto.

ANTONIO DE SOLIS Y RIVADENEIRA (Alcalá de Henares, 1610 - Madrid, 1686) fue un escritor español, notable historiador, poeta y dramaturgo de la escuela de Calderón.

- *Muestra de ingenio es la de un reloj* (fragmento). Año 1652.

Dedicada a don Francisco Bandres de Abarca, por D. Juan de Matos Frago

Despues Raphael Hebreo, por reflexos
cifró el Relox en diafanos espejos,
y en compendio de luzes distinguía
por puntos las efímeras del día.

Compendiosa introduzione alla prima parte della speculativa, cioè della scienza de gli specchi. Opera noua, nella quale breuemente, e con facil modo si discorre intorno agli specchi e si rende la cagione, di tutti i loro miracolosi effetti composta da Rafael Mirami Hebreo, Fisico e Matematico. In Ferrara. MDLXXXII.

Relox optico o reloj reflejo

Manuscrito 17506 de la Biblioteca Nacional de España

Tratado de el modo de conocer las declinaciones y inclinaciones de las paredes para tomar y delinear relojes de cualquier suerte que vengan compuesto por Nicolás Ortiz.

Manuscrito 17506. Fig 18 (43). Leyenda: Aversum caeteris. Frente a otros.

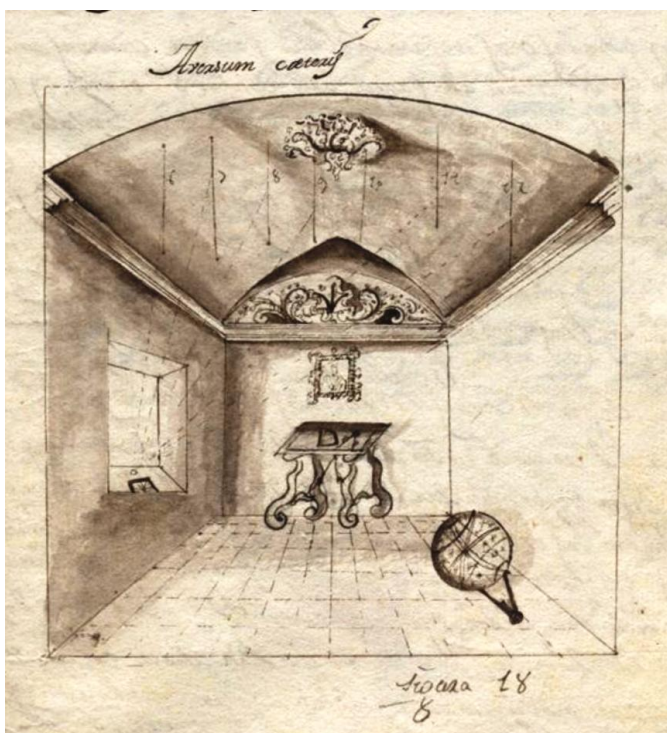

Este se fabrica en los techos de los aposentos, cuyo gnomon es un espejo = de este modo como lo enseña Raphael mirami (1) en su especularia, en una sala a proposito que tenga una bentana al medio dia donde continuamente de el sol, se hara en los ladrillos de dicha ventana un agujero del tamaño de un real de a 4 mejicano, en el qual se ajustara un espejito, el qual con una poca de pez, deretida la hara firme, con todo primor, despues se pondra en la ventana un reloj orizontal colocado en la modo?, y conforme el orizontal fuere señalando las oras, se ira adbirtiendo donde dan los reflexos de sol en el espejo, los cuales, o daran en el techo ò la pared, y por los puntos donde

diere el reflexo, en el mismo punto que el orizontal señala las horas, se notaran como he dicho, los puntos del reflexo, escribiendo las oras, correspondientes, al reloj orizontal, y por los puntos de la reflexion, se tiraran lineas perpendiculares al orizonte que seran las oras. Despues se quitara el reloj orizontal, y quedara el espejo para siempre.

Nota. Sobre esta doctrina ai mucho que dezir, pero mi intento no es escribir optica, y asi aviso que é puesto este por lo que conduce a la gnomonica y a la curiosidad del reloj; en otra ocasion siendo Dios servido, mostrare a este asunto agunas curiosidades de importancia.

- *A la Inmaculada Concepción* (fragmento). Año 1665.

Desde vuestra Concepción
Fuisteis, Divina Señora,
Relox de la perfección
Que nos señaló la hora
De la humana Redempción.
Relox sois y ya el más duro
En su opinión, dezir sabe,
Que el llamaros es seguro,
Aún primero que se acabe.
Definir, relox puro.

Relox sois y de un Sol que antes
Que huviesse sombra altamente
Os vio en sus rayos brillantes
Señalando con la mente
De la luz vuestros instantes.
Esto fue hacer el contacto
De la sombra un contratiempo,
Y estan ya por modo exacto.
Aun antes que hubiese tiempo
Vuestro primer punto intacto.

JUAN ANTONIO DE SOLIS (Alcalá de Henares, 1610-1686).

Justa en honor de la Inmaculada Concepción celebrada en 1665.´

TORRE Y SEVIL, Francisco de la. *Lvzes de la aurora días de sol, en fiestas de la que es sol de los días, y aurora de las luzes, /María Santíssima... Impresso en Valencia por Gerónimo Vilagrasa, junto al molino de Rovella.* Año 1665.

Cita Pasqual Mas que el tercer asunto se basó en la siguiente reflexión:
"Es María Relox de Sol, donde el Sol señala sin sombra a la una. Sea este relox espíritu de nuestra vida, pues es el sacro amor espíritu de este relox. En la multitud de sus gracias, relox de arena, pero sin caer; y en el cristal de su pureza, relox de vidrio, pero sin quebrar,..."´´

El ganador de este tercer asunto del certamen fue Juan A. de Solís, y el premio un reloj de plata.

VILLAR AMADOR, Pablo. *El reloj poético barroco (Estudio y edición del "reloj" como tema poético del barroco).* Mayo 2019.

- *Mira a un amante, cifrando su Amor en dos Reloxes, uno de Sol, y otro de Arena*

Cuartetos

Éste, que de negros índices se explaya,
y el curso de las Horas tiene a raya,
es seña de mi vida en sus desmayos,
Anarda, el bello Sol; las rayas, rayos.

Éste, en quien vierten con instancia llena,
dos nubes de cristal, lluvia de arena,
de mi abrasado amor, seña es gallarda,
mi pecho, el polvo; y el cristal, Anarda.

Y al fin, quando infeliz mi Amor me assombra,
si el uno Lluvia es, y el otro es Sombra,
a todas Horas pintan mis enojos,
que uno es mi coraçon, otro es mis Ojos.

FRANCISCO DE LA TORRE Y SEVIL (Tortosa, 1625 - 1681). Poeta, dramaturgo, traductor y humanista.

● *EL SENADO.*

EL SENADO

Solo el Rey rige, y siendo deste modo
como el Rey solo, no lo rige todo?
porque para regir (caso es sabido)
Es mas recto el que rige, y es regido.

ADD. SIMILE PROPIO A LO DICHO

En Relox de Sol he hallado
de vn gran gobierno la ley,
el claro Sol es el Rey,
y sus sombras el Senado.
Vida, y horas con cuidado,
gobierna el Relox, y assi,
ser el mas propio le vi,
para el mando justo, y fiel,
que el Sol le gobierna à èl,
cuando èl me gobierna a mi.

A lo mismo / Soneto

Mudo despertador, docta medida,
palida seña, que à los siglos llama,
cuyo perene polvo se derrama
sobre los breves puntos de la vida.

Tu eres la que ya desvanecida,
cada hora en su tumulto aun la aclama,
y en las ciegas memorias de mi llama
mas que en tus claros senos repetida.

Relox eres de Sol, cuando corriente
Indice de ceniza es el que assombra:
de Sol, porque de Nisida, aunque ausente.

De aquella luz que ya sombra se nombra,
que en el Relox mas bello, y eminente,
lo mismo es ser de sol que ser de sombra.

(El soneto es de Francisco de la Torre y Sevil. Según sus palabras, sustituyó por sonetos las adiciones a quatro epigramas de Owen porque no parecerle ajustadas.)

Agudezas de Iuan Owen traducidas en metro castellano, ilustradas con adiciones, y notas por don Francisco de la Torre, Caballero de la Orden de Calatrava. Dedicadas a San Vicente Martyr. Primera parte. En Madrid: En casa de Luis de Villa Nueva. Año de 1721.

JOHN OWEN (Snowdon, País de Gales, c. 1564 - Londres, c. 1622/1628) Conocido como Ioannes Owen, Oventus Oweni o Audoenus, también Juan Owen en castellano. Humanista y poeta. Destacó como versificador en lengua latina y en el ingenioso género del mepigrama, que le hizo célebre en toda Europa. Sus libros de Epigrammata se tradujeron e imitaron por doquier.

- *A un Relox, muy Rico, y curioso, en que estaban figurados de Porcelana, Iesus, Maria y Josef* (fragmento).

Relox, que culto arrebol
 también retrato te nombra,
 tres soles, te hazen de sombra. T
 tres sombras, te hazen de Sol.
 Luz, en Iosef, fiel crisol;
 Sol, en Iesus atesoras;
 y alva, en María; mejoras
 de un Relox que une a porfias;
 el acierto de los días,
 y el concierto de las horas.

FRANCISCO DE LA TORRE Y SEVIL (Tortosa, 1625 - 1681).

- *A la Flor de Quilola, que señala las horas, siguiendo los movimientos de la luna.*

Roda los passos de la Luna hermosa
 Vna flor que en Quilola el cielo cría,
 Y esta por soberana Astrologia,
 Indice es de su esphera tenebrosa;

En sus hojas señala misteriosa
 Las horas, que el Planeta en sombras fia,
 Y al rustico sirviendole de guia
 Por ellos vuelve a la tharea forçosa

O singular portento, y peregrino!
 Que secreta virtud las pardas huellas
 Te haze seguir ese astro refulgente!

O que influxo gouierna tu destino,
 Pues siendo fiel Relox de las estrellas,
 Eres del Prado pompa floreciente.

Cima del monte Parnaso español con las tres musas castellanas Caliope, Vrania y Euterpe ... de Don Ioseph de Litala y Castelvi ... ; ilustradas con unas diacrisis que preceden por Don Iayme Salicio ... En Caller por Onofrio Martin. Año 1762.



- BNE. URANIA Coeli Motus Scuratur et Astra.
Iayme Salicio. Año 1762.

Son Asumpto a mis desvelos
de quien vino Girasol
en los Caminos de el Sol
Orbes, Espheras y Cielos.

BUELA EL TIEMPO IRREVOCABLE.



Passa el Tiempo ligero,
Dexandonos de si, memoria escassa.
Y sigue el mesmo fuero
Todo lo humano, pues con el se passa.
Y por tan vario modo,
Todo lo acaba, y lo consume todo.

Y

EXPLI.

- *Emblema octuagesimo cuarto.* Horace Otto van Veen. Año 1669.

VOLAT IRREVOCABILE TEMPUS.

Passa el Tiempo ligero,
Dexandonos de si, memoria escassa,
Y sigue el mismo fuero
Todo lo humano, pues con el se pasa.
Y por tan vario modo,
Todo lo acaba y lo confunde todo

Otto van Veen; Horace. *Theatro moral de toda la philosophia de los antigvos y modernos. Con el Enchiridion de Epicteto, &c. Obra propia para enseñanza de Reyes y Príncipes.* En Bruselas, por Francisco Foppems, Impressor. M. DC. LXIX.

- *HYMNO*. Año 1670.

Salve Relox, donde el Sol
 Atràs bolviò su carrera
 Diez lineas, para que el verbo
 Tomasse la carne nuestra.
 Porque los hombres subiessen
 De lo baxo à summa alteza,
 Quiso ser menos que el Angel
 De Dios la Bondad Inmensa.
 Tanto deste Sol los rayos,
 En Maria reberveran,
 Que en su Concepción dichosa,
 Luciente Aurora se muestra.

SIERRA, Bernardo de. *Ramillete de divinas flores : escogidas en las obras de muchos santos, y mejores autores, que las han escrito*,... En Bruselas, Por Francisco Foppens, Impressor, y Mercader de libros, 1670.

- *Relox de sol - peñón* (fragmento). Siglo XVII.

Y aquel peñón, que la señala aora,
 relox de Sol para saber la hora,
 porque la luz primera el Sol se bebe
 y el arbolito, a quien el ayre mueue
 sobre aquel risco o torre,
 veleta para ver que viento corre,...

GODÍNEZ, F. *Comedia famosa O el frayle ha de ser ladron o el ladron ha de ser frayle*

- *Relox de sol que señala y no da*. (fragmento). Siglo XVII.

Olmedo soy, vuestro esclavo,
 de estos cuerpos alma soy,
 reloj de sol de estas damas,
 que siempre señalo y nunca les doy.

ETIENVRE, Jean-Pierre. *Márgenes literarios del juego: una poética del naipe siglos XVI-XVIII*. 1990, p. 144. ¿Manuel Vallejo? *Bayle de los juegos de Ballejo*. Siglo XVII.

SIGLO XVIII

- *De D. Balthasar de Bedoya y Mendoza, Capitan Theniente de una de las Compañias de Infanteria del Regimientode la Ciudad de Ubeda* (fragmento).

Romance

Relox de sol que señalas
La mas ajustada cuenta
De las horas con el Index
A la hora postrimera.

TOMÁS DE PUGA Y ROJAS

Compendio militar, que demuestra a todos los professors de la guerra ... por el Coronel Reformado de Infanteria Española, D. Thomas de Puga y Roxas... Impresso en Quesada à costa del mismo autor. Año 1706

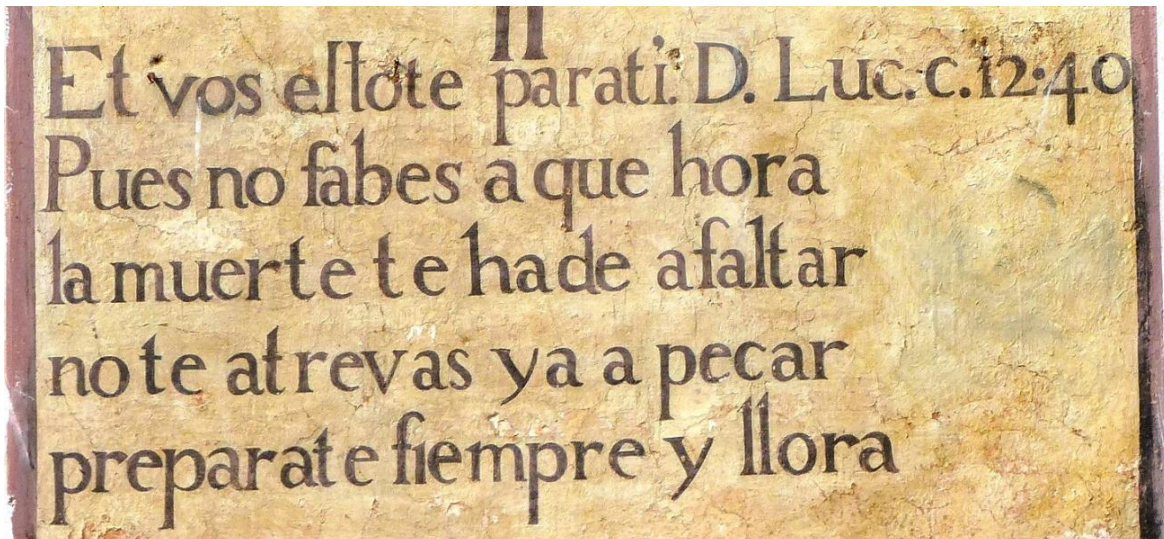

- *Monasterio de Santo Espiritu del Monte* (Gilet, Valencia).Primera mitad del XVIII. ?

Redondilla

Et vos estote parati. D. Luc. c.12:40
(Et vos estote parati, quia qua hora non putatis, Filius hominis venit.

Pues no sabes a que hora
la muerte te ha de asaltar
no te atrevas a pecar
preparate siempre y llora.

Autor desconocido. Primera mitad del siglo XVIII. Han pasado dos siglos desde que en el reloj se sol de piedra de la catedral de Jaén se grabara un terceto en piedra sobre el mismo asunto:

ATIENDE A TI TE DIGO MI CARRERA
EN BREVE TIEMPO PASARE LIGERO
MAS PVEDE SER TV MVERTE MAS LIGERA

- *EL SENADO*. Año 1721.

EL SENADO

Solo el Rey rige, y siendo deste modo
como el Rey solo, no lo rige todo?
porque para regir (caso es sabido)
Es mas recto el que rige, y es regido.

ADD. SIMILE PROPIO A LO DICHO

En Relox de Sol he hallado
de vn gran gobierno la ley,
el claro Sol es el Rey,
y sus sombras el Senado.
Vida, y horas con cuidado,
gobierna el Relox, y assi,
ser el mas propio le vi,
para el mando justo, y fiel,
que el Sol le gobierna à èl,
cuando èl me gobierna a mi.

A lo mismo / Soneto

Mudo despertador, docta medida,
palida seña, que à los siglos llama,
cuyo perene polvo se derrama
sobre los breves puntos de la vida.

Tu eres la que ya desvanecida,
cada hora en su tumulto aun la aclama,
y en las ciegas memorias de mi llama
mas que en tus claros senos repetida.

Relox eres de Sol, cuando corriente
Indice de ceniza es el que assombra:
de Sol, porque de Nisida, aunque ausente.

De aquella luz que ya sombra se nombra,
que en el Relox mas bello, y eminente,
lo mismo es ser de sol que ser de sombra.

(El soneto es del traductor. Según sus palabras, sustituyó por sonetos las adiciones a quatro epigramas de Owen porque no parecerle ajustadas.)

Agudezas de Iuan Oven traducidas en metro castellano, ilustradas con adiciones, y notas por don Francisco de la Torre, Caballero de la Orden de Calatrava. Dedicadas a San Vicente Martyr. Primera parte. En Madrid: En casa de Luis de Villa Nueva. Año de 1721.

JOHN OWEN (Snowdon, País de Gales, c. 1564 - Londres, c. 1622/1628) Conocido como Ioannes Owen, Oventus Oweni o Audoenus, también Juan Owen en castellano. Humanista y poeta. Destacó como versificador en lengua latina y en el ingenioso género del mepigrama, que le hizo célebre en toda Europa. Sus libros de Epigrammata se tradujeron e imitaron por doquier.

- *Relox de la vida*. Año 1721.

Para el Ocaso parti.
Nunca à Oriente bolverè,
Mañana me morirè,
Oy vivo, y ayer naci.

JOHN OWEN (Snowdon, País de Gales, c. 1564 - Londres, c. 1622/1628). Traducción de Francisco de la Torre.

- *Emblema* (Proyecto). Año 1721.

Concurso para la adopción de su sello o emblema representativo la Real Sociedad Económica de Amigos del País de Tenerife

El autor de la empresa número cuarenta y nueve, carente también de ilustración, quien sugirió un fondo medio cielo, y el otro, medio tierra, y pusiesen en la tierra una columna sobre la qual pintaran un reloj de Sol y en el cielo el Sol así al medio día que venga a quedar la Sombra en el reloj en la *una*, en la qual junto a la misma una por de fuera estará pintada la enseñanza de la juventud y después pueden pintar en las demás horas, las artes así mecánicas como liberales, Agricultura, etc., al gusto del pintor; y en lugar del morrión pondrán el Pico de Teide, y pondrán por Mote, "*Si me miras me miran*": donde el Teide vendría a simbolizar, desde luego, la isla de Tenerife; el sol se correspondería con la representación simbólica del monarca ilustrado; el reloj, ejemplificaría a la propia Sociedad Económica y, en fin, la "sombra sobre la una" equivaldría al interés de la entidad por la enseñanza de la juventud "de que depende el influxo de las demás cosas que se quisieren pintar alrededor del Relox".

PAZ SÁNCHEZ, Manuel de. *TORRE DE BABEL, ATLANTE DEL PROGRESO: EL TEIDE EN LOS EMBLEMAS DE LA ECONOMÍA* (1777) El Teide, representación e identidad, Santa Cruz de Tenerife, Cabildo Insular, 2003, pp. 85-105.

- *Relox de Sol, que à quartos tan negado le vimos...* Año 1727.
(Relox que apunta y no da.)

Las horas de su mano,
Que no han caido es fixo,
Que manos de mortero,
Si señalan, no dãn, aunque haga ruido.
Relox de Sol, que à quartos
Tan negado le vimos,
Que nos queria hermanos:
Mas con pocos, en caso de escupirlos.

GARCÍA, Juan Sebastián. *Bejamen que se celebrou en la Universidad de Letras de Granada el dia 15 de octubre ... de 1727, en los grados de doctores que se dieron : theologos ..., canonistas, ..., medicos, ... y el Señor Rector el señor D. Gaspar Balthasar Espinosa de los Monteros*. En Granada, por Andrés Sánchez.

- *Suerte el Relox mayor gana...* Villancico. Año 1730.

Suerte el Relox mayor gana
tambien en el arrebol
de la Concepción Mariana;
pues el Relox de Campana,
se vuelve Relox de Sol.

Villancicos para la fiesta, que celebra, a Maria Santissima, en su Purissima Concepcion en el agosto templo del señor San Felipe Apostol ...: el dia 8 de Diziembre de 1730. En Zaragoza: Por los Herederos de Miguel Montañés.

Si queremos describir el paralelo por el passara la extremidad de la sombra el dia de la Inmaculada Concepción obraremos de esta suerte...

146 . **TRAT. XXVI. DE LA GNOMONICA.**
2 Con el mismo artificio sobredicho se pueden colocar en el Relox todas las fiestas inmobiles del Kalendario, ò las que se quisieren , con solo describir los paralelos en que anda el Sol aquellos dias : como por exemplo , si queremos describir el paralelo , por el qual passará la extremidad de la sombra el dia de la Inmaculada Concepcion de Maria Santissima , obraremos de esta suerte. Dicha festividad es el dia 8. de Diciembre , en el qual dia se halla el Sol en el grado 16. de Sagitario ; cuya declinacion es 22. grad. 46. min. segun la tabla puesta en la *propofic. 4. lib. 1.* de este tratado : cuentense pues estos grados en el radio del Zodiaco desde la linea del medio , y tirando por esta division al centro del radio una linea , se pondrà con ella el paralelo del dia 8. de Diciembre en el Relox , en la misma forma en que se pusieron los orros paralelos , y escribiendo en ella : *La Concepcion de la Virgen* , señalará fielmente la sombra esta festividad en su propio dia: de esta manera se pueden colocar los paralelos correspondientes à todos los dias del año , en que celebra la Iglesia las demàs festividades de Maria Santissima , y se tendrá un Relox , que podremos llamar *Mariano* ; y asimismo se pueden colocar las demàs festividades inmobiles : solo es menester advertir, que la sombra passará dos veces cada año por aquel paralelo , una vez de San Juan à Navidad , y otra de Navidad à San Juan , por lo que será menester añadir alli alguna nota.

Compendio Mathematico : en que se contienen todas las materias mas principales de las Ciencias que tratan de la...(1707-1715).Tomás Vicente Tosca (1651-1723).

- *OTRA A LA QUARTETA que se escrivìò cuando Phelipe Quarto pretendiò se declarasse Mysterio de Fè la Concepcion de Maria Señora Nuestra.* Año 1735.

De definir reloj puro
vuestro primer punto intacto,
presto llegarà la hora
pues la solicita el Quarto.

...

Y assi, reloj soberano
de sol hermoso, y constante,
haced al tiempo volante
para que cayga la mano;
y viendo el gnomon, que ufano
horas señala, y mejora,
aclamarèmos : Señora,
de que piseis el lagarto,
supuesto no falta un Quarto,
presto llegarà la hora.

...

OTRA AL MISMO assumpto

...

Si Dios, que os quiso escoger
reloj de sol, madre os nombra,
quien duda disteis sin sombra
la una de vuestro Ser?

Luego no pudisteis vèr
sombra vos por ningun pacto,
luego se infiere de facto,
si es la una el primer punto
vuestro primer punto intacto.

El aver tardado, infiero,
que avrà sido el no creer
de vuestro primero sèr
intacto el punto primero
pero yà el aspid mas fiero
sin sombra os confiessa, Aurora,
luego tenèmos, Señora,
ya puro el punto que apunto,
luego si no falta un punto,
presto llegarà la hora.

...

Poesias lyricas / que escrivia Don Manuel Montañes y Monte-Alegre, dedicadas a ... la
Gloriosa Virgen y Martyr Santa Barbara. Em Madrid : Por Manuel Martínez. Año 1735

- *Tratado de el modo de conocer las declinaciones y inclinaciones de las paredes para tomar y delinear relojes de cualquier suerte que vengan*. Segundo cuarto del s. XVIII.

Versos en las figuras

El manuscrito 17506 de la Biblioteca Nacional de España

Ficha de la Biblioteca Nacional

Título: Tratado del modo de conocer las declinaciones e inclinaciones de las paredes para tomar y delinear relojes de cualquier suerte que vengan [Manuscrito]

Fecha: entre 1601 y 1700?

Datos de edición: S.XVII

Tipo de Documento: Manuscrito

Materia: Relojes de sol

Descripción física: 290 h.; 21 x 16 cm

Signatura MSS/17506

PID bdh0000242819

Contenido: Soneto: Mide tus pasos, caminante errado / así como el sol mide sus minutos (h. 261v). Lista de autores que han escrito de Gnomónica (h. 290v)

Descripción y notas

Tabla de contenido en h. 288 -290.

Roca, Gayangos n. 1125.

Pascual de Gayangos

En h. 1: Compuesto por Nicolás Ortiz, tachado ¿Posible autor?

Abundantes tablas, dibujos geométricos, y de varios tipos de relojes, en tinta negra y roja. Título y epígrafes en rojo

Algunos datos...

Autor del manuscrito: Nicolás Ortiz (Sevilla, 1695 - Rímini, Italia, 1769), admitido en la Compañía de Jesús como coadjutor temporal en 1717. Maestro de primeras letras, enseñaba privadamente Aritmética y Geometría. En el Colegio Inglés de Sevilla de los jesuitas figuraba "como arquitecto muy versado en trazas". Falleció en Rímini (Italia), ciudad a la que fueron trasladados los jesuitas de la Provincia de Andalucía tras la expulsión.

Nicolás Ortiz calcula los relojes de sol, según sus propias palabras, para la latitud de su "patria": 37 grados y 35 minutos. Copia de un manuscrito del dominico fray Martín de Selayaran, colegial en el Colegio de Santa María del Monte-Sión de Sevilla. En 1699, fray Martín firma la aprobación del libro de Antonio Pedro de Blancas (profesor de Matemáticas de la Academia de Córdoba) titulado *EFHEMERIDES al meridiano de Cordova*, publicado en Sevilla en 1700.

Fecha: Segundo cuarto del siglo XVIII. Nicolás Ortiz nombra al padre Tomás Vicente Tosca (1651-1723) y a Nicolás Bion (1652-1733), en la lista de autores que han escrito de Gnomónica colocada al final del manuscrito.

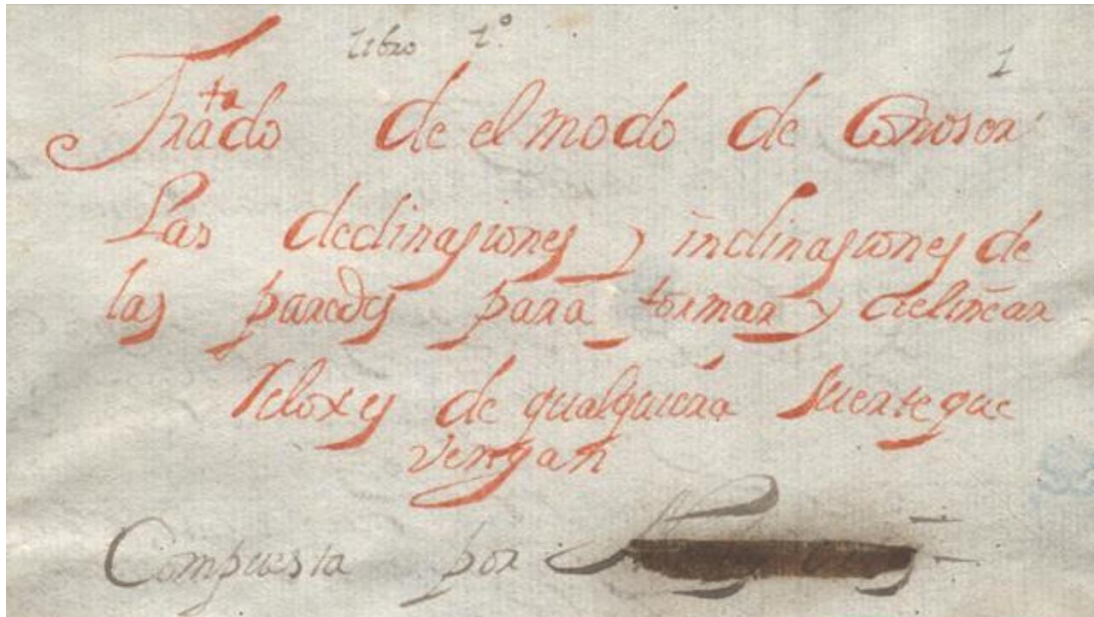

BNE. MSS/17506

Biblioteca Nacional de España. MSS/17506. *Tratado de el modo de conocer las declinaciones y inclinaciones de las paredes para tomar y delinear relojes de qualquiera suerte que vengan. Compuesta por N...s...s.* [Manuscrito]. Primera mitad del XVIII.

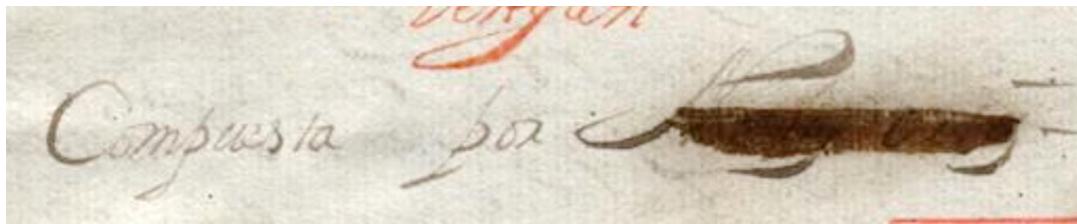

Compuesta por N...s ...z. Nicolás Ortiz.

El autor del manuscrito es sevillano, calcula los relojes para 37 grados y medio de polo. Nombra cinco veces a Martin de Selayaran, fraile de uno de los dos conventos que la Orden de Predicadores tenía en Sevilla. El nombre de este dominico aparece también en la relación de autores que han escrito sobre Gnomonica que coloca Nicolás Ortiz al final del manuscrito.

La patria de Nicolás Ortiz, aunque el nombre no lo cite expresamente, es Sevilla: "la altura de polo, que en esta mi patria son 37 gs. 35 ms."

En los cálculos de los relojes de sol de las figuras y en las tablas del manuscrito, el valor de la altura de polo (latitud) está redondeado a 37 grados y medio (37 1/2), algo habitual en los cálculos de los relojes de sol construidos en los siglos XVI, XVII y XVIII (V. *Relojes de sol con inscripción de Altura de Polo* en la web de la AARS).

Además de la altura de polo de Sevilla, calcula la de otras localidades andaluzas: Lebrija, Cádiz, Jérez de la Frontera, Málaga, Sanlúcar de Barrameda, Écija, Vélez Málaga, Niebla, El Arahal, Carmona, Lora y Zalamea la Real.

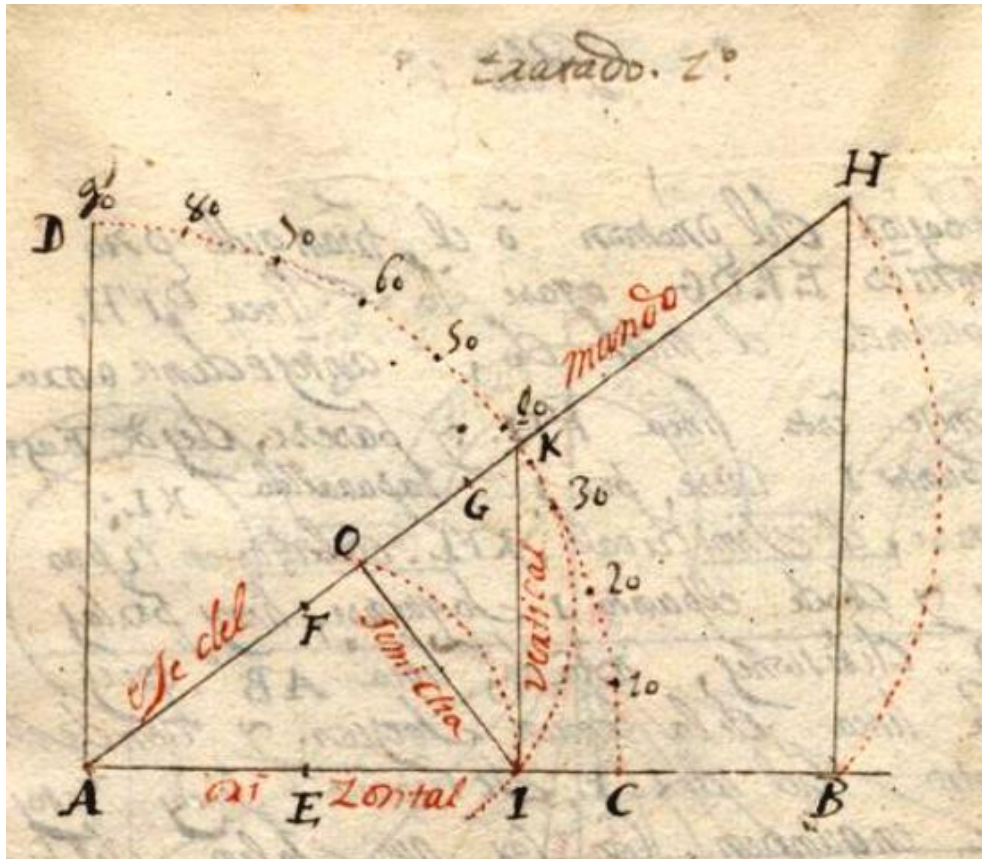

MSS/17506. Folio 16.

Siguiese el modo de fabricar los relojes horizontales y verticales primarios, y declinantes, polar y equinocial = y el modo de fabricar los signos

Agase una linea AB y otra AD que aga angulo recto con A, agase el cuadrante BC (sic) graduado en 90 gs. contados dende C - tirese AH por la seccion dela altura de polo, **que en esta mi patria son 37 gs 35 ms**, la cual linea representa el eje del mundo y dende H tirese HB que aga angulo recto con AB, de este modo tomese cualquier abertura de compas...

Alturas de polo inscritas en los relojes de sol de las figuras 85 y 86

- Sevilla ... 37 1/2 (Sevilla)
- Ibrija ... 37 1/2 (Sevilla)
- Cadiz ... 36 1/2 (Cádiz)
- Xerez ... 37 (Cádiz)
- Malaga ... 37 1/2 (Málaga)
- Sanlucar de B^a ... 36 3/4 (Cádiz)
- Ecija ... 37 2/3 (Sevilla)
- Jerez delos Cos. ... 38 2/3 (Badajoz)
- Belez malaga ... 37 3/4 (Málaga)
- Salamanca ... 41 1/3
- Toledo ... 40
- Madrid ... 41
- Ciudad rodrigo ... 40 2/3 (Salamanca)
- Valladolid ... 39 1/6

Santiago de g. ... 41 1/3 ?
Alcala de enares ... 41 2/3 (Madrid)
Guadalupe ... 39 (Cáceres)
Niebla ... 37 (Huelva)
Roma ... 41 36 ms.
Cartagena ... 37 3/4 (Murcia)
Lisboa ... 38 45 ms. (Portugal)

Alcala de enares ... 41 2/3 (Madrid)
el cabo de San Bicté. ... 37 (Portugal)
el arahal ... 37 15/60 (Sevilla)
Carmona ... 37 1/2 (Sevilla)
Lora ... 38 (Sevilla)
Zalamea ... 38 (Huelva)

Tablas

Alturas del sol en latitud de 37 gs. y 20 minutos
Alturas del sol en Latitud de 37 gs. y 1/2 (Latitud de Sevilla, fig. 85)
Alturas del sol en Latitud de 38 gs. (Latitud de Lora, fig. 85)
Distancias de el Sol de el meridiano en Latitud de 37 gs. y 1/3
Distancias de el Sol de el meridiano en Latitud de 37 gs. y 30 minutos (Latitud de Sevilla, fig. 85)
Distancias de el Sol de el meridiano en Latitud de 38 gs. (Latitud de Lora, fig. 85)
Partes de las tangentes del cilindro en Latitud de 37 gs. y 1/2 (Latitud de Sevilla, fig. 85)
Partes de las tangentes del cilindro en Latitud de 38 gs. (Latitud de Lora, fig. 85)
Tabla duodecima sirve para ejecutar la escala de el Zodiaco en el modo 3° de anulos de la figura 128 en altura de 37 gs. y 1/2. (Latitud de Sevilla, fig. 85)
Lamina 158. 37 1/2 (Latitud de Sevilla, fig. 85)

Fray Martin de Selayaran de la Orden de Predicadores

Çelayarán / Zelaiarán es un linaje vasco originario de un caserío y solar del mismo nombre, sito en el valle de Oñaz, jurisdicción de la villa de Azpeitia (Guipúzcoa). La casa de Çelayarán lindaba con la casa de Loyola.

Sabemos que es un fraile dominico porque el autor del manuscrito así lo titula en la lista de autores "que han escripto de Gnomonica" colocada al final del manuscrito; aunque no conocemos nada de su obra ,es también autor de un tratado de Gnomónica. Nicolás Ortiz lo cita en cinco ocasiones. Figura en la aprobación de un libro como olegial en el Colegio de Santa María de Monte-Sion de la Orden de Predicadores y tambien en la firma de un documento en el *Libro de Actas, Cuentas e Inventarios de la Hermandad de Monte-Sión Primera Parte (1588.1699)*.

Autores que han escripto de gnomonica

el P. Athanasio Quirquer dela Comp.^a (Athanasius Kircher, alemán, 1602-1680)
el P. Clavio dela Comp.^a dela Comp.^a (Christophorus Clavius, alemán, 1538-1612)
el P. Gaspar scoto dela Comp.^a (Gaspar Scoto, francés, 1608-1666)

Horoncio Fineo delfinar (Orontius Finaeus Delphinatus, Oroncio Finé, francés, médico, 1494-1555)

Juan Pablo Galasio?

El Capitan Roxas (Cristóbal de Rojas, militar, 1555-1614)

Juan perez de Moya (Juan Pérez de Moya, clérigo, 1512-1596)

Andres Garcia de Cespedes (Andrés García de Céspedes, clérigo, 1545-1611)

frai Martin de Selayaran de orden de predicadores (Siglo XVII)

el Alferez Sebastian fernandez de medrano (Sebastián Fernández de Medrano, militar, 1646-1705)

frai emanuel magran delos minimos?

Frai Andres de Vega, franciscano (Andrés de Vega, franciscano, 1498-1549)

Alberto Durero (Albrecht Dürer; alemán. Pintor y grabador, 1471-1528)

Daniel Barbaro en el Comento à Vitrubio (Daniele M. Alvise Barbaro, cardenal italiano, 1514-1570)

Don Andres de Avila y Heredia (Andrés Dávila y Heredia, militar, 1627-1689)

Juan de Arphe Villafañe (Juande Arfe y Villafañe, orfebre. 1535-1603)

Frai Querubin sandolino, capuchino (F. Cherubino Sandolino Utinense, Ordinis Capuccinorum, Nova Horologiorum inventio, 1599)

El p. Juan Bizente Tosca, del oratorio delos ... (Tomás Vicente Tosca, Congregación del Oratorio de San Felipe Neri, 1651-1723)

Juan Schonero (Johannes Schöner, alemán, astrónomo, 1477-1547)

Nicolas Bion frances, en el trat. de Ynstrm. y en el uso delos Globos (Nicolas Bion, francés, constructor de instrumentos científicos, 1652-1733)

Modelos de reloj de sol en los que Nicolás Ortiz cita a fray Martín de Selayaran : reloj declinante, reloj ánuło universal, reloj universal en una esfera plana, reglas para ejecutar el reloj de sol polar, meridional y equinoccial sin atender a la meridiana

MSS/17506. Folio 30-30v. Relox declinante. Otro modo sin atender a la declinacion ni a la altura de polo..

Nota. Esta fabrica es propia de R. P. F. Martin de Selarayan. Confieso que no he tenido ocasion de probarlo a ver, si a la esperiencia, sale tan entero como al sentido, quiera Dios que asi suceda y D. Juan Caramuel, nos tenga de su interrogacion.

Que predique el prebendado, / un sermon bien predicado, / bien puede ser; pero que el sermon sea bueno / con los trabajos ajenos / no puede ser.

MSS/17506. Folio 111- 118. Añadense a las de Selarayan. (copia literal)

A photograph of a handwritten signature in red ink on aged paper. The signature reads "Asta aqui Selarayan" in a cursive script. The word "Asta" is written in a larger, more decorative hand, while "aqui Selarayan" is in a more standard cursive. The ink is a deep red color, and the paper shows signs of age and wear.

MSS/17506. 120v. Asta aquí Selarayan.

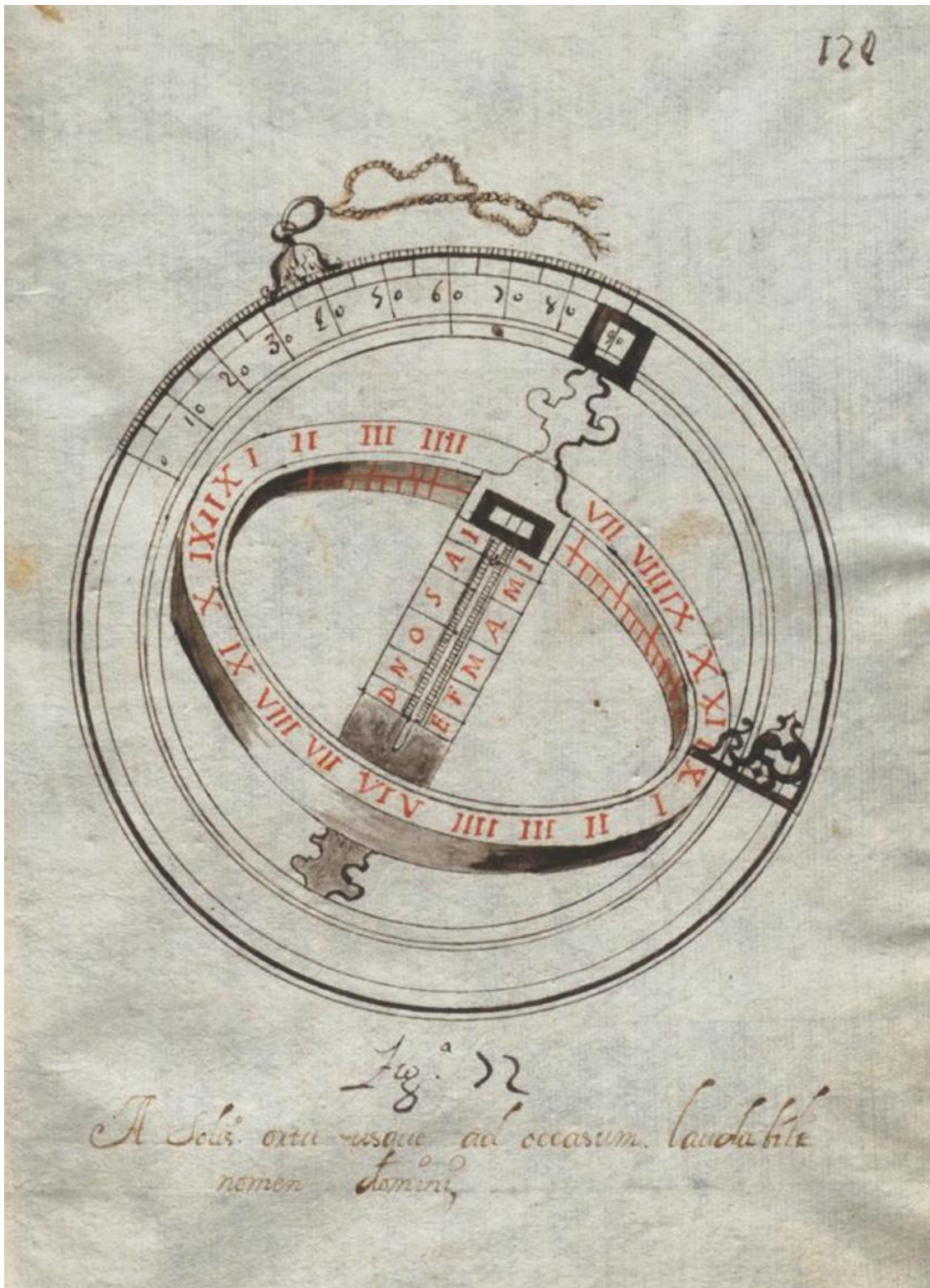

BNE. MSS/17506. Fabrica del reloj anulo universal. Fig. 72 (124).

MSS/17506. Folio 111-111v. Fabrica del reloj anulo universal. El padre Frai Martin de Selarayan de el orden de predicadores pone con todo primor este Anulo disiendo que es de un autor ingles = Su invencion es sutilisima y asi me parece ponerlo a la letra del dicho frai martin por explicarlo prodigiosamente.

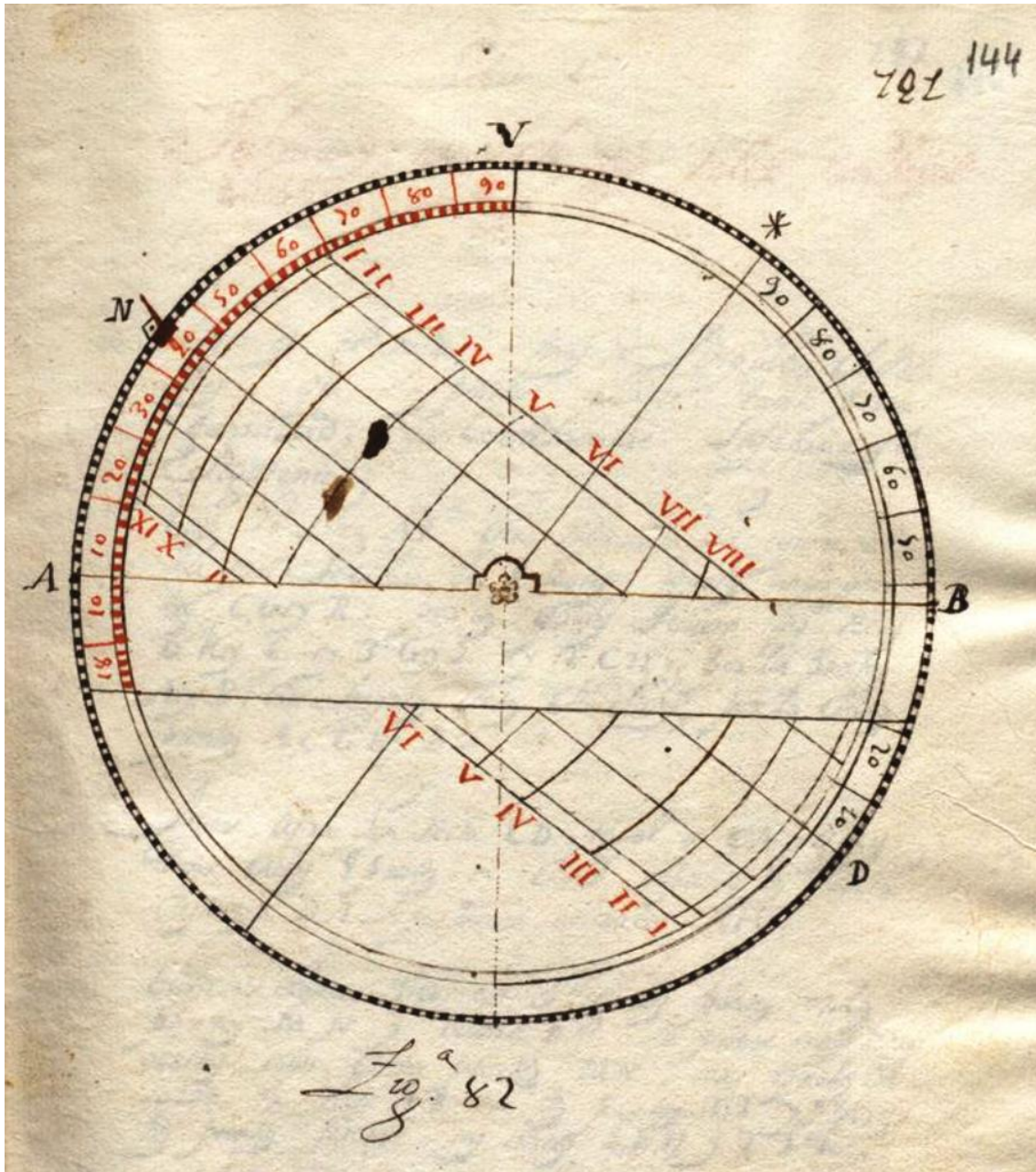

BNE. MSS/17506. Figura 82.

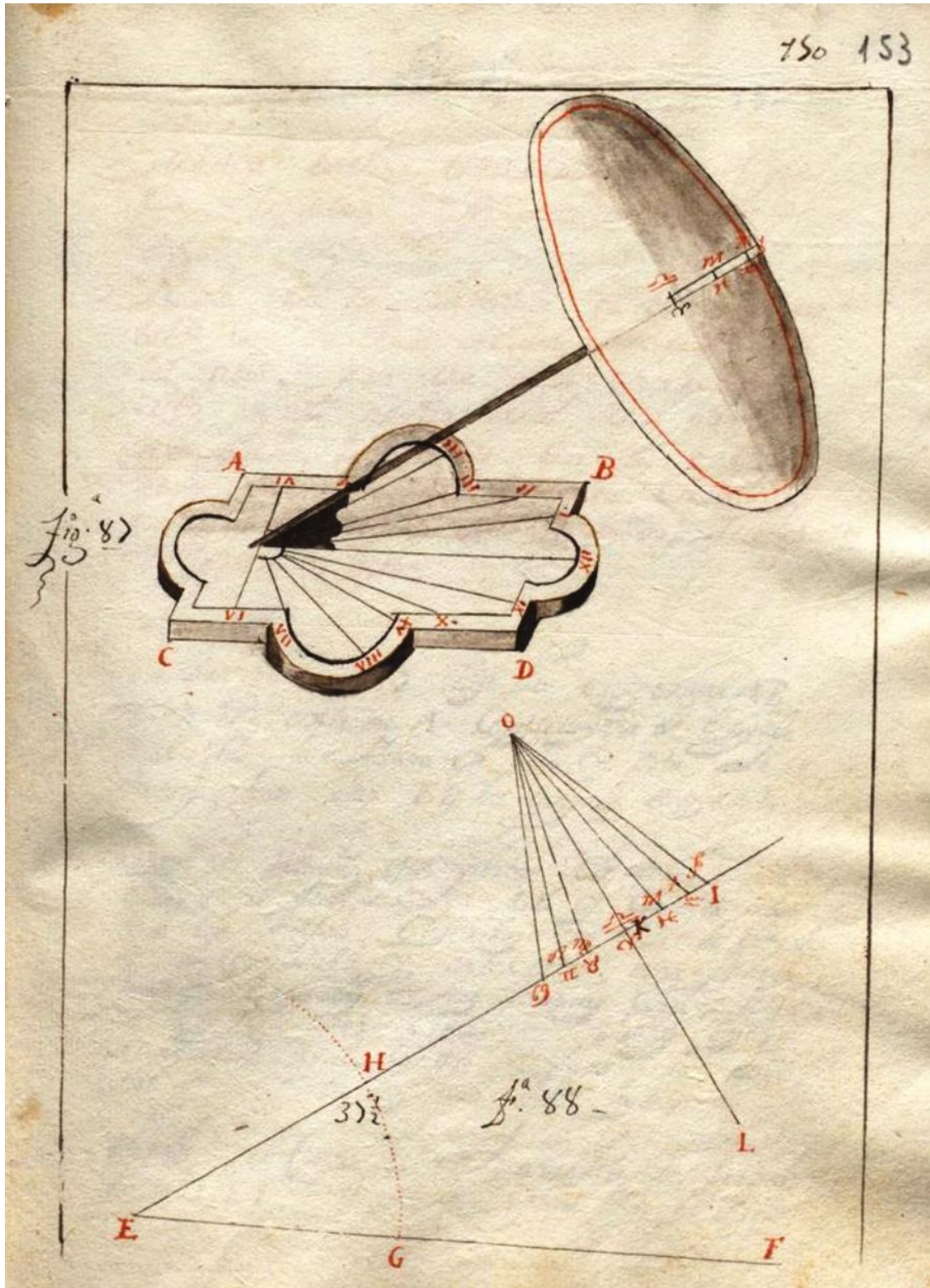

Folio 143. Otro reloj universal en una esfera plana. Este modo de reloj lo trae Frai martin de Selayaran, el qual yo no lo e ejecutado, ni lo e visto en otro, y por lo tanto me parece ponerlo palabra por palabra del dicho frai Martin y dice asi...

BNE. MSS/17506. Figura 87. Latitud $37 \frac{1}{2}$.

Folio 151. Regla para ejecutar el reloj horizontal y vertical y meridiano y polar sin noticia de la línea meridiana.

Del mismo modo dice frai martin de Selayaran servirá para el reloj de sol vertical polar y meridional y equinozial y la razon es clara... (152)

Otras referencias al dominico fray Martín de Selayaran

Celayarán, Fr. Martín de, 6489. (SIMÓN DÍAZ, J. Bibliografía de la literatura hispánica. Tomos V y VI apéndice. Madrid. 1973.) BLANCAS, Antonio Pedro de (profesor de Matemáticas de la Academia de Córdoba). 6489. *EFHEMERIDES al meridiano de Cordova. Sevilla. Juan de la Puerta, 1700. Ded. a María Santissin.* (Aprobacion del M. R. PADRE Presentado Fray Martin de Celayaran, Colegial en el Colegio de Santa María de Monte-Sion, Orden de Predicadores. 1699).

Fray Martín de Celayarán (rubricado). (Archivo General del Arzobispado de Sevilla Sección III (Justicia) Legajo XIII Libro de Actas, Cuentas e Inventarios de la Hermandad de Monte-Sión Primera Parte (1588.1699))

Nicolás Ortiz (Sevilla. 1695- Rímimi, Italia, 1769) jesuita, autor del manuscrito

Antes de encontrar las dos referencias copiadas a continuación, dos detalles del manuscrito me habían llevado a buscar a Nicolás Ortiz entre los miembros de la Compañía de Jesús:

En la lista de autores "que an escrito de Gnomonica" del final del manuscrito, coloca en primer lugar los de la Compañía:

l P. Athanasio Quirquer dela Comp.^a (Athanasius Kircher, alemán, 1602-1680)
el P. Clavio dela Comp.^a dela Comp.^a (Christophorus Clavius, alemán, 1538-1612)
el P. Gaspar scoto dela Comp.^a (Gaspar Scoto, jesuita francés, 1608-1666)

En una de las figuras pinta el anagrama de la Compañía de Jesús:



BNE. MSS/17506. Figura 130.

El H. Nicolás Ortiz, Maestro de primeras letras durante muchos años e instruido en el diseño, figuraba en 1765 en el colegio inglés de Sevilla como arquitecto y, a la espera de la inauguración de la clase de matemáticas en el colegio, dio clase de aritmética y geometría en privado. (*Archivo teológico granadino* Volumen 54- Página 36)

Mientras, enseñaba privadamente aritmética y geometría el H. Nicolás Ortiz, destinado en el colegio inglés con título de arquitecto. Maestro de primeras letras durante muchos años e instruido en diseño, había nacido el 15 de enero de 1695 en Sevilla y admitido en la Compañía, como coadjutor temporal, el 19 de septiembre de 1717. La expulsión le sorprendió en el colegio Inglés. Murió el 26 de diciembre de 1769 en Santo Arcangelo (Rimini). Publicó, en Sevilla, un tomo en 4º de Aritmética. (BORJA MEDINA, Francisco de y SOTO ARTUÑEDO, Wenceslao. *Sevilla y la expulsión de los jesuitas de 1767*. Sevilla, 2014.)

El colegio inglés de San Gregorio Magno de Sevilla fue fundado por el jesuita inglés Robert persons en 1592. Era un seminario católico para ingleses, escoceses, galeses e irlandeses perseguidos por sus ideas religiosas antiprotestantes como consecuencia de la separación de la Iglesia de Inglaterra con Enrique VIII.

Entre los años 1646 y 1662 el número de alumnos ingleses había descendido de diecisiete a cinco. Para 1692 sólo quedaban dos y en 1693 no hubo ninguno de esta nacionalidad. En los veinte años siguientes no acogió ningún alumno de Inglaterra, admitiendo estudiante irlandeses y convictores o internos españoles¹². La situación de decadencia se mantuvo en los años sucesivos. Ante esta situación, los jesuitas pensaron revitalizar San Gregorio promoviendo su reconversión como academia de matemáticas al servicio de la ciudadanía local. En 1764 el proyecto se había completado con los permisos correspondientes, reforma del edificio y dotación de profesores y material. Cuando ya estaba listo para la inauguración, se produjo la supresión de la Orden y la confiscación de sus bienes. (FERNÁNDEZ ROJAS, Matilde. *LA COMPAÑÍA DE JESÚS EN SEVILLA: EL COLEGIO INGLÉS DE SAN GREGORIO MAGNO*. Revista de teoría de Historia del arte. V 2, 2013.)

Nicolás Ortiz escribió el manuscrito en la primera mitad del siglo XVIII

En el listado de escritores cita a Vicente Tosca (1651-1723) que publicó el *Compendio mathematico* entre 1707 y 1715 (El tomo IX está dedicado a la Gnomonica) y Nicolas Bion (*Traité de la construction et des principaux usages des instrumens de mathématiques*, 1709; *L'Usage des Globes*, 1710).

En la numeración arábica de las horas de los relojes, Nicolás Ortiz utiliza el 5 falciforme invertido y el 7 de trazo superior recto inclinado hacia lo alto, asociación de grafías característica de los relojes de sol de la primera mitad del XVIII. Otras grafías utilizadas en la numeración: 1 con rayita superior e inferior inclinadas (comienza a utilizarse a principios del siglo XVIII) y 4 con raya horizontal en el extremo inferior (grafía rara utilizada solamente en la primera mitad del XVIII).

En los relojes de sol numerados en romanos utiliza el IV sustractivo. Esta grafía es muy rara en los relojes de sol construidos antes del segundo cuarto del siglo XVIII.

Todas las poesías abundan sobre el mismo asunto: la muerte. El jesuita Nicolás Ortiz avisa, reiteradamente, de que debemos estar preparados porque no sabemos ni el día ni la hora. Las estrofas de tres y cuatro versos acompañan siempre a las figuras del tratado. Los sonetos, décimas y octavas rellenan huecos de los folios en blanco.

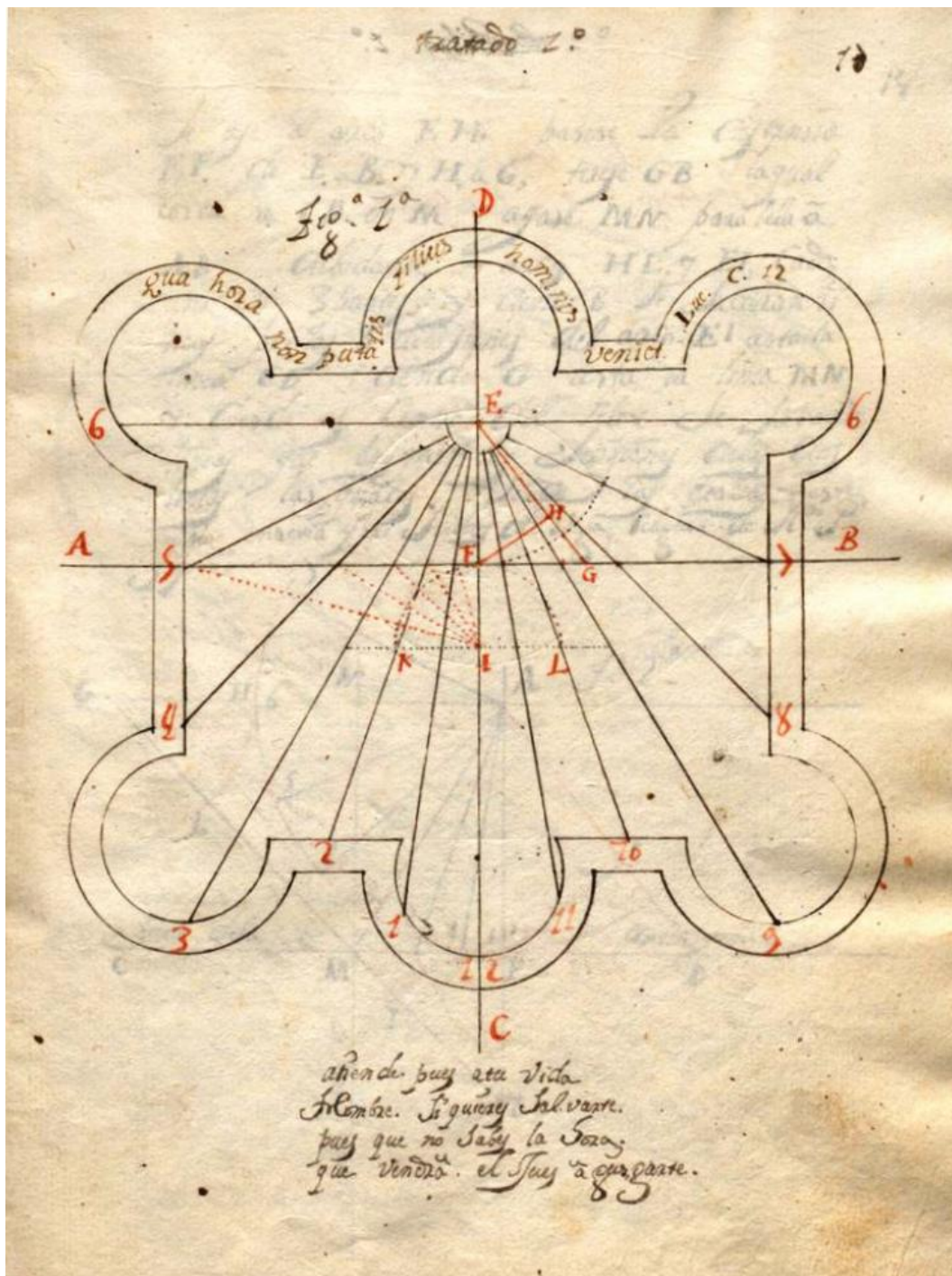

• BNE MSS/17506. Figura 1 . (17)

- Relox orizontal

Qua hora non putatis, Filius hominis venit. Luc. C. 12

atiende pues a tu vida,
 hombre, si quieres salvarte,
 pues que no sabes la hora,
 que vendrá el Juez a juzgarte.

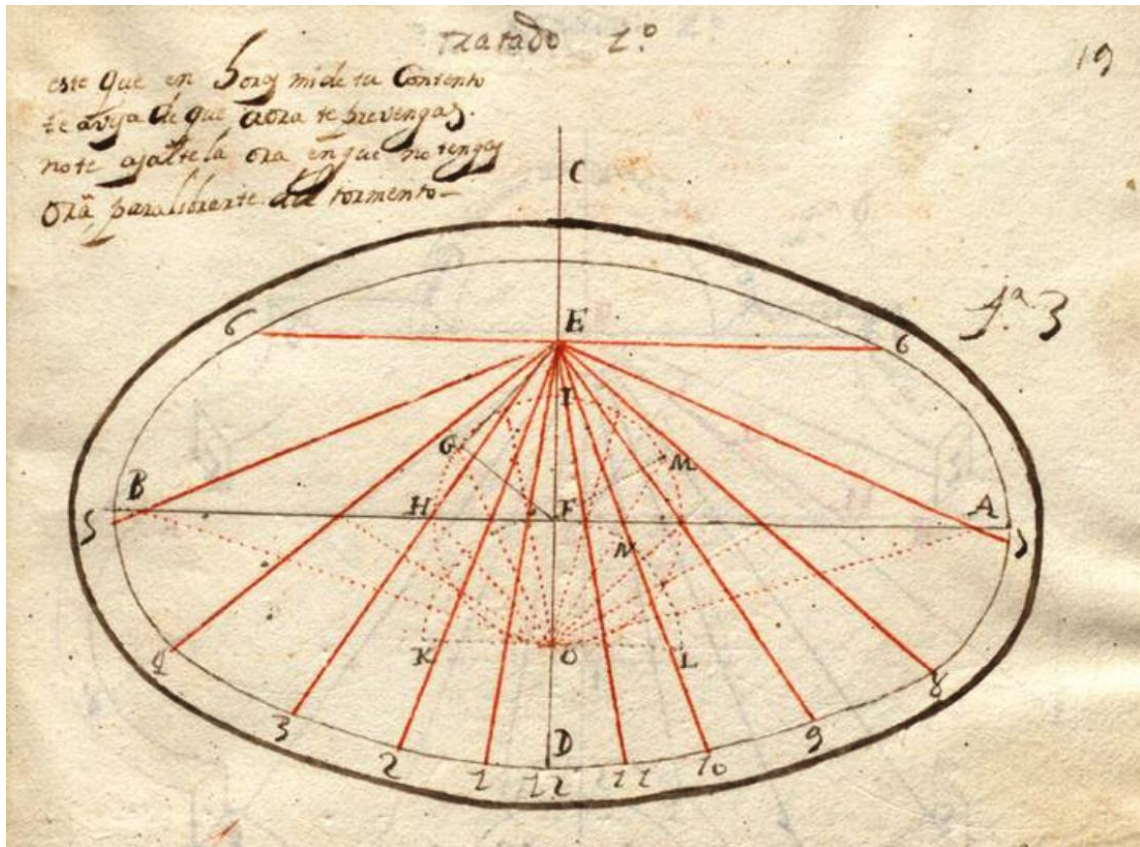

• BNE. MSS/17506. Figura 3 (19).

- Relox horizontal

este que en horas mide tu contento
 te avisa de que aora te prevengas,
 no te asalte la ora en que no tengas
 ora para librarte del tormento.

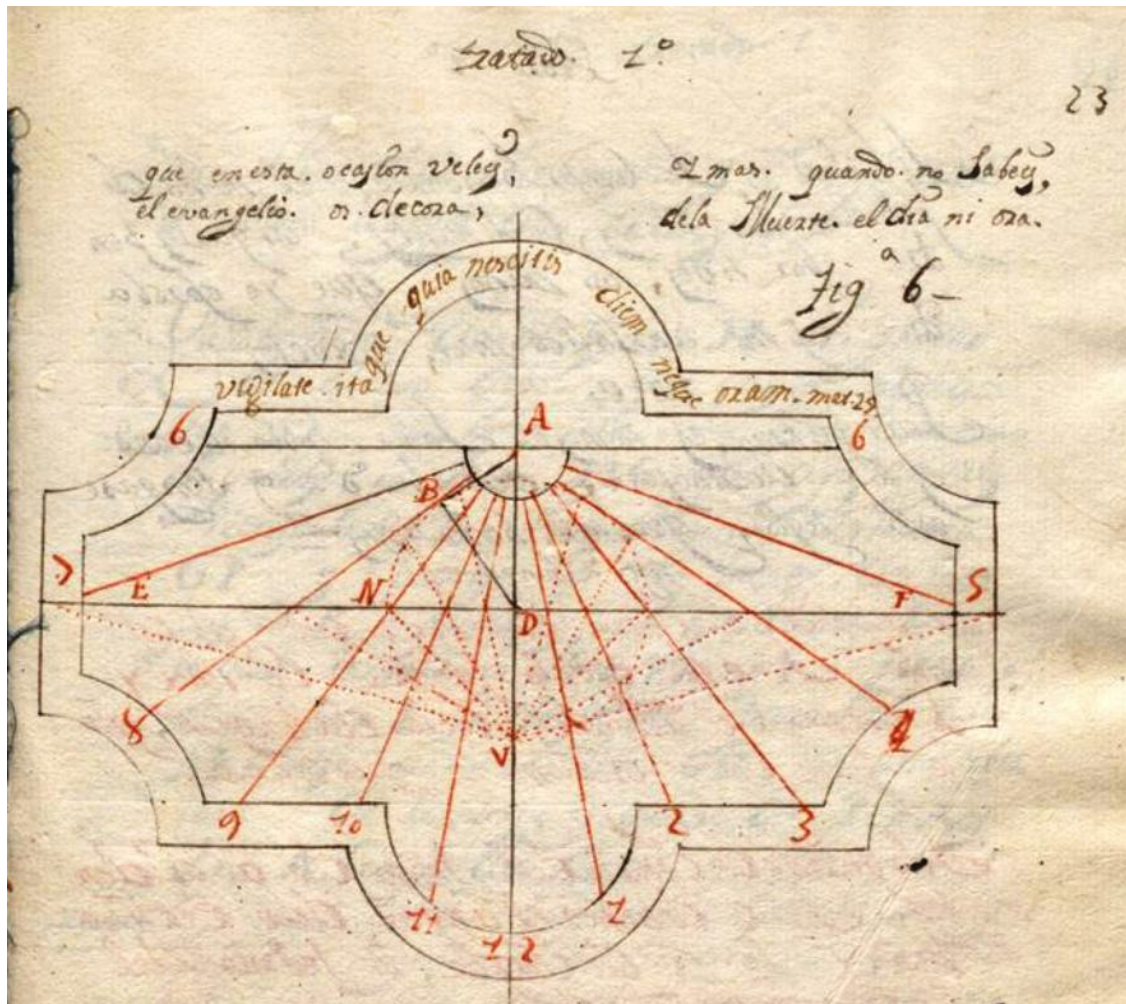

• BNE. MSS/17506. Figura 6 (23).

- Relox vertical meridional

Leyenda: Vigilate itaque, quia nescitis diem neque horam. Mat. 25.

que en esta ocasion veley
el evangelio os decora,
y mas quando no sabeis,
de la Muerte, el dia ni ora.



Figura 2ª

*Si Supiera Bien La ora
 en que el ladron le acechaba
 oi el padre de familias
 para librarse, velara*

• BNE. MSS/17506. Figura 7 (25).

- Relox declinante

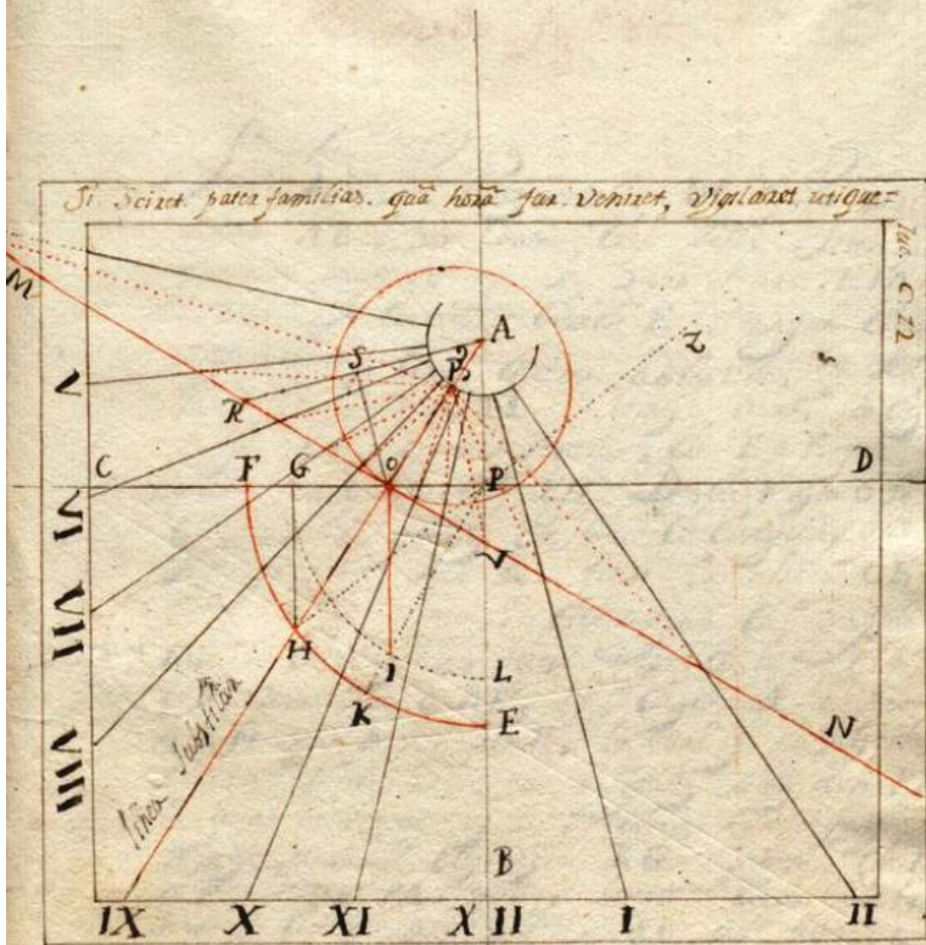
Si scires pater familias qua hora fur veniret, vigilaret utique. Luc. 12

Si Supiera Bien La ora
 en que el ladron le acechaba
 oi el padre de familias
 para librarse, velara.

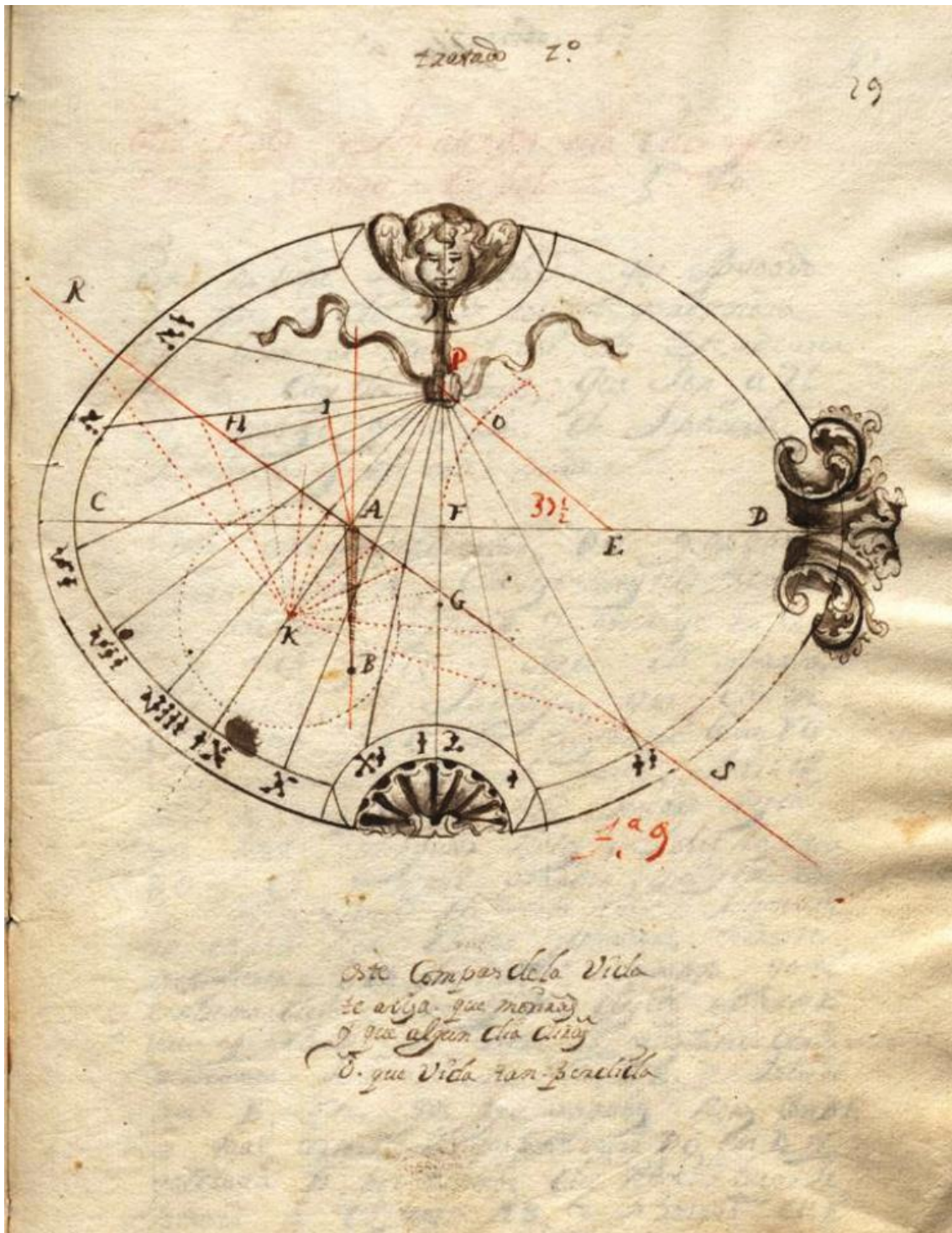

• BNE. MSS/17506. Figura 9 (29).

- Relox declinante

este compas de la vida
 te avisa que morirás
 y que algun dia dirás
 o que vida tan perdida.

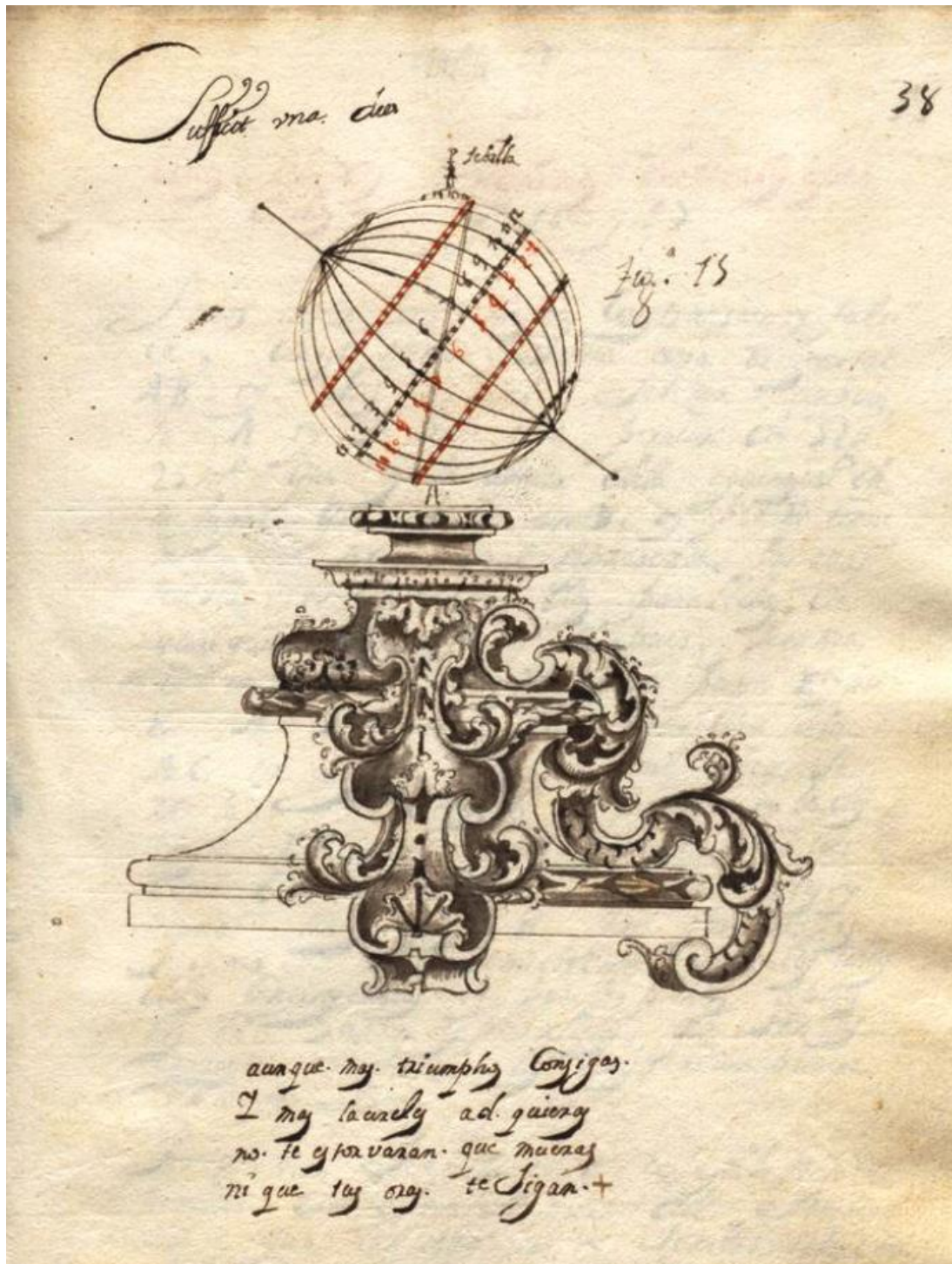

• BNE. MSS/17506. Figura 15 (38).

- Relox espherico

Leyenda: Sufficit vna Diei.

aunque mas triumphos consigas,
 y mas laureles adquieras
 no te estorvaran que mueras
 y que tus oras te sigan.

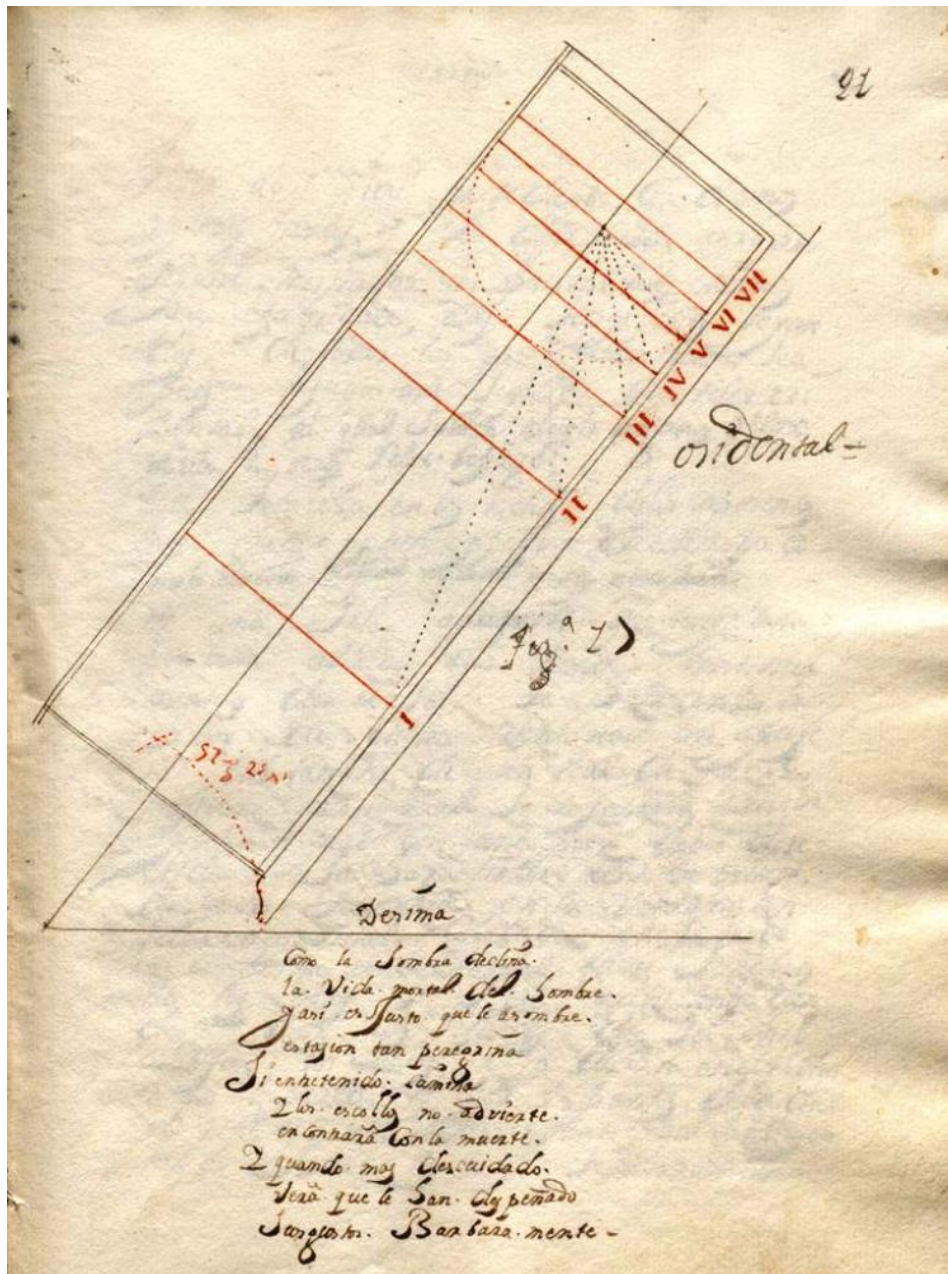

• BNE. MSS/17506. Figura 17 (41).

- Relox ozidental

Décima

Como la sombra declina,
 la vida mortal del hombre,
 y así es justo que le asombre,
 estación tan peregrina.

Si entretenido camina
 y los escollos no advierte,
 encontrará con la muerte,
 y cuando más descuidado,
 verá que le han despeñado
 sus gustos Barbaramente.

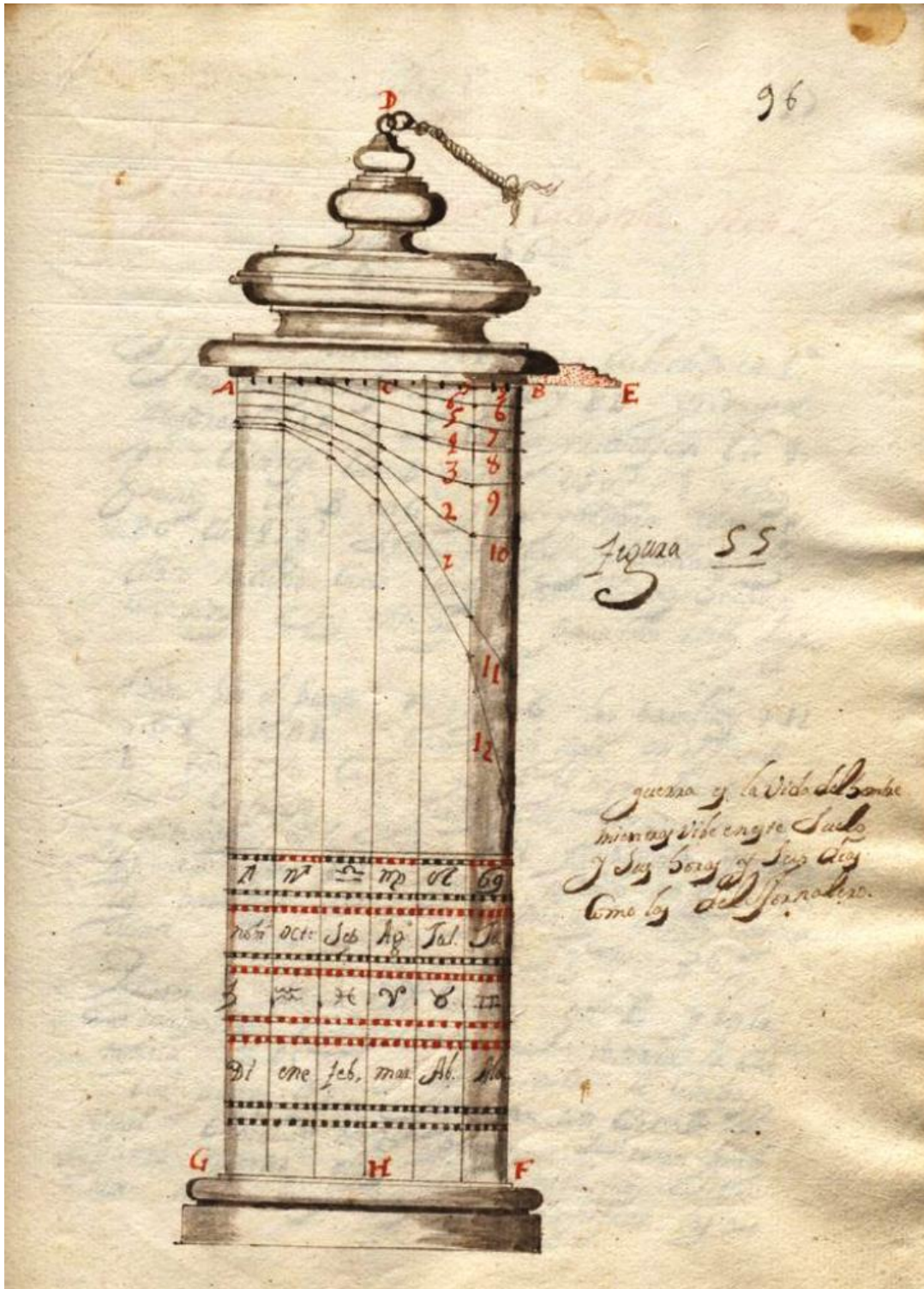

• BNE. MSS/17506. Figura 55 (96).

- Reloxes manuales muebles e inmuebles

guerra es la vida del hombre
mientras vive en este suelo
y sus horas y sus dias
como las del jornalero.

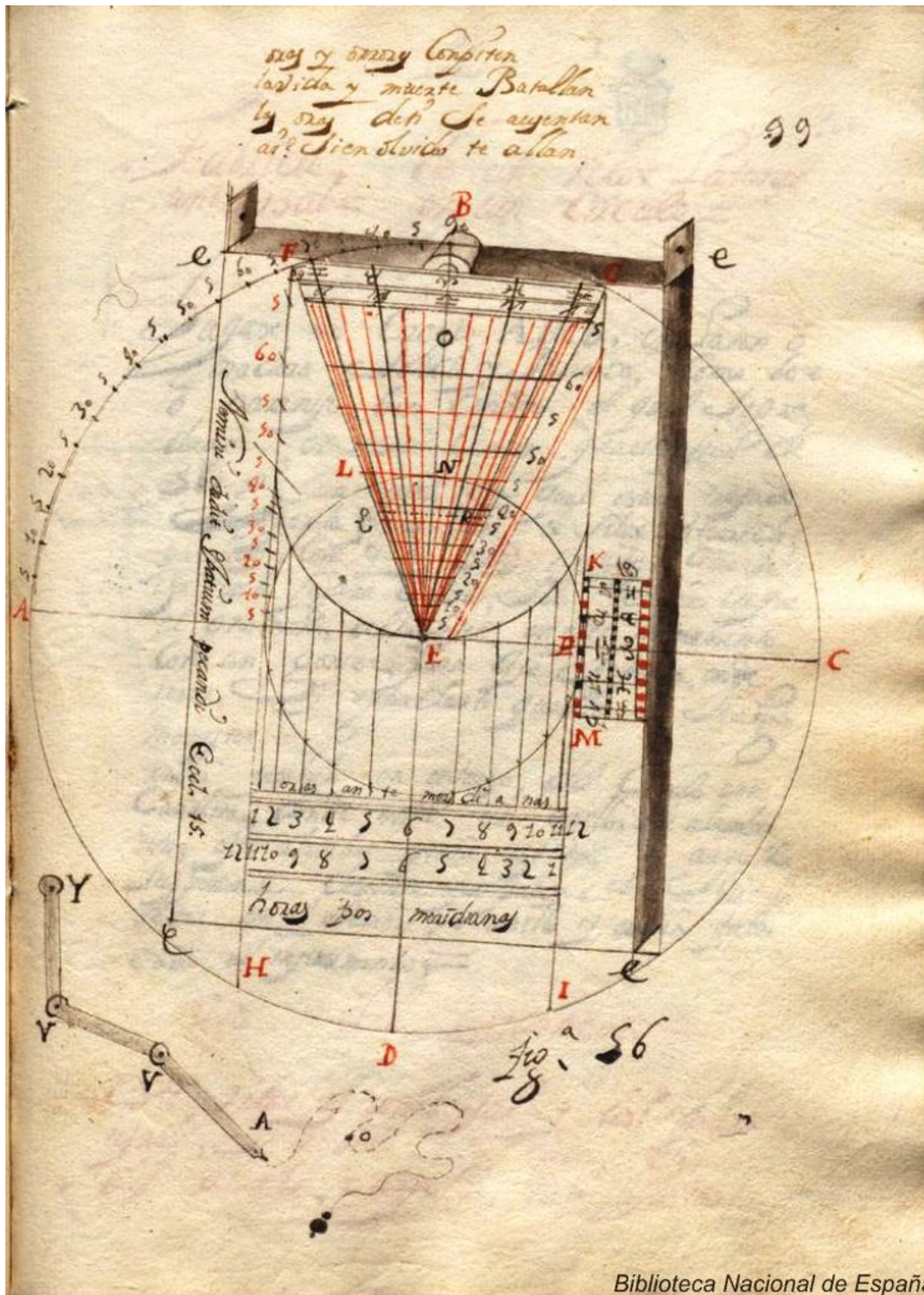

• BNE. MSS/17506. Figura 56 (99).

- Relox dioptrico rectilineo

Leyenda: Nemini dedit spatium pecandi Ecel. 15

oras y orros conpiten
 la vida y muerte batallan
 las oras de ti se ausentan
 ai! si en olvido te allan.

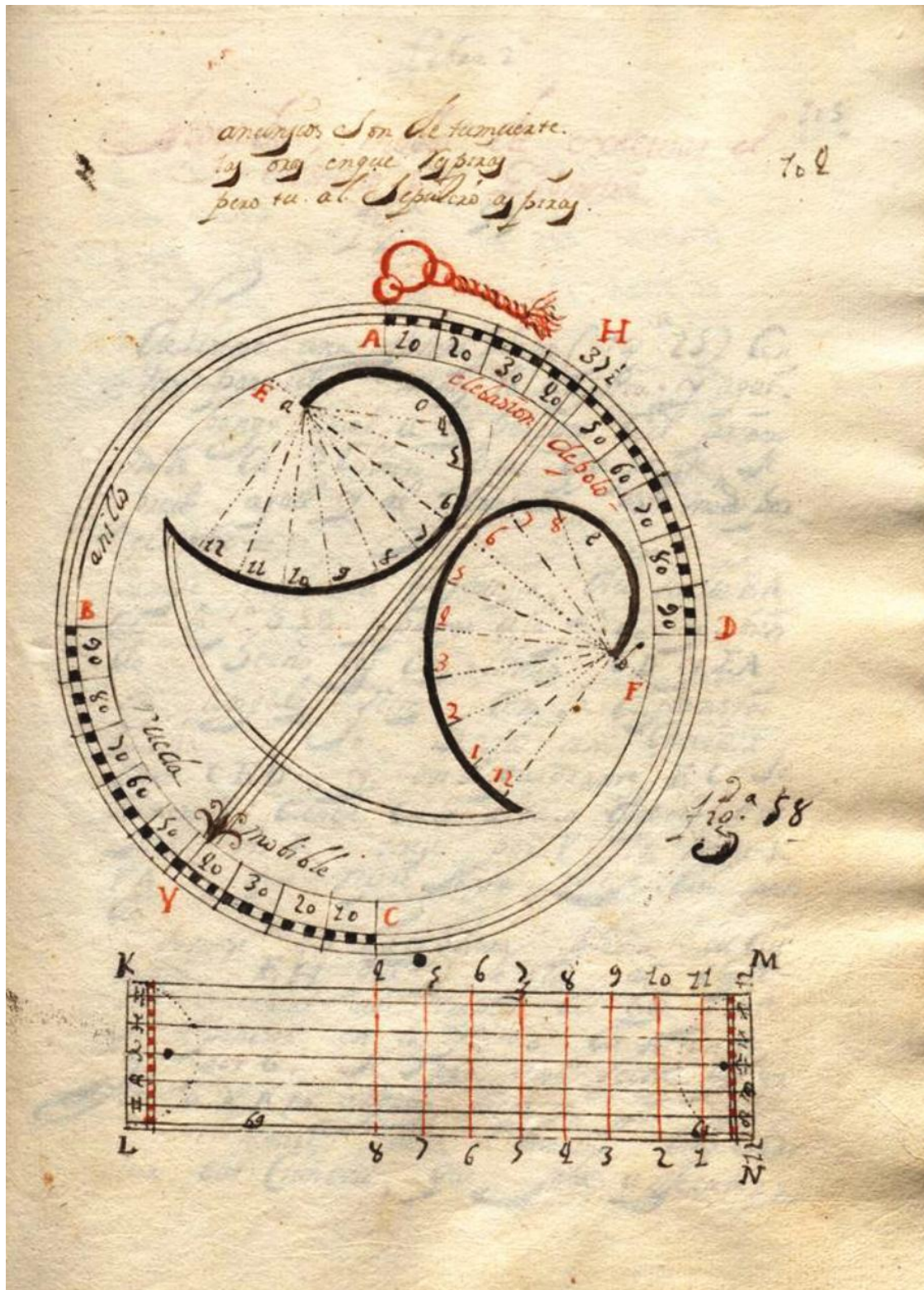

• BNE. MSS/17506. Figura 58.

- Fabrica de un reloj de sol dioptrico de figura exquisita

anuncios son de tu muerte
 las horas en que respiras
 pero tu al sepulcro aspiras.

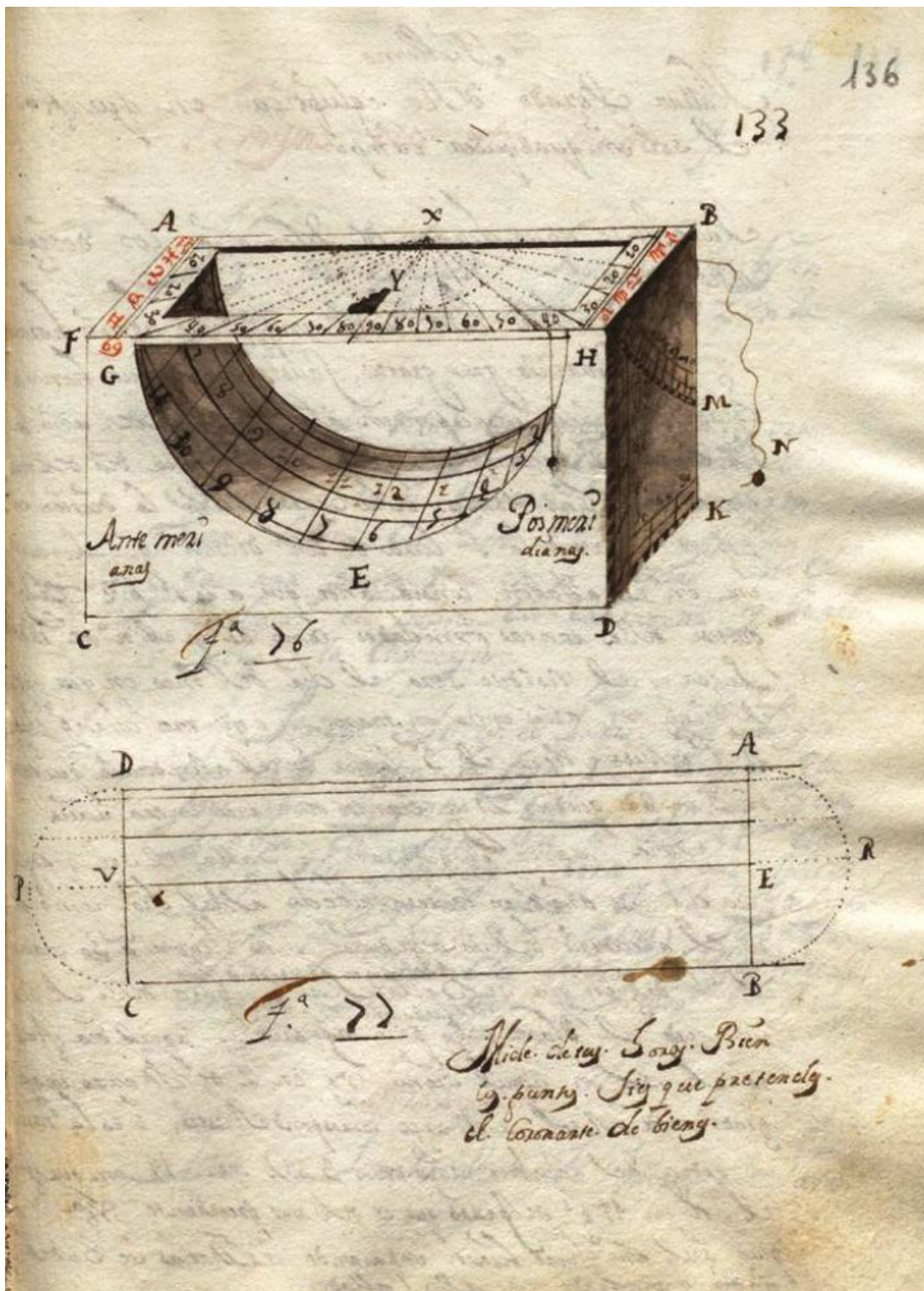

• BNE. MSS/17506. Figura 77 (136).

- Fabrica y uso de un reloj de sol zodiaco concavo

Mide de tus oras Bien
los puntos, si es que pretendes
el coronarte de bienes.

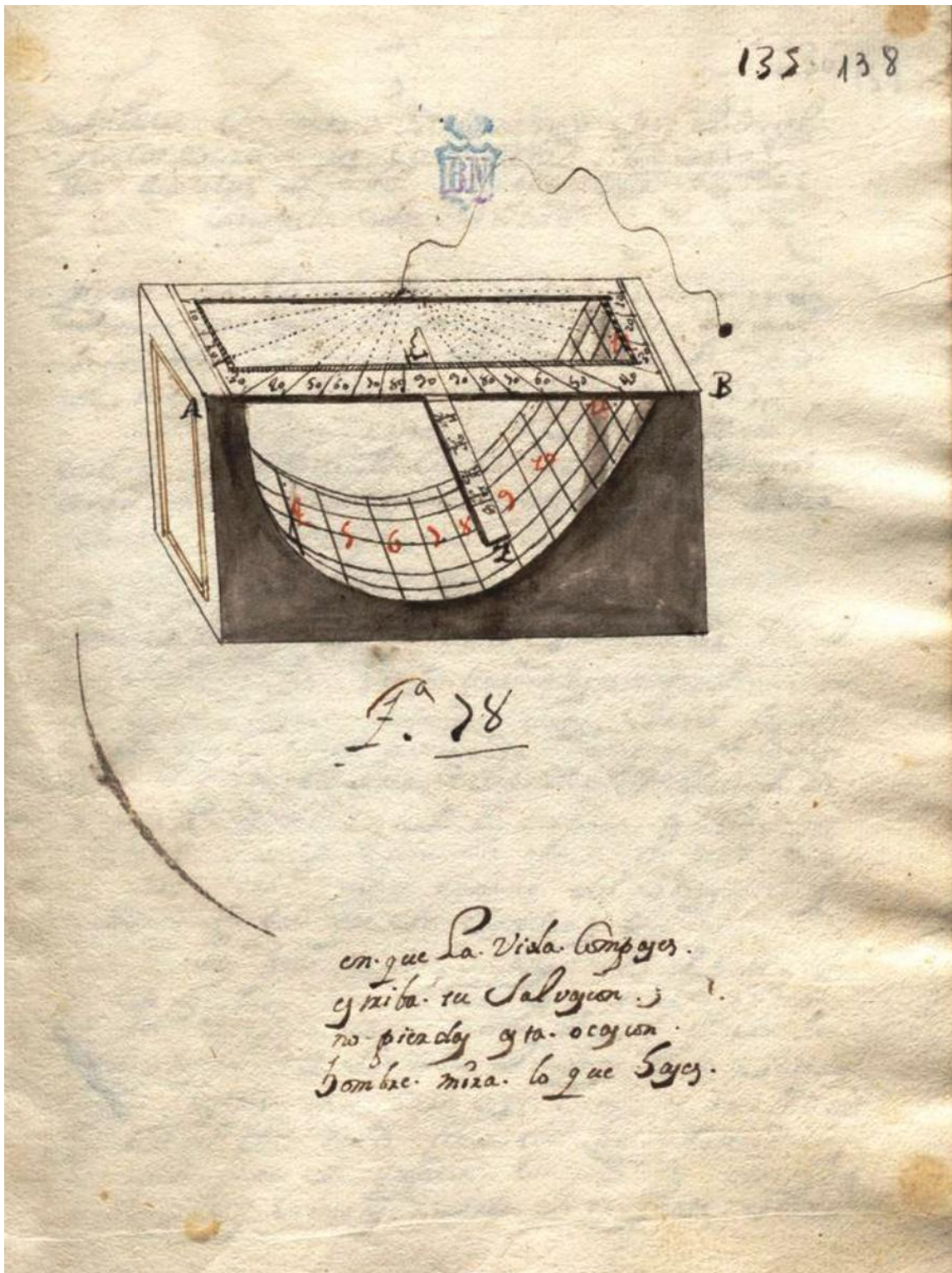

• BNE. MSS/17506. Figura 78 (138).

- De otro modo

en que La vida Conpases
estriba tu Salvación,
no pierdas esta ocasión
hombre mira lo que haces.

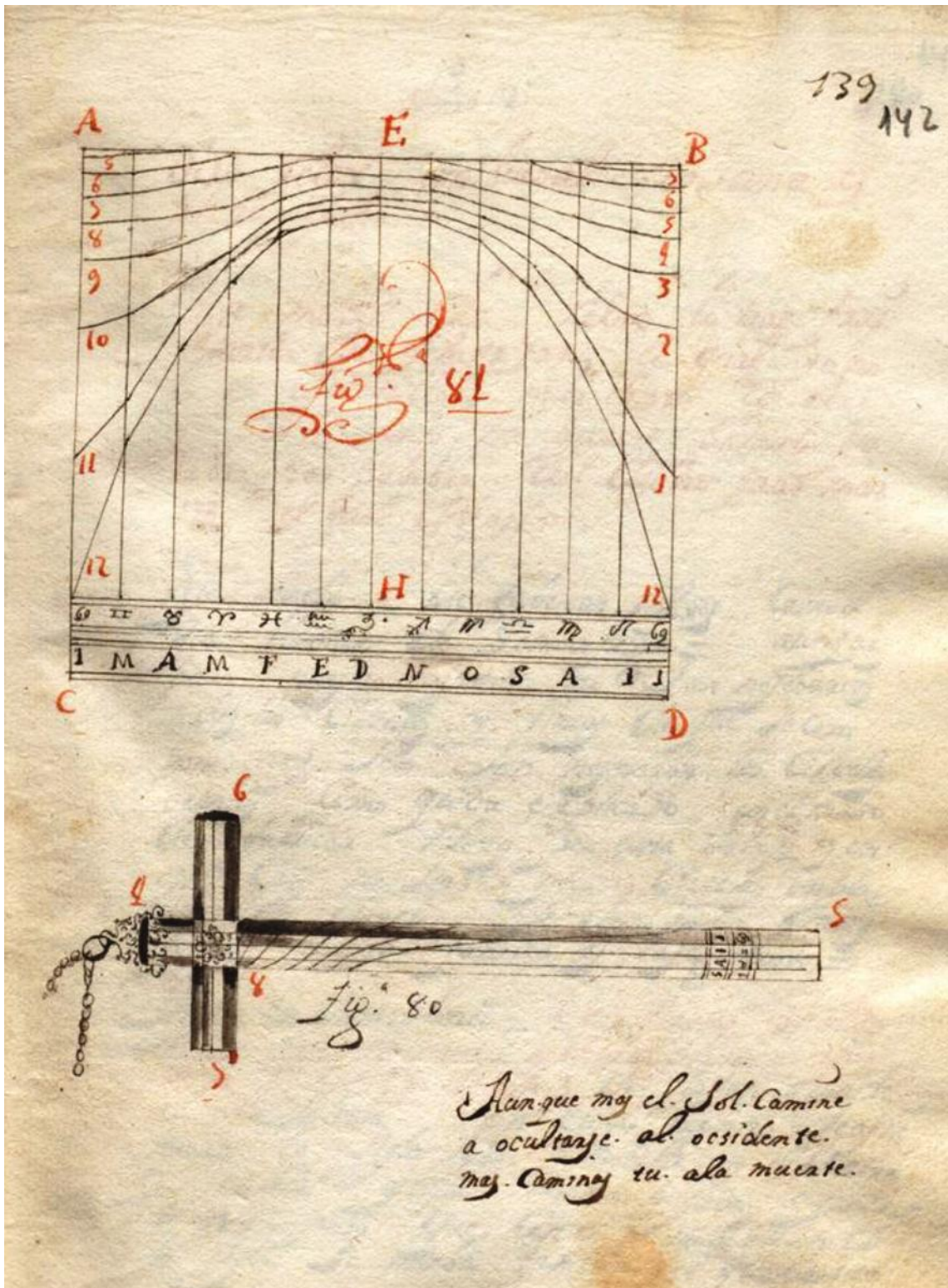

• BNE. MSS/17506. Figura 80 (142).

- Fabrica de un reloj cilindro con una Cruz dodesagona o exagona

Aunque mas el Sol camine
a ocultarse al occidente
mas caminas tu ala muerte.

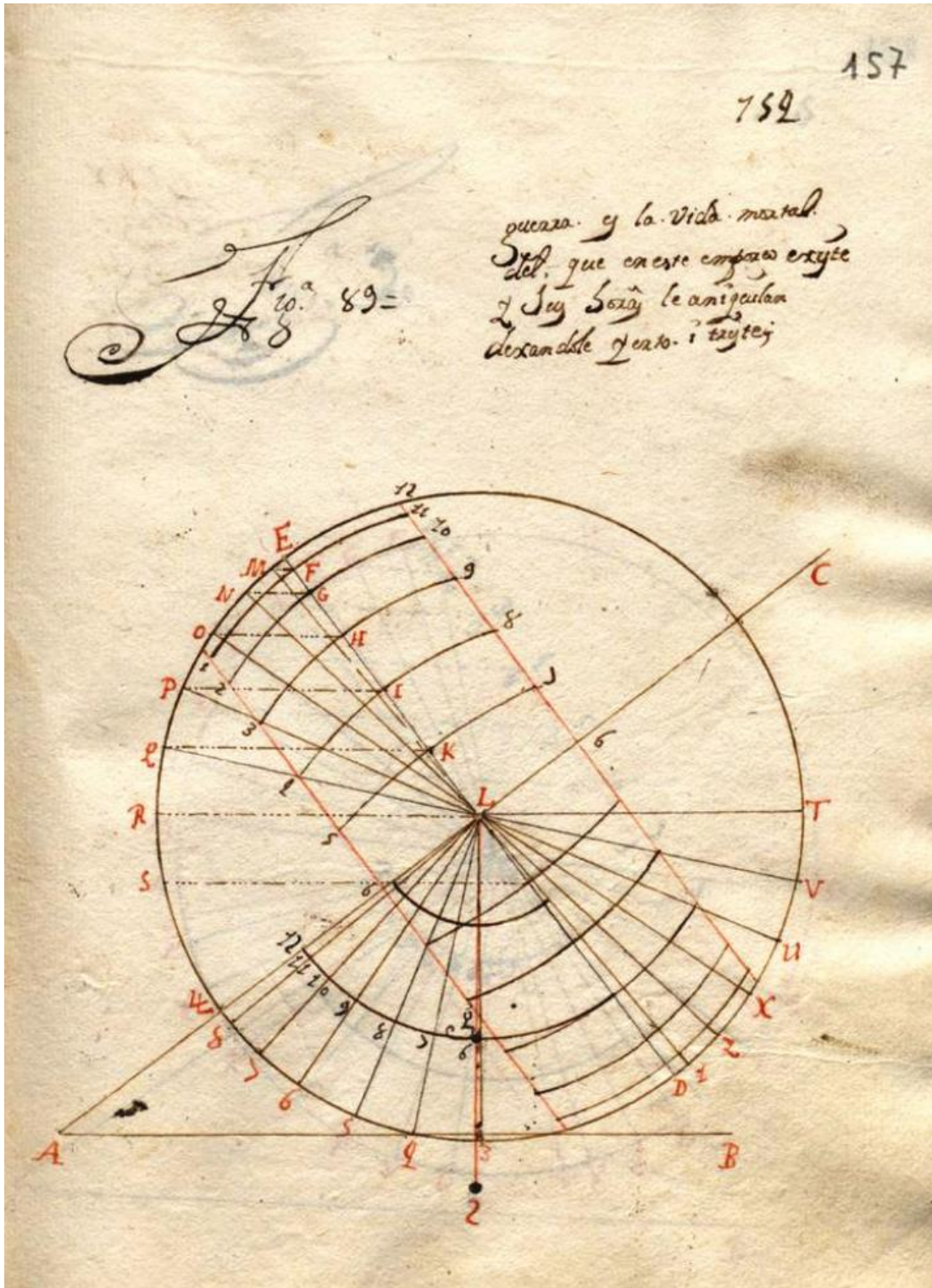

• BNE. MSS/17506. Fig 89 (157).

- Fabrica de los cuadrantes orologicos trazados geometricamente

guerra es la vida mortal
del que en este emporio existe
y sus horas le aniquilan
dexandole yerto i triste.

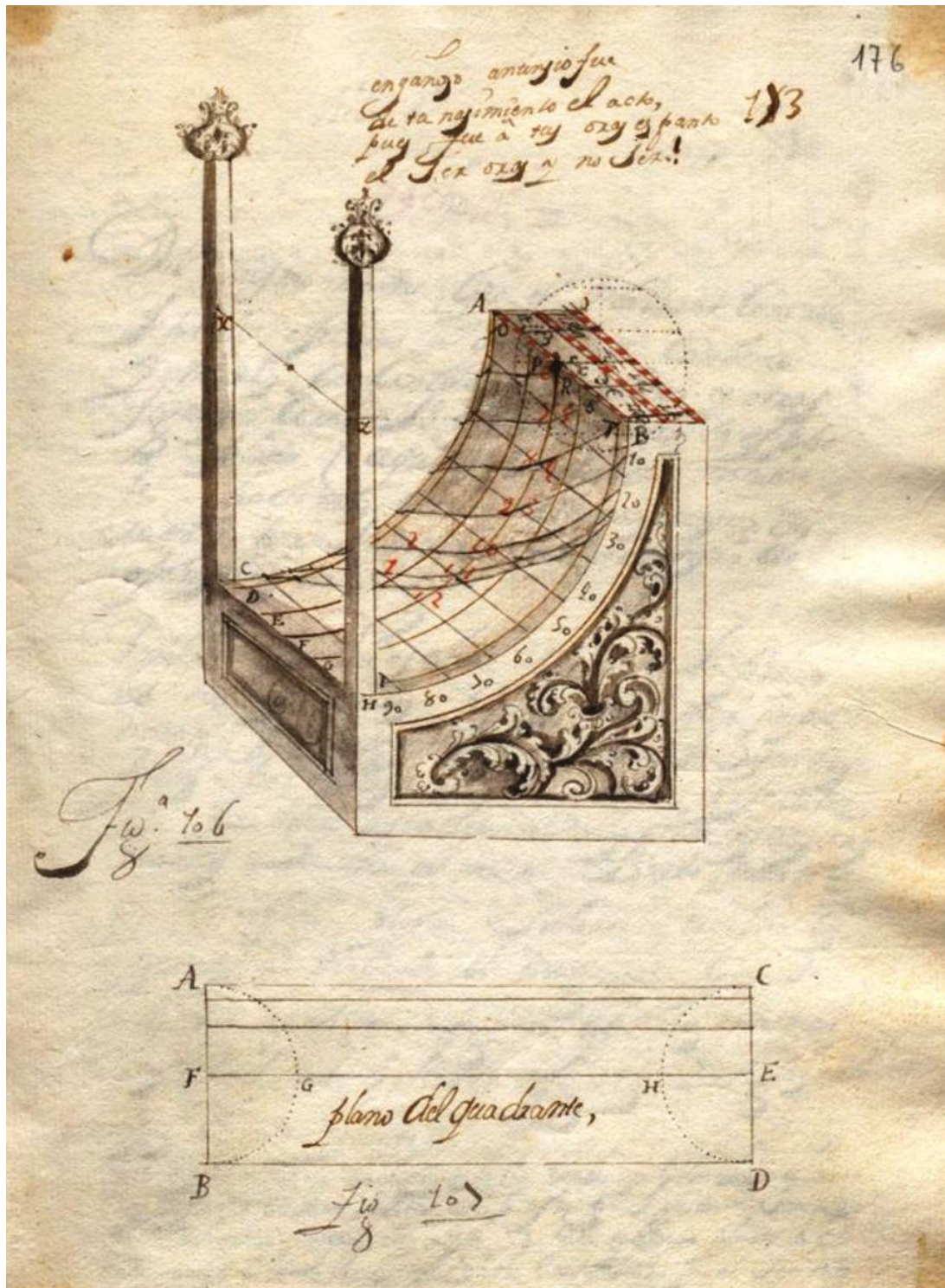

• BNE. MSS/17506. Figs. 106 y 107 (176).

- Fabrica del cuadrante concavo ejecutado por geometria .

engañoso anuncio fue
de tu nacimiento el acto
pues fue á tus oras espanto
el ser oras y no ser!

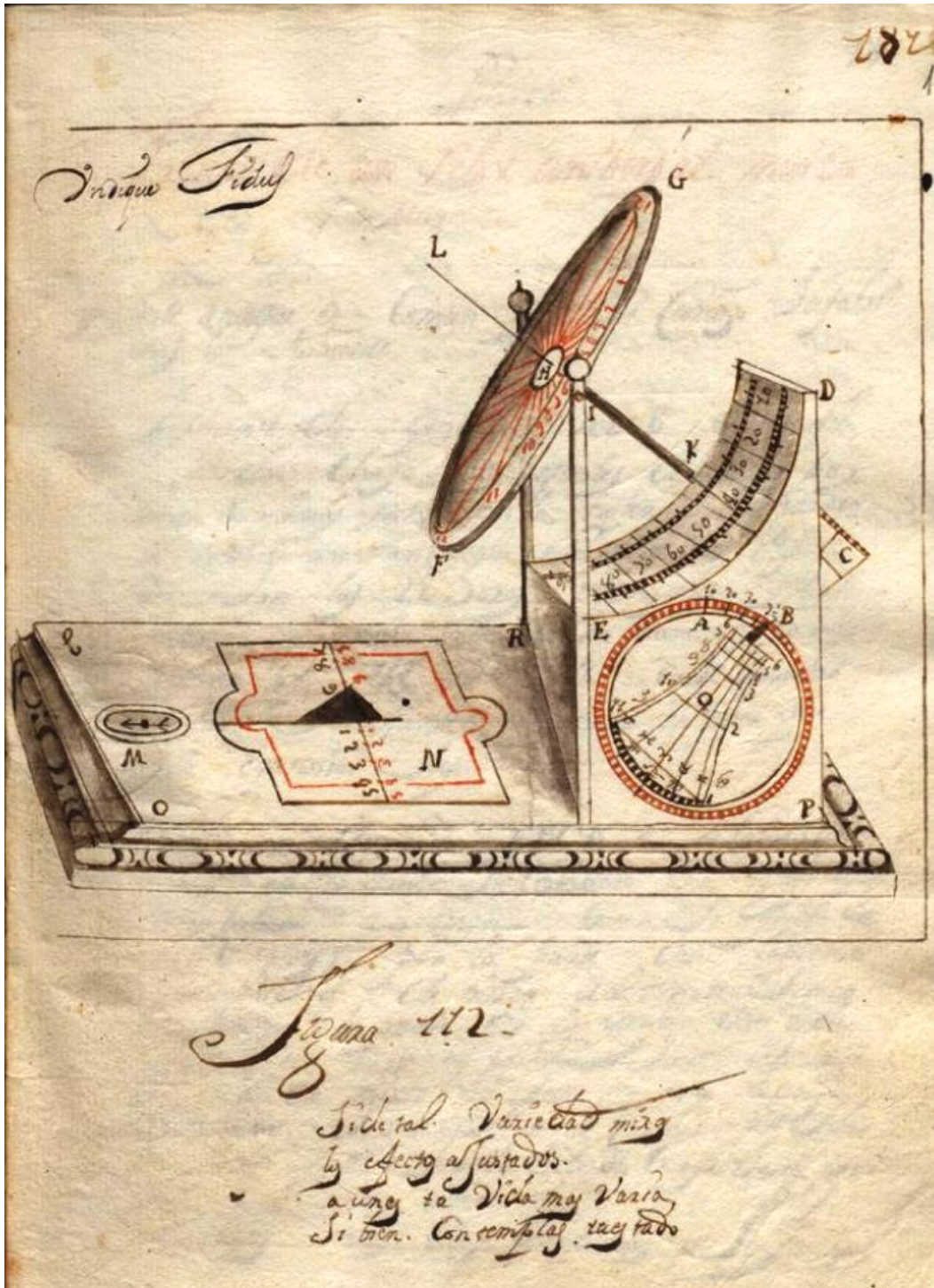

• BNE. MSS/17506. Figura 112 (186)

- Modo de observar la altura del sol con este instrumento.

Leyenda: Undique fidus.

Si de sol variedad miras
 los efectos ajustados
 aun es tu vida mas varia
 si bien contemplas tu estado.

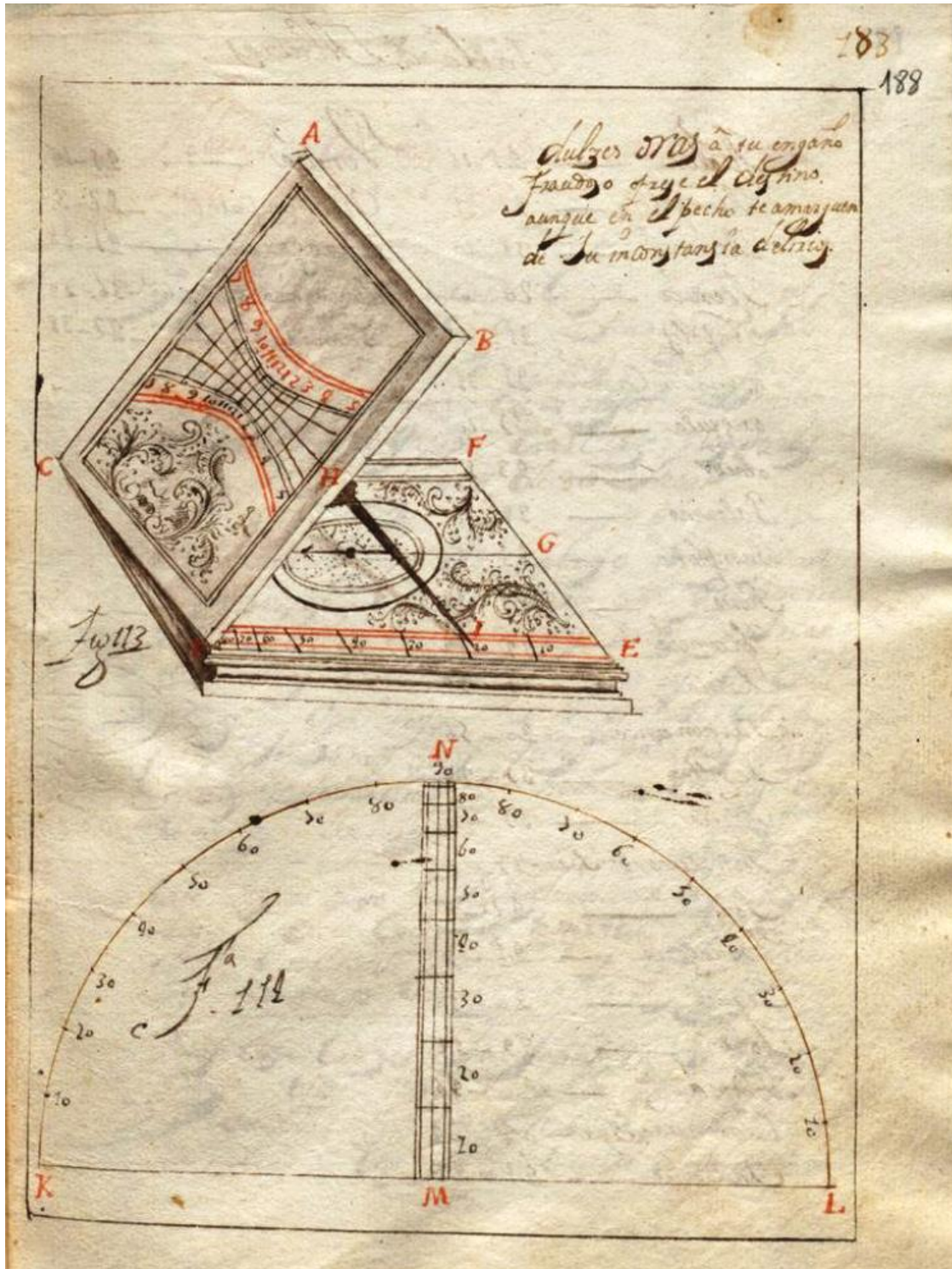

• BNE. MSS/17506. Figura 113 (188).

- Fabrica de un reloj de sol universal

dulces horas à tu engaño
frondoso ofrece el destino,
aunque en el pecho te amarguen
de tu inconstancia delirio.

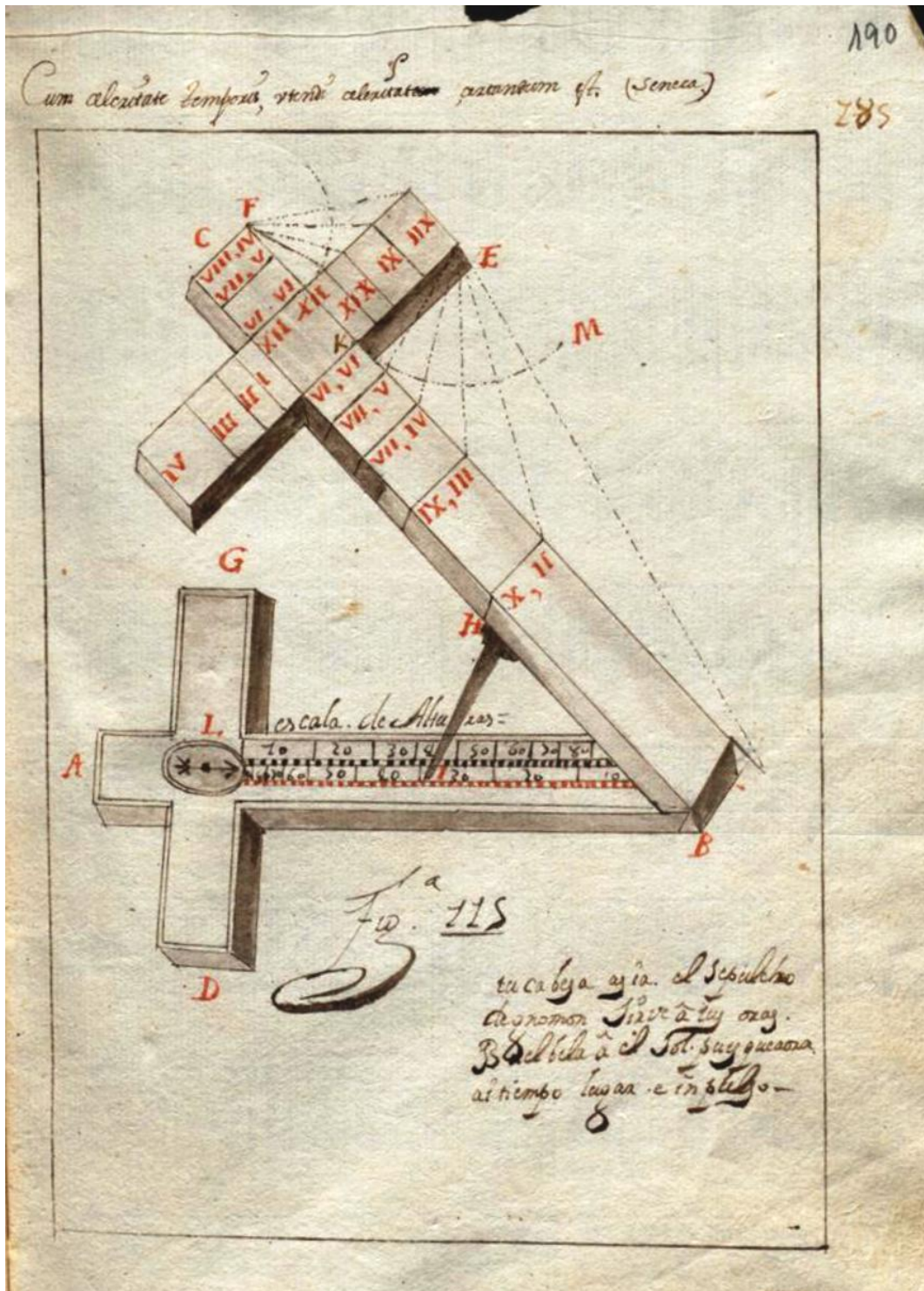

• BNE. MSS/17506. Figura 115 (190).

- Fabrica de un reloj de sol equinozial en una cruz

Leyenda: Cum celeritate temporis utendi celeritate certandum (Seneca)

tu cabeza azia el sepulcro
de gnomon sirve á tus oras
buelbela á el sol pues que ahora
ai tiempo lugar e impulso.

Soneto (152v)

Hullen de si los dias sin que puedas
detener de sus pasos lo ligero
huyen de ti las oras que primero
tenias por juguete y compañeras.

Ai que tu falsedad no consideras
que a su engaño te acercas considero
que la muerte te lleba, miro, enpero,
que te voy acercando á sus quimeras.

Buelbe atras de tu error advierte y mira
que no llevas seguro tu camino
deten a tu juicio que delira.

a azerte en el sepulcro su inquilino
para que tu juicio esté en la pira
llorando lo fatal de tu destino.

Octava (185v)

Crio Dios en el hombre que primero,
pisó del paraiso verde alfombra,
ciencia en tan alto grado que su esmero
transciende del ingenio la zozobra
mandole participe de sus fueros
á sus ojos las fuentes misteriosas
infundiendole el arte con su gracia
y a sus palabras dandole eficacia.

Soneto (203v)

Los dias a batalla te combocan
las oras a morir te desafian
tus gustos al despeño te conbidan
tus deseos al infierno te provocan.

Ya tus calzas? los meritos rebocan
toda tu vanidad tu bizzarria
ha de parar que en una losa fria
se conbierta en ceniza negra y tosca

Mira que son tus horas un juguete
de cieno que en el aire se deshaze
que no tienes firmeza en su duranza.

Soy siempre ultima hora a la presente
no sea que la muerte se disfrace
i condene tu vana confianza.

+
 Sombra es el fin de mi arcano.
 la Sombra quien me dióse.
 Sombra el tumulto me creóse.
 a un arroyo de gazar el fuento.

Glosa a un Relox. que regía con la Sombra.

despoñó el sentido al vicio.
 de una que se le temora.
 en cuya fanga anusa.
 da indiz de padecer.
 Si de mi díxese que arca.
 Iba con mi vida a un punto.
 Y or. resaca con punto.
 que la enigma de mi vida.
 tiene con voz afligida.
 Sombra es el fin de mi arcano.

Compa. del Alma el aliento.
 es, con los pasos te anima.
 pero este Compa me inclina.
 que barque la piza a viento.
 may es. Vicio. que ya siento.
 que soy engano. Convoquen.
 que entre. Conosy la espere.
 Conosy de mi gpearano.
 Y que a vista de tu lanza.
 Sombra el tumulto me creóse.

Si triste vida que quando.
 Jurque. que me acompañe.
 la Compañía de Sayer.
 Y me despar. lamentando.
 i de mi mismo temblando.
 tanto el tormento me creóse.
 de un que mi muerte el fues.
 por. dañe mayoros penas.
 y on el. ataúd. me creóse.
 la Sombra. Quien me creóse.

de mi fia los ojos miro
 ante. Sola y peso.
 Convidan dome Vicio.
 a penas que fui nacido.
 pues aun no. aviendo. ad quizado.
 de la infancia el primer punto.
 quando alle la Cuna punto.
 que si viendome de punto.
 me do anuncio de fuento.
 a un arroyo de gazar el fuento.

Sombra es el fin de mi asunto
la sombra quien me dirige,
sombra el tumulto me exige
aun antes de estar difunto.

Glosa a un reloj que regia con la sombra

disperso el sentido al ver,
de una queja lastimosa,
en cuya fatiga ansiosa,
da indicios de padecer.
Ai de mi dize que ayer,
flor conoci verme a un punto,
y oi reconozco con gusto,
que la enigma de mi vida,
dize con voz afligida,
sombra es el fin de mi asunto.

Ai triste vida que quando,
juzgué que me acompañases,
la compañía deshaces,
y me dejas lamentando.
i de mi mismo temblando,
tanto el tormento me aflige,
de ver que mi muerte eliges
por darme mayores penas
y en el ataúd me encierras
la sombra quien me dirige.

Compas del Alma el aliento
es, cuyos pasos termina
pero este compas me inclina
que busque la pira a tiento,
mas ai, vida, que ya siento,
que tus engaños consiguen
que entre cenizas la efigie,
conozca de mi esperanza
y que a vista de su lanza,
sombra el tumulto me exige.

de mi fin las oras miro
en este solar espejo,
considerandome viejo,
apenas que fui nacido,
pues aun no aviendo adquirido,
de la infancia el primer punto
cuando halle la cuna junto
que sirviendome de puerto
me da anuncios de feretro
aun antes de estar difunto.

Octavas

No ai enigma mas claro que el presente
pues señala y no dize que ora vives
te muestra los minutos que consigues
i te vas acercando asi a la muerte
te dire que la pira te persigue
i que tu orto tiene su oczidente
sabes pues que tu aliento esta en partida
pero no sabes quando es tu salida.

No ai freno conque el tiempo se detenga
el preterito llega en un instante
de futuro no esperes, que incostante
puede ser que te engañe y que no venga
tu vida mide a puntos que incesante,
al monumento incita te contenga
corre con ira tan veloz y fuerte
que aunque mas fuigas? de ella á de cogerte. (fuir? Huyas?)

Soneto

Mide tus pasos caminante errado
asi como el sol mide sus minutos
mide pues de tu vida horas y puntos
no sea que la quenta aigas trocado.

Haz quenta de los pasos que as andado
declinados al vicio y al insulto
no sea que al deleite vuelbas justo
en aquel trance amargo y apretado.

Mide pues vien tus oras si es que quieres
salir de aquesta vida victorioso
coronado de triumphos y laureles.

Teme pues aquel hora que horroroso
tengan tus gustos horas tan crueles
que llores las perdidas lastimoso.

BNE. MSS/17506. (214v)

- *Reloj de Achaz*. Año 1752.

Dà à los Syrios la vista Isaias
que antes habia dexado por castigo ciegos:
y de Achaz el relox atrasa,
para dar a Ezechias el signo verdadero.

RIVADENEYRA Y BARRIENTOS, Antonio. *El passatiempo para uso de ... Don Manuel Bernardino de Carvajal, y Lancaster, &c Duque de Abrantes, y Linares &c*. En Madrid, por Antonio Marin, año M.DCC.LII



- **Iglesia de Ainzón** (Huesca). Año 1756.

Como esta sombra que miras
pasa sin duda tu vida.

- **Relox de sol que apunta y no da**. Año 1763.

Laur.

Esperate un poco aguarda,
que de la ventana que hago,
debo cobrar alcavala:
Eres tu relox de sol
que apunta, y no da.

AYALA Y GUZMÁN, Marcelo Antonio. *El negro del cuerpo blanco y el esclavo de su honra, comedia famosa de un ingenio de esta corte*, Valencia, 1763.

- **Un relox de Sol un dia mostró un galán a una dama...** 1776-1784

También el reloj de sol puede ser de faltriquera, como el que enseña un galán a una dama en *El Guillermo*:

Vuestra Alteza está engañada.
Yo, señora no sé nada,
Y oiga un cuento no muy largo:
Un relox de Sol un dia,
Mostró un galán a una dama,
Que aunque en su amorosa llama,
Fino al parecer ardía,
Siempre en promesas prolijo
Y nunca en dar liberal,
Erraba el punto esencial.
Tómolo la dama y dijo:
Curioso el relox está;
mas un defecto padece:
Dijo el galán: ¿cuál es ese?
Que señala, mas no da.

SORIA, Francisco. *El Guillermo*. Estudio introductorio y notas de Germán Viveros Maldonado. Ca. 1776 - ca. 1784.

- *La Discordia de los relojes*. Año 1782.

Ejercicio 162. POR ESCRITO.

Poner en prosa la siguiente fábula

Convidados estaban á un banquete
 Diferentes amigos, y uno de ellos,
 Que, faltando á la hora señalada,
 Llegó despues de todos, pretendía
 Disculpar su tardanza. ¿Qué disculpa
 Nos podds alegar? (le replicaron:)
 Él sacó su reloj: mostróle y dijo:
 ¡No ven ustedes como vengo a tiempo?
 Las dos en punto son.-¿Qué disparate?
 (Le respondieron:) tu reloj atrasa
 Más de tres cuartos de hora. -Pcro, amigos,
 (Exclamaba el tardío convidado)
 ¿Qué más puedo yo hacer que dar el texto?
 Aquí está mi rcloj . . . Note el curioso
 Que era este señor mio como algunos
 Que un absurdo cometen, y se excusan
 Con la primera aautoridad que encuentran.
 Pues, como iba diciendo de mi cuento,
 Todos los circunstantes empezaron
 A sacar sus relojes en apoyo
 De la verdad. Entónces advirtieron
 Que uno tenía el cuarto, otro la media,
 Otro las dos y vcintiseis minutos
 Este catorce más, aquél diez ménos,
 No hubo dos que conformes estuvieran.
 En fin . todo era dudas y cuestiones.
 Pero a la Astronomía cabalmente
 Era el amo dee casa aficionado;
 Y consultando luego su infalible,
 Arreglado á una exacta meridiana,
 Halló que eran las tres y dos minutos,
 Con lo cual puso fin á la conticnda,
 Y concluyó diciendo: Caballeros,
 Si contra la verdad piensan que vale
 Citar autoridades y opiniones,
 Para todos las hay; mas, por fortuna,
 Ellas pueden ser muchas y ella es una.

PRIMEROS EJERCICIOS DE GOMPOSICION CASTELLANA, propios para desarrollar la inteligencia de los niÑOos y formar el estilo, OBRA DESTINADA AL USO DE LAS ESCUELAS DE LA ISLA DE CUBA, por Leopoldo C. Levy. HABANA, Librería é Imprenta de José Valdeparés, Antigua de Sans, calle de la Muralla, nº 61,

IRIARTE, Tomás de. *Fábulas literarias*. Fábula LVIII. Año 1782.



Foto Gencat.cat

Reconstrucción. Reloj decorativo.

- **Can Parera** (Rajolerias. Aiguaviva, Gironès). ¿Año 1783?

Que miras loca
si el sol no me toca.

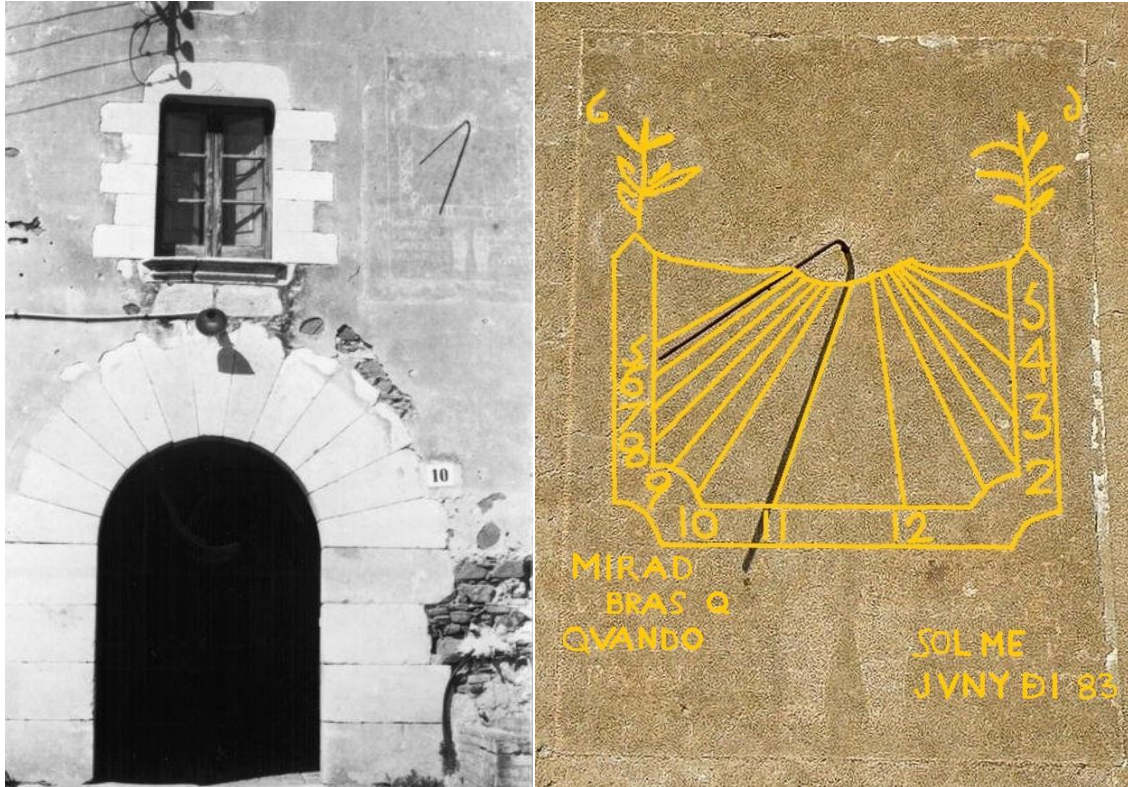
Miradme a mi
sabrás que hora será
quando el sol me tocará.

Inscripción en una baldosa de la terraza: "Si esto saps llegir pensa que has de morir y esto no fallira que quan menos penssis passaras al fi 21 agost 1782". Dalmau Parera me fecit". Dalmau Parera era el propietario de la casa. Escribe sentencias filosóficas en catalán en la terraza y elige una leyenda jocosa en castellano para el reloj de su casa. Las líneas horarias no convergen en el polo y la línea de mediodía no es vertical. .

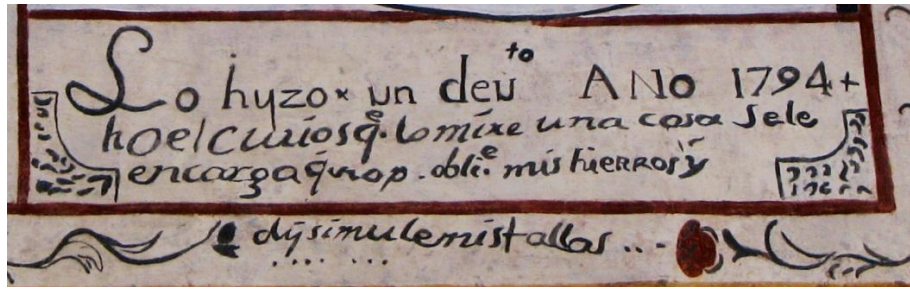

- Ermita de San Miguel (Sagunto, Valencia). Año 1799.

ho el curioso qe. lo mire (ha)
 una cosa se le encarga
 q. no p. obliqe mis hierros (publique)
 y dysimule mis fallas

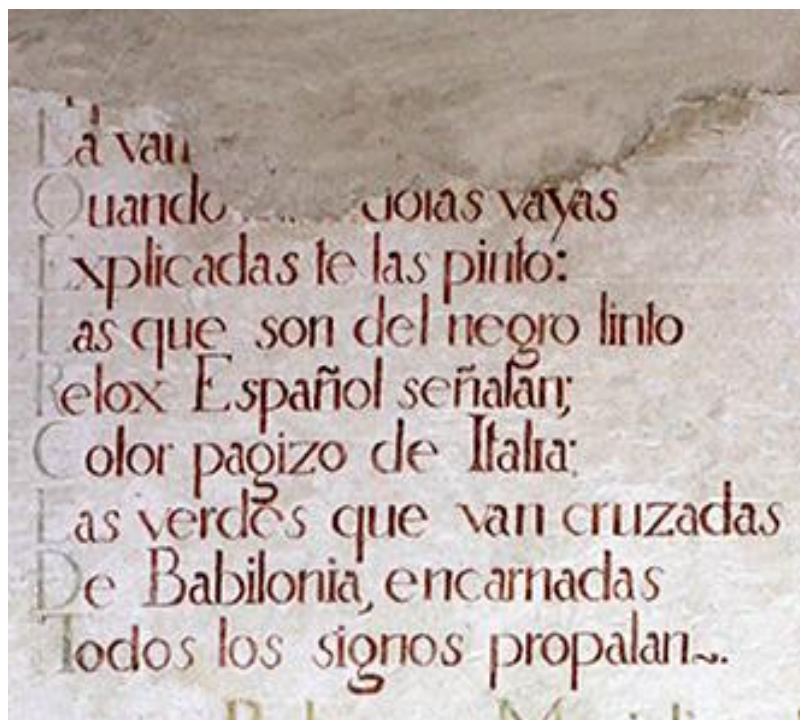

- Claustro del convento de San Francisco (Lorca, Murcia). Año 1799.

(Por parecer laberinto
 La variedad de) sus rayas
 Quando mirándolas vayas
 Explicadas te las pinto:
 Las que son de negro tinto
 Relox español señalan;
 Color pagizo de Italia;
 Las verdes que van cruzadas
 De Babilonia, encarnadas
 Todos los signos propalan~.

FRAY MIGUEL RIZO. Año 1799.

Poesía nemotécnica compuesta para diferenciar mediante colores las horas españolas, babilónicas, itálicas y los signos del zodiaco, pintada bajo uno de los relojes.

- *Reloj de sol pareces...* Año 1799.

Seguidilla

Reloj de sol pareces,
Flora, a mi pesar,
porque verás que siempre
apunta y no da.
Lo mismo eres:
prometes, mas no cumples
lo que prometes.

Reprende esta seguidilla y su estribillo á los que ofrecen mucho, y nada dan, que es uno de los vicios más reprobables que puede tener el hombre; pero es reprehensión hecha con prudencia, valiéndose oportunamente del reloj de sol para hacerle comparable con las ofertas de su Flora. Porque, cuando la reprehensión se hace con desprecio del reprendido, es nada provechosa; porque pierde este nombre, y toma el de ofensa. Por eso aconseja un sabio que, *A grave culpa, suave reprehensión*: porque ésta persuade y convence más que la fuerte, estrepitosa y ofensiva al honor del que la recibe. Lo cierto es, que nadie debe ofrecer lo que no pueda, no quiera, ó no deba dar; porque *Quien ofrece y no da, mala fama tendrá*. En ofrecer, hace el hombre una fineza; y en no cumplirlo, se ofende á sí, y agravia al que ofreció.

VALLADARES DE SOTOMAYOR, Antonio. *Colección de seguidillas ó cantares, de los más instructivos y selectos: Enriquecida con notas y refranes en cada uno, para hacer más fácil su inteligencia, y la lección más fértil y Agradable*. Madrid Imprenta de Franganillo, 1799.

Antonio Valladares de Sotomayor (Rianjo, La Coruña;1737 - . Madrid; 1820). Poeta, periodista y autor dramático. Uno de los grandes escritores ilustrados. Se trasladó a Madrid en 1760. Editó los 34 volúmenes del *Semanario erudito*. Escribió, incluidas las traducciones, mas de un centenar de obras dramáticas i sainetes. También publicó varias novelas: *La Leandra, Tertulias de invierno en Chinchón,*...

SIGLO XIX

- *El reloj de sol señala, pero no dá...* Año 1801.

Anselmo (aparte)

Malo es esto,
el reloj de sol señala,
pero no dá, así es mi suegro,
yo sólo saber quería,
el dote que habéis dispuesto,
dár a vuestra hija porque
estamos en unos tiempos,
en que el lujo en las mujeres
consume mucho.

Don Basilio

Pues eso no nos aflija,
en un millón de reales
dotarla pienso.

MERCIER, Louis-Sébastien. *El trapero de Madrid: comedia nueva en dos actos*. Traducción de Antonio Valladares de Sotomayor, Madrid, José Sánchez, 1801.

- *Lamerte* (fragmento). Año 1802.

Engendró el universo, dio existencia
A millares de globos ignorados;
Quando formó el reloj de las esferas,
Para que fuese con sus giros raudos,
La duración midiendo de los seres
Con ley pasmosa, con gnomon exacto,
Nació el Tiempo, lanzole de su trono
La inmoble eternidad al ancho espacio
En que el Orbe giraba, y la instante
Tendió las alas por el ayre vago.

El tesoro español ó biblioteca portátil española :que contiene extractos escogidos de los más célebres escritores españoles por Don Agustín Luis Josse. Londres : se hallará en la Librería de Dulau y Comp. Quadro de Soho (Cox Hijo, y Baylis, Great Queen Street). Año 1802.

- *A fixa ni un relox de sol me gana...* Año 1811

Agueda

Suelo ser tarda
en mis obras, pero a fixa,
ni un relox de sol me gana.

CRUZ, Ramón de. *Saynete intitulado La discreta y la boba. Valencia, 1811.*

- *Cuento.* Año 1832.

Un señor en su jardín
tenía un reloj de sol,
y que fuese a ver la hora
a su criado mandó.
Sobre un pedestal estaba
el cuadrante, y así dió
el criado inteligente
cien vueltas en derredor:
mas queriendo en lo mandado
acreditarse veloz
carga con él y le lleva
diciéndole: "Mi señor:
usía dele la cuerda,
porque á mi cuenta paró".

Autor desconocido. *Diario balear*: Número 69 - 1832 marzo 9, p. 2.
Chascallillo repetido frecuentemente en la prensa de siglo XIX y principios del XX.

- *El reloj de sol*

Fábula XL

Un reloj de sol hicieron
los indios allá de Quito:
parecióles tan bonito,
que un tejado le pusieron.
De lluvia lo guarecieron;
pero el Sol ya no le dio:
sin él de nada sirvió.
No sirve una ley madura
por alguna añadidura
que un celo tonto inspiró.

JUAN EUGENIO HARTZENBUSCH (Madrid, 1806 - 1880). Dramaturgo, poeta, traductor, filólogo y crítico, uno de los más destacados representantes del drama romántico en España. Es conocido principalmente por su pieza *Los amantes de Teruel*.

- *El reloj de sol es una verdad que parece sueño* (fragmento). Año 1847.

Parece el ojo del tiempo
 Cuya viviente pupila
 Medita y marca tranquila
 El paso a la eternidad;
 La envió a reir a los hombres
 La omnipotencia divina,
 Creo el sol que la ilumina,
 Porque el sol es la verdad.

Así à la luz de esa hoguera
 Que ha suspendido en la altura
 Crece la humana locura,
 Mengua el tiempo en el reloj;
 El sol alumbra las horas
 Y el reloj los soles cuenta,
 Porque en su marcha violenta
 No vuelva el sol que pasó.

Y en tanto por el oriente
 Sube el sol, vuelve a caer,
 Tiende la noche su sombra
 Y vuelve el sol otra vez.

Obras de D. José Zorrilla con su biografía por Ildefonso de Ovejas. V. 3 Paris, 1847.

José Zorrilla y Moral (Valladolid, 1817-Madrid, 1893). Poeta y dramaturgo, autor del drama romántico Don Juan Tenorio.

(La poesía está dedicada al reloj mecánico. Se han seleccionado los versos relacionados con el sol: el reloj sol soles cuenta...)

- *Canto primero*. Año 1856.

XCVII

Él, con la sombra y luz, el curso mide
 De las altas esferas celestiales.
 Y en placer y en dolor también divide
 La vida de los míseros mortales:
 A la nécia ambicion el paso impide:
 Las conquistas convierte en funerales;
 Y cuenta y mide, con relox perfecto,
 La duracion del mundo y de un insecto.

Ensayo épico, principio de un poema titulado La Revelación por José Joaquín Pesado.
 México Imprenta de Vicente Segura. 1856.

- **Casa El Portal** (Porrera, Tarragona). Año 1858.

Cuartetas

TÚ QUE MIRÁNDOME ESTÁS
ATIENDE LO QUE TE DIGO
ESTO TIENE GRAN SENTIDO,
AVER SI LO ENTENDERÁS

DESPUÉS TE DIVERTIRÁS
CUANDO LO HAYAS ENTENDIDO
SINO ATIENDES LO QUE DIGO
A SALAMANCA TE IRAS

EL SOL VA POR LA ECLIPTICA
DEL ZODIACO NUNCA PASA
CON UN ALFABETO BASTA
A SABER QUÉ SIGNIFICA

A QUÉ SIGNOS SE DEDICA
Y A QUE GRADO SE HALLA EL SOL
DICCIONES LATINAS SON
EL GEROGLÍFICO QUE INDICA.

JAUME ASSENS I SIMÓ, autor del reloj de sol.

La poesía de Assens es un recurso nemotécnico. Ya lo habían utilizado anteriormente Sebastián Fernández de Medrano (1686) y Tomas Vicente Tosca (1710-1715) .

- **Como el reloj de Pamplona...** Año 1859.

No me seas retrechera
que te habré de comparar
con el reloj de Pamplona
que apunta pero no da.

Cuentos y poesías populares andaluces coleccionados por Fernán Caballero, Imprenta y Litografía de la Sociedad Mercantil, Sevilla, 1859.

- *El hombre terco* (fragmento). Año 1862.

Don Blas se empeña en que su reloj de oro de faltriquera marca bien la hora aunque no coincida con ninguno de los otros relojes de la ciudad, sean estos de sol o mecánicos. .

- Pues decida la disputa
Este cronómetro inglés,
Exclamó doña Canuta:
Y era verdad absoluta
Eran las dos, no las tres.

- ¿Y si usted que se ha callado
hasta este mismo momento.
dijo don Blas, lo ha atrasado?
Esta gente se ha empeñado
en cargarme; es mucho cuento.

- El que nos carga es usted,
hablando en buen español:
pero háganos la merced
de mirar à esa pared.
¿Qué dice el reloj de sol?

- ¡Argumento petulante,
digno de usted, voto a tal!
¿Qué me importa el sol brillante
ni las dos de su cuadrante
si uno y otro andan mal?

- Entonces dijo don Bruno,
*esto se pasa de puerco:
y es trabajo inoportuno,
el de convencer a alguno
cuando se empeña en ser terco.*

PRÍNCIPE Y VIDAÚ, Miguel Agustín. *Fábulas en verso castellano y en variedad de metros*. Fábula LXVII Madrid, 1862.

Miguel Agustín Príncipe y Vidau (Caspé, 1811-Madrid, 1863). Poeta satírico, dramaturgo y periodista. Era licenciado enderecho civil y abogado en ejercicio. fue catedrático de historia y literatura de la Universidad de Zaragoza.

- *Mas de les Moreres* (Cornudella del Montsant, Montsant). Año 1864.

SI QUIERES SABER L Q DECLI. (INA)
TOMA LA MEDIDA.

- *El cuadrante solar*. Año 1865.

Fábula

Papá, me decía Enrique:
preguntaba la hora ayer
á ese cuadrante solar
que han trazado en la pared;
y el intérprete del tiempo
contesto de un modo fiel;
pero al cabo de un instante
se lo pregunté también,
y con semblante sombrío
entonces, no sé por qué,
se burló de mis deseos
con obstinada mudez.
¿A qué vino tal mudanza?
Enrique, te lo diré:
la luz del sol alumbraba
ese Reloj de pared,
cuando tú le interrogaste
ayer, por primera vez,
y útil, exacto le viste,
pudiendo así comprender,
que en él la verdad brillaba
con toda su esplendidez.
Mas una nube cubría
los rayos de sol después;
y esclavo de aquella nube,
el Reloj de la pared,
mudo para la verdad,
no te pudo responder.
Ese Reloj es el alma,
la luz del sol es la Fé:
si su purísima llama
ilumina nuestro ser,
con la verdad en el labio,
caminamos hacia el bien;
mas si entre la Fé y el alma,
se nos viene a interponer
la ciega duda, vivimos
en horrible lobreguez;
y solo somos dichosos,
Enrique, cuando después
el viento de la esperanza
rasga esa nube cruel.

JACINTO SALA, Felipe. *Fábulas religiosas y morales: en verso castellano y en variedad de metros premiadas por la Sociedad Económica Barcelonesa de Amigos del País*. Sabadell, 1865.

- **Mas de l'Alzera** (Torroja del Priotat, Priorat). Año 1865.

Cuarteta

Señor de esta hacienda
que me has puesto tan feliz
te llamas Antonio Guix
Dios te de la vida eterna.

- **Como el reloj de sol que señala y no da...** Año 1873.

Epigrama

Su persona y su dinero,
su cariño y protección,
con ademán lisonjero,
y el cariño más sincero,
ofrece a todos Simón.
Sin embargo, a donde va
y el oro y el moro ofrece,
olvidado tiene ya
que un reloj de sol parece,
que señala y nunca da.

LLUESMA, E. *Epigrama*.
El mundo cómico, Año II N° 21, 23 marzo 1873.

- **Negocio de actualidad** (fragmento). Año 1883.

Redondillas

Otro: viendo en los tratados
del *Relojero español*
que los relojes de sol
por la noche están parados,
piensa hacer una fortuna
colosal en un instante
construyendo en adelante
relojes de sol y luna.

ESTREMERERA, José. *Negocio de actualidad*.
Madrid Cómico N° 20, 8 julio 1883.

José Estremera y Cuenca (Lérida, 1852 - Madrid, 1895). Escritor, dramaturgo y colaborador de la revista *Madrid Cómico*.

- *El reloj de sol*. Año 1882.

Fábula

No sé ni cuando ni donde,
suponed que en El Ferrol
hacer un reloj de sol
se le antojó a cierto conde,

Y adquirió celebridad
por este liberal acto,
porque reloj más exacto
no lo había en la ciudad.

De su palacio en la esquina
donde mejor le cuadraba,
la máquina puesta estaba
del tejado muy vecina.

Y era una comodidad,
pues a la calle asomarse
bastaba, para enterarse
del reloj la vecindad.

Y todo el mundo sabía
estando el sol despejado,
la hora: pues de contado
al nublarse no regía.

Y es del caso reparar
que muchos días, de cierto,
estaría el sol cubierto
cual suele en puertos de mar.

Así, al pasar, se quedaban
muchos arriba mirando,
y del reloj murmurando
en alta voz se mofaban.

Reloj- dijo un tal Gonzalo,
y de ello habrá cien testigos-,
como los falsos amigos,
no sirves en tiempo malo.

FERNÁNDEZ MARTÍNEZ, Adolfo. *El Reloj de Sol*.
Zamora ilustrada : revista literaria semanal: T. II N. 21 - 27 septiembre 1882, p. 166.

- **Can Maidó** (L'Esparra, Riudarenes, Selva). Año 1886.

Trabalenguas

El cielo está estrellado,
que bien estrellado está
y el que lo desestrella
qué buen desestrellador será.

(El cielo está estrellado / quien lo desestrellará, /el desestrellador que lo desestrelle / buen desestrellador será.)

- **Relojes de sol.** Año 1889.

Poesía de ISIDORO FRÍAS FONTANILLES sin localizar.
Correo de la Moda. N 12, Madrid, 1889.

- **Referencia.** Alcalá de Xiveret (Castellón). Año 1889.

Si el Sr. Sagasta creyera en fatalismos, le diríamos que en Alcalá de Chisbert hay en una torre un reloj con un letrero que dice:

Solo el sol el ser me da
Y con esta lengua de hierro,
Hago palabras de sombra
Con las cuales mido el tiempo.

Muy presentes tiene El Siglo las cosas de Alcalá de Chisbert.
Y puede que haya quien crea que haya estado allí recientemente.
Y esto pudiera comprometerle.

El Imparcial. : diario liberal. Madrid, 30 julio 1889, p. 1.

- **La jácara de Méndez** (fragmento). Año 1889.

- ¡Bravo es asaz
El Billete! Son dos damas
Que hacen tablas el jugar.
- En nombrando al ruin de Roma...
- Don Josef, no penséis tal,
También hay duelo en la damas,
Dijo un vate años atrás,
Pero en damas, aunque godas,
Caber no puede ruindad.
- Ello es que llegan, ¡buen talle!
- Talle tienen de campar.
- ¿Si dan en pedir?...
- Daremos...
Lo que el reloj de sol da.

La Ilustración ibérica. Barcelona. 17 agosto 1889, p. 2.

- **Pardina de Santa María y fragua del pueblo** (Ascaso, Huesca). Año 1890.

Jotas

De casa Santa María
son los dueños à toda cos(ta)
Don Jose Lacort e hij(os)
y la Teresa Belosta.

El dueño es "DON" y la dueña "LA".

Cuando me relumbre el Sol
acercate paso a paso
y sabras la hora que es
en este reló de Ascaso.

- **El reloj de Pamplona**. Año 1893

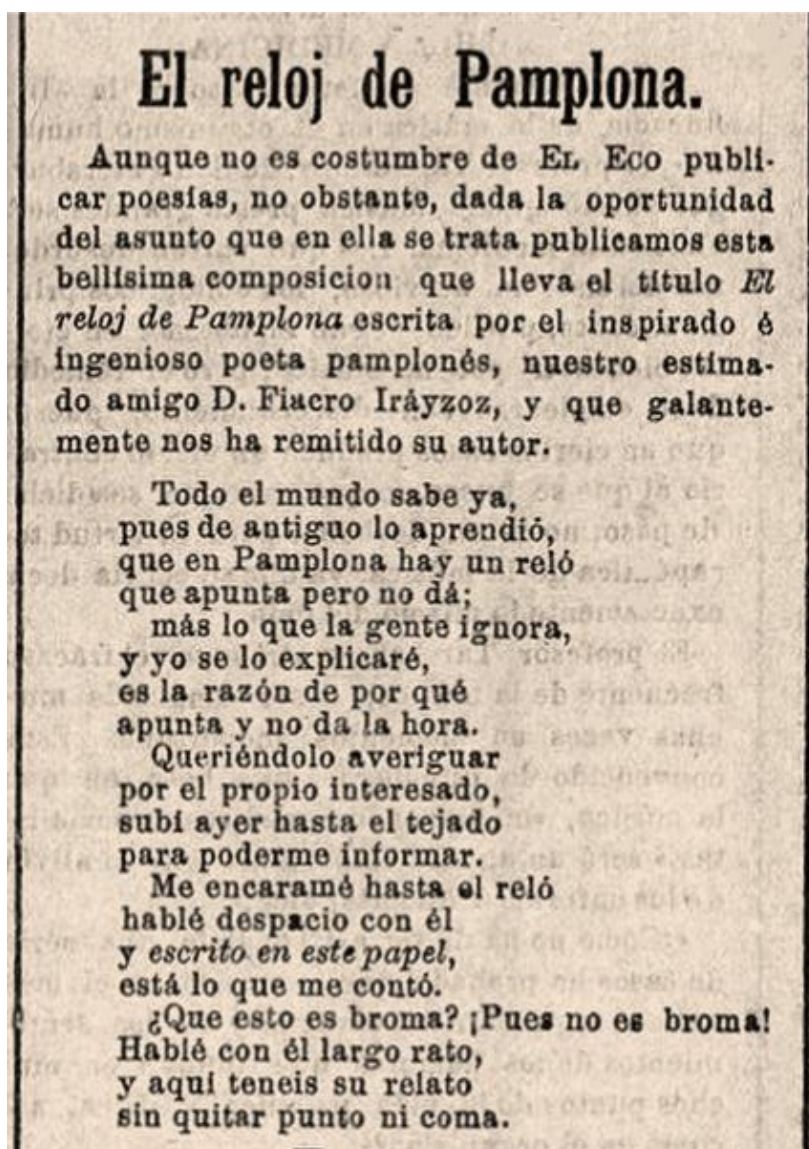

«Segun refiere la historia,
—dijo—hubo el siglo pasado
un gobierno desdichado
de tristísima memoria,
y al cual con mucha finura
y con respeto profundo
le llamaba todo el mundo
un *gabinete de altura*,
por más que el tal *gabinete*
no era, por su gente boba,
ni gabinete, ni alcoba
ni casi, casi *retrete*.

Entre otros planes funestos
que siempre maldeciré,
concibió la idea de
nivelar los presupuestos,
pero de un modo vulgar
que es, buscando esos millones
en nuevas contribuciones
pudiéranse ó no pagar.

Con lo cual salta á la vista
que, lo que es de esa manera,
los nivelaba cualquiera
sin ser un gran hacendista.

Para conseguir sus planes,
los citados caballeros
cometieron desafueros,
tropelías y desmanes,

y hubo más de dos regiones
que, al verse en ello humilladas,
protestaron indignadas
de tales contribuciones.

En esta Plaza que ves
—siguió diciendo el reló—
presenció hace tiempo yo
cosas de mucho interés.

Vi á este pueblo aglomerado,
decidido y satisfecho,
reclamando su derecho
tantos años respetado,
y escuché *¡vivas!* sinceros
de todos, grandes y chicos,
y se entonaron *zortzicos*
y aclamaron á los *Fueros*.

Quando ví en el pueblo que

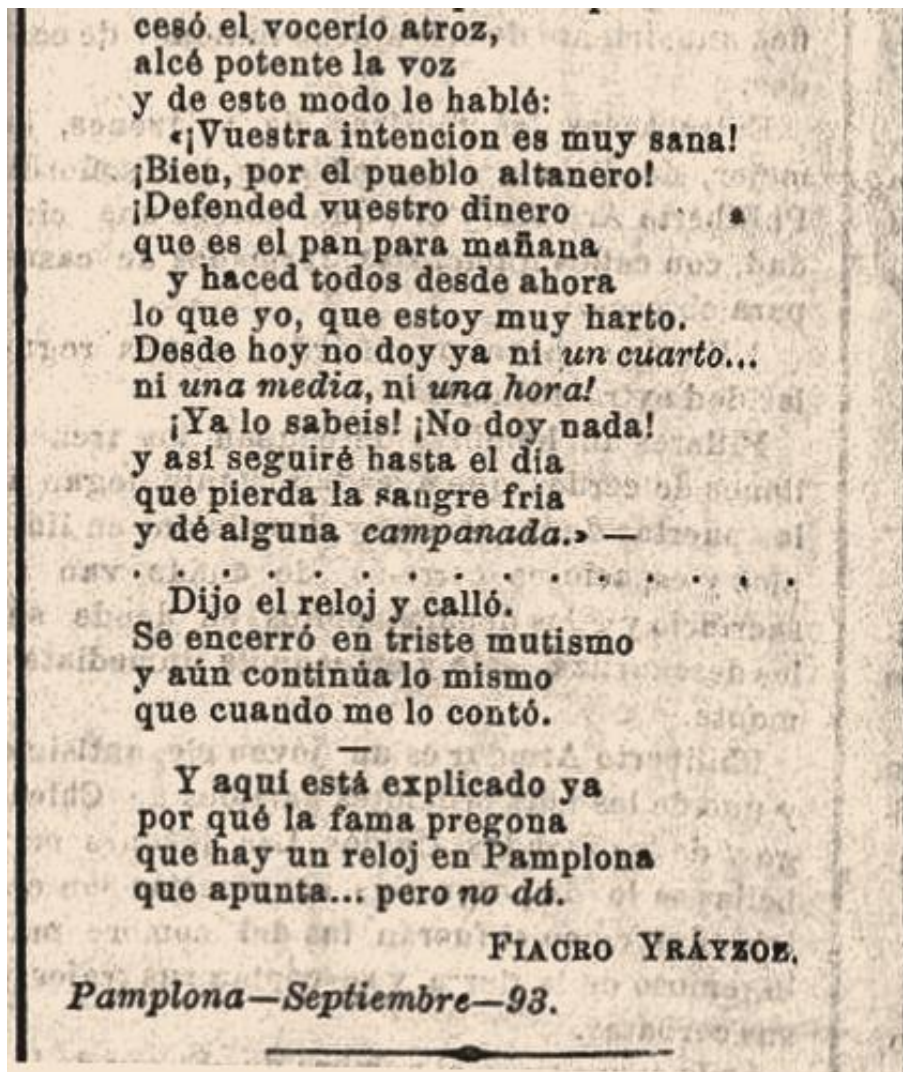

El Eco de Navarra : (antes de Pamplona.). Periódico liberal y defensor de los intereses de la misma: Epoca Segunda Año XVIII Número 4643 - 14 de eptiembre de 1893.

Significado de la comparación "Como el reloj de Pamplona..." según diversos autores del siglo XIX relacionados a continuación:

- manifestar figuradamente que una persona comienza una conversación y no atina a terminarla.
- se dice del que promete mucho y nada cumple.
- se dice de los relojes mecánicos cuando no tocan las horas por tener la campana descompuesta.
- se dice de la mujer retrechera que usa de artificios o zalamerías para atraer.
- hacerse de rogar.
- acercarse a la resolución de un problema y no resolverlo.
- ver un tanto de la verdad y no verla toda.
- se dice del que piensa hacer una cosa y no la termina.

Las referencias más antiguas al reloj de sol de Pamplona son de mediados del siglo XIX. A partir del momento en que Cecilia Böhl de Faber (Clemencia, 1852) y Juan Valera (Mariquita y Antonio, 1860) atribuyen por vez primera el dicho a un reloj de sol

concreto, el de Pamplona, es habitual encontrarlo en la novela costumbrista, en los cancioneros populares, revistas y periódicos de la segunda mitad del siglo XIX.

Sbarbi asigna a la comparación tres significados en *Florilegio o Ramillete alfabético de refranes* (1873), ninguno de los cuales hace referencia directa a ofrecer dinero o regalos y no darlos. A saber: manifestar figuradamente que una persona comienza una conversación y no atina a terminarla, prometer mucho y no cumplir, y la aplicación del dicho, en ocasiones, al reloj mecánico cuando no toca las horas por tener la sonería descompuesta.

Reloj. - Como el reloj de Pamplona, que apunta y no da.

Con esta comparación se suele manifestar figuradamente que alguna persona empieza una conversación y no atina á acabarla; ó bien, que promete mucho y nada cumple.

Traerá probablemente su origen de un reloj de sol que hay en la catedral de Pamplona, el cual, como todos los de su especie, señala la hora sin dar las campanadas que la anuncian.

Por esta razón se suele aplicar también alguna que otra vez este dicho a todo reloj de campana que, por tenerla descompuesta, no la hace sonar; pero el uso más corriente de esta frase es el que hemos indicado arriba, bajo cualquiera de aquellas dos acepciones.

Habría que añadir una cuarta acepción, anterior en el tiempo, en la novela *Clemencia* (1852) de Fernán Caballero, donde se cita el reloj de Pamplona por primera vez: hacerse de rogar.

● *¡Un soneto!* Año 1893.

- Anacleto: dos kilos de patatas,
Seis pares de cubiertos plateados,
ocho pares de ... Francia embalsamados
y once gruesas y media de alpargatas.

De petróleo, sesenta y siete latas;
dos relojes de sol garantizados;
seis botes de pimientos colorados
y catorce docenas de corbatas.

- Sume usted.

- ¡Imposible, don Vicente!

No se puede sumar esto en concreto;
lo dice la Aritmética...

- ¡Pues miente

la señora Aritmética Anacleto!
Sume usted y vera perfectamente
que todo junto suma...

iun soneto!

ANÓNIMO

El Diluvio : diario político de avisos, noticias y decretos:
N.21 Barcelona, 21 enero 1893.

- *DEL SONETO A UNA NARIZ* (fragmento). Año 1896.

*Era un reloj mal encarado,
encarado cual guardia de consumos:
del Mónstruo el corte y de Pidal los humos,
de Silvela el decir intencionado.*

*Gedeón : semanario satírico:
Año II N. 56, 3 diciembre 1896, p. 2.*

- *Cañitas*. Año 1900.

*No me ofrezcas un cariño
que después me has de negar.
Pareces reloj de sol,
que aunque señala no da.*

*J. ENRIQUE DOTRES. La Saeta:
Año XI N. 482 15 febrero 1900, p. 5*

- *Reloj de sol del Santuario Virgen de Itatí*. Año 1900.

MENUDENCIAS

Hablando del santuario de Itatí dice un colega: «en el patio lateral del templo hay uno de aquellos legendarios cuadrantes solares de las Misiones, formado por una cruz, que ha marcado las horas durante cuatro siglos.

¿Durante cuatro siglos? Mucho marcar nos parece, porque

*ese cuadrante solar
marcaría, á no dudar,
las horas, si sol había:
mas de noche, no podría
¿cómo las iba á marcar?*

Caras y caretas : N. 93. Buenos Aires, 14 julio 1900, p. 32.

SIGLO XX

- *CONTRASTES*. Año 1901.

Todavía no hace un año
se publicó un Real Decreto,
o Real Orden, lo que fue
ahora mismo no recuerdo,
para que los españoles,
á contar del día primero
del presente mes y año,
compraran relojes nuevos.
Y como lo que dispone
el gobierno, malo o bueno,
al momento hay que cumplirlo
por todos, sin más remedio,
ya desde el citado día,
las horas nuevas tenemos
y á cada momento oímos:
las quince y minuto y medio,
las veintidós y tres cuartos,
las diecinueve y dos tercios,
y á altas horas de la noche
interrumpen nuestro sueño
cantando las veinticuatro
los simpáticos serenos.
¡Y luego acaso dirán
algunos que los Gobiernos
no hacen nada porque cumpla
sus caprichitos el pueblo!

Desde hace algunas noches, los serenos del municipio cantan las horas con arreglo al nuevo horario mandado establecer por el gobierno, y aunque es ingrato al oído el cántico de las veintidós, las veintitrés y las veinticuatro, no tenemos más remedio que amoldarnos á esa nueva reforma que es, a no dudarlo, el principio de nuestra regeneración. ¡Bien por los regeneradores de principio de siglo!

El Avisador numantino.
Año XXIII N° 1994, edición de 13 de enero de 1901.

- *PACOTILLA* (fragmento). Año 1904.

Todo iba amigablemente
hasta que el mantenedor,
el catedrático Prida,
un discurso pronunció
enalteciendo las glorias
de la Santa Inquisición
y las órdenes monásticas
y los relojes de sol.

El Cantábrico : diario de la mañana:
Año X N. 3503 - Santander, 30 nov. 1904, p 1.

- *Los pájaros que cantan mal: Zumaya*. Año 1906.

Zumaya que no lleva en el plumaje
el crepúsculo lento que se apaga:
tu nota al titilar en el paisaje
ni la ilusión ni el sentimiento halaga.

Pero en torno del tronco el nido lías,
y al son que el astro rey va caminando,
mudas también bajo su luz tus crías
como un reloj de sol que va girando.

RUEDA, Salvador. *Fuente de Salud*. Madrid, Imprenta y Encuadernación de J. Rueda. Calle de las Huertas, 58, 1906, p.240.

Salvador Rueda Santos (Benaque, Málaga, 1857 - Málaga, 1933) Periodista, poeta y fecundo novelista. Uno de los más destacados precursores del modernismo. Comenzó su carrera literaria como periodista en diarios de Andalucía.

Caprimulgus ruficollis. Ave vespertina conocida en Andalucía con el nombre de "chotacabras" y en Castilla con el de "engañapastor". Caprimulgus deriva de la combinación de las palabras latinas capra «cabra» y mulgere «ordeñar», en referencia a una antigua creencia sobre que los chotacabras mamaban de las cabras.

- *Claustro del convento de la Sagrada Familia* (Pego, Alicante). Año 1907.

BUSCA EN LAS SOMBRAS DEL MUNDO
LA LUZ DEL DIVINO SOL
QUE ES RELOJ QUE A TODAS HORAS
TE SERÁ DESPERTADOR.

- *Referencia*. Reloj de sol de la torre de Asprillas (Alicante). Año 1910.

... y a los rayos del astro vemos brillar como de oro, las cobrizas tejas que orlan la techumbre, y leemos la hora por la sombra que la aguja proyecta sobre la esfera de mármol en el reloj de sol que corta uno de los ángulos de la torre.

Y al mirarla yo tan altiva, tan almenada, tan arrogante, vienen á mi memoria unos versos de Fernández Shaw, que yo quiero aplicárselos á ella:

Sobre tí luce el día.
Luce el sol que te besa y te corona;
un sol de ardientes rayos que pregoná
con ellos su alegría.

MIRAMAR Señorío de Asprillas, Septiembre, 910.
La Mañana: Madrid, 15 septiembre 1910, p. 2.

- *Como el cuadrante solar*. Año 1910.

Quintillas

Junto a la orilla del mar,
 Entre un rosal y un jazmín,
 A la entrada del hogar
 Se alza un cuadrante solar
 En el florido jardín.

Allí, orlado de azucenas,
 De claveles y verbenas,
 Se yergue frente a la playa,
 y como extraña atalaya
 Marca las horas serenas.

Misterioso vigilante
 De la inmensa eternidad,
 En su augusta soledad
 Nunca señaló el cuadrante
 Las horas de tempestad.

Descansa en la noche oscura,
 Despierta al nacer el día,
 Vive mirando a la altura,
 Y es un reloj de alegría,
 De cielo azul, de ventura.

Y es el cuadrante solar
 Alma sin sombras ni duelo,
 Que, ajeno a todo pesar,
 Vive reflejando un cielo
 Junto al espejo del mar.

Sintiendo envidia punzante,
 De aquella dicha sin fin,
 En un Abril deslumbrante,
 Me detuve ante el cuadrante,
 Que se yergue en el jardín.

Y con gran tristeza mía,
 Al hollar la verde alfombra,
 Vi al cuadrante en pleno día
 Marcar la luz, la alegría,
 ¡Con una raya de sombra!

Que el mundo es goce y pesar,
 Lucha entre Arimán y Ormuz,
 Y, de la vida en el mar,
 ¡hasta el alma toda luz
 Es un cuadrante solar!

M. R. BLANCO BELMONTE (Córdoba, 1871-1936). Escritor y periodista. Es uno de los mejores cuentistas españoles. Sus poemas están recogidos en el libro *Aves sin nido*.

La Ilustración española y americana. V. 54, P. 187 - Madrid, 30 marzo 1910.

- *El reloj-cañón del campamento de los Alijares* (Toledo). Año 1912.

Según informes ciertos que me dan algunos que en la Concha toman baños, de ese reloj-cañón copiado el plan, ya ha instalado otro así San Sebastián... ¡hace más de veinte años!

El Cantábrico : diario de la mañana:
Año XVIII, 8 de mayo de 1912.

- *Referencias*. Dos relojes sin localizar. Año 1913.

Más donde la arquitectura ha sido más pródiga en colocar leyendas ha sido en sus relaciones con la gnomónica.

Mientras voy aseñalando
la vida se va acabando.

Terminando con el incomprendible de puro filosófico, que por fortuna se ha borrado ya y decía:

La vida de la mujer,
es carrera de querer.

Y el autor del dístico se ganó muy bien una corona de alfalfa.

BUENAVENTURA BASSEGODA. *Leyendas arquitectónicas.*
La Vanguardia. Viernes, 4 de Abril de 1913, p. 9.

- *Reloj de sol*. Año 1914.

Soneto

Adorno eres del muro del Concejo
del árido poblado castellano;
mancha de cal es tu cuadrante plano,
tu saliente nariz, un hierro viejo.

Varillaje es de rayas, tu aparejo;
signo de la hora, un número romano,
eres manco, pues tienes una mano,
y eres ciego, pues vives al reflejo.

Pobre y escasa es tu ruin valía,
marcas en vano cuando el sol despunta,
y en vano marcas cuando muere el día.

La hora solar que tu nariz apunta,
mira, sólo, un gañán que a mediodía,
atraviesa la plaza con su yunta.

Sonetos de LUIS DE TAPIA: *Reloj de arena, reloj de sol, reloj de sobremesa. Parnaso Español contemporáneo: Antología completa de los mejores poetas esmeradamente seleccionada...* Editado por José Brissa. Buenos Aires, 1914.

- *Adivinanza: el reloj de sol.* Año 1912.

La noche y las nubes
pueden parame;
pero en el tiempo,
al sol y con sombra
no hay quien me ataje.

CABALLERO, Fernán. *El refranero del campo y poesías populares.*
Obras completas V. II, Madrid, 1912.

Cecilia Böhl de Faber (Morges (Suiza), 1796 - Sevilla -1877). Hija del conocido hispanista Juan Nicolás Böhl, natural de Hamburgo y cónsul en Cádiz, y de Francisca Larrea, que escribió con el seudónimo de «Corina». En 1816 se casa con el capitán de infantería don Antonio Planelles y Bardaxí y se marchan a Puerto Rico. Al enviudar, pasa un tiempo con su abuela en Alemania, regresa a Cádiz y contrae matrimonio con Francisco Ruiz del Arco, marqués de Arco Hermoso. Su casa se convierte en el centro de la vida social sevillana hasta enviudar de nuevo en 1835. Tras casarse de nuevo y enviudar por tercera vez, queda en la pobreza y es protegida por los duques de Montpensier y la reina Isabel. Fallece en 1877 acompañada por la infanta Luisa Fernanda en los últimos momentos.

En Cuentos y poesías populares andaluces coleccionados por Fernán Caballero (Sevilla, 1859), se cita por primera vez el reloj de Pamplona que apunta y no da.

- *El patio de la catedral.* Año 1914.

Tiene un rincón florido la catedral sombría
que satura de aromas el ambiente sereno;
y este rincón florido, que está de encantos lleno,
sonríe á las imágenes que hay en la galería.

Sus paredes terrosas pasar un día vieron
á la reina, al infante, al guerrero, al prelado:
quizá el reloj de sol está siempre parado
en una hora sagrada que ellos solos supieron.

Por las columnas rotas y por los botareles
trepan rosas y mirtos, mezclando sus corolas,
reflejan en el pozo sus colores chillones,

alegran con sus hojas los ricos capiteles,
y se inclinan humildes, claveles y amapolas,
al paso de las santas, solemnes procesiones.

TOMÁS BORRÁS

Tomás Borrás y Bermejo (Madrid, 1891-1976). Escritor y periodista. Cronista oficial de la Villa de Madrid. Fue tertuliano del Café de Pombo y como tal aparece en el célebre cuadro de José Gutiérrez Solana. Colaboró en *ABC* y *Blanco y Negro*. Fue director de los diarios *F. E.* de Sevilla y *España* de Tánger.

- *El ciego de los romances* (fragmento). Año 1914.

Está la gente animosa
pues está el pueblo de fiesta,
que es la feria de la Virgen,
y se celebra la feria.
Circundan los turroneiros
el pórtico de la iglesia,
donde coro de chiquillos
los gratos dulces contempla;
y balcones y ventanas,
inclusos los de la escuela,
están de colchas colgados
y de sábanas diversas.

No exactas, según indican
el sol bañando la esfera
y el reloj del boticario,
podrán ser las once y media,
cuando tras rudos tropiezos
en las puntas de las piedras
y tras de dar con el palo
cien mil veces en la tierra,
llega á la plaza el mendigo,
tan saturado de penas,
¡que descuelga la guitarra
por no cavilar en ellas!

RUEDA, Salvador. *Cantando por ambos mundos*.
Ed. Maucci, Barcelona, 1914, p. 291.

- *Rifa de un reloj de sol y seis pesetas de plata*. Año 1916.

El reloj es un dechado
de calidad superfina.
¡Anda bastante mejor
que el de Santa Catalina!

Cuando hace sol, "da los cuartos"
puesto sobre una ventana.
Las seis pesetas son buenas,
no hay ninguna sevillana.

La correspondencia de Valencia : diario de noticias:
Año XXXIX N. 1693, Valencia, 27 diciembre 1916, p. 3.

- *Al pie del alto caserón*. Año 1922.

(62)

Corren y gritan alegres,
y aun aquel que no lo está
sin saber como ni cuando
se alegra, al fin, con mirar;
y cuando el cansancio pone
fin al correr y al gritar,
el silencio de otros tiempos
sale a ver por qué será.

En tanto el reloj de sol
que sobre el escudo está
contándole allí las horas
las piedras que caerán,
cae poco a poco la sombra
de la última claridad,
donde el incierto murciélago
empieza a revolotear.

Muere entonces el pasado
Que ya es piedra nada más,
Y de él cuentan consejas
Al fuego de algún hogar;
Y en ella sueñan con miedo
De aquel escudo feudal,
Los niños que al día siguiente
A su sombra jugarán.

A mi querido y venerado amigo el Profesor W. P. Quer (fragmento)

(108)

Hay en la ciudad, docta por vieja,
un caserón con reja y torreado,
con gran reloj solar a una calleja.

FERNANDO ARTEAGA Y PEREIRA

Fernando Arteaga Pereira (Barcelona, 1851 - Cruz Quebrada-Dafundo, 1934). Poeta, articulista y filólogo. En 1890 se trasladó a Londres. Trabajó durante dos años en la compañía contratista del ferrocarril que uniría las dos costas mejicanas. Posteriormente se dedicó a la enseñanza del castellano como profesor privado y, posteriormente, como ayudante de Henry Butler Clarke, titular de lengua española de la universidad de Oxford. Los versos dedicados al reloj de sol se publicaron en *Tierras Amigas Poesías* el año 1922 (Oxford, Imprenta Clarendonania).

- *Cantas de Aragón*. Año 1921.

Canta VIII

Hay amigos que se paicen,
A los relojes de sol,
Que marcan en días claros,
Mas cuando está nublado, no. G. GARCÍA ARISTA Y RIVERA

El Debate: Año XI N. 3779 - 26 agosto 1921

- *El Pastor Solitario* (fragmento). Año 1922.

Me despierto al alba
como el ruiseñor;
díceme la horas
mi reloj de sol.

El defensor de Córdoba : diario católico:
Año 24 N. 7321, 8 marzo 1922, p. 1.

- *A UNA CIUDAD SIN NOMBRE* (fragmento). Año 1923.

Lejos de ti la norma y la medida
de mi propio reloj de sol y arena.
Lejos de ti el latido de la vida
que arrulla que acompaña y que serena.

TORCUATO LUCA DE TENA.

Torcuato Luca de Tena (Sevilla, 1861 - Madrid, 1929). Periodista y empresario.
Fundador de *ABC* y de la revista *Blanco y Negro*.

- *Los animales usan reloj* (fragmento). Año 1923.

El león y el tigre, reyes del desierto,
donde Febo luce su claro arrebol,
cuando saber quieren el minuto cierto
miran con frecuencia su reloj de sol.

Buen humor:
Madrid, 25 marzo 1923, p.13.

- *PERFILES CÓMICOS*. Año 1924.

Una mujer que no es lerda
y que de todo se acuerda
dijo: ¿Se apagó el farol?
¡Pues que se vaya a dar cuerda
á los relojes de sol!

El Cantábrico diario de la mañana:
Año 30 N. 10896, Santander, 18 marzo 1924, p. 1.

- *El reloj de la plaza.* Plaza Mayor de Salamanca. Año 1924.

Cómo adormecen tus campanas
sin la noción del tiempo ido;
cuando se oyen entran ganas
de dar más vueltas sin sentido.

Desde que a darse comenzaron,
perdió la cuenta la memoria
de los ojos que se miraron
sacando el agua de tu noria.

Reloj que cuentas las pisadas
de paseantes siempre hartos
de asesinar horas pasadas
al tintineo de tus cuartos;

reloj de sol, reloj de luna,
que marchas fijo a la conquista
de corazones de la tuna
y matrimonios a la vista;

¿quieres decirme ante el pasado
de tantas vueltas sin sentido,
en qué tus cuartos se han gastado
y en qué tus horas se han perdido?

MARIANO ARENILLAS. *El reloj de la plaza.*
La Tribuna : Año II N. 19, Salamanca, 13 enero 1924. P. 4.

- *Jota.* Año 1925.

A un mocito presumido
lo tengo que comparar
con el reloj de Pamplona,
que apunta pero no da.

JIMÉNEZ DE ARAGÓN, Juan José. *CANCIONERO ARAGONES. Canciones De Jota Antiguas y Populares En Aragon.* Tipografía La Academia, Zaragoza, 1925.

- *¡Qué venga Josué!* (fragmento). Año 1926.

Por más que una duda siente el español:
¿Cómo adelantamos el reloj de sol?

Este contratiempo no es cosa de risa.
¿Quién al sol le dice que vaya de prisa?

¿Quién al padre Febo, rutilante y rojo,
se atreve a ordenarle que vaya a su antojo?

¿Quién hace el milagro?... Yo lo adiviné!
¡¡Quizá resuciten mañana a Josué!!

Heraldo de Castellón:
Año XXXVII N. 11263, 10 Abril 1926, p. 5.

- *El reloj de sol*. Año 1926.

El reloj de sol, el que da las horas con modestia.

ALFONSO REYES

- *Can Despuig* (Palma, Mallorca). Año 1927.

Perseverancia y buen rumbo
alcanzarán puerto seguro

- *Siluetas conocidas*. Año 1928.

Junto a una puerta del cerco
 de la población murada,
 tiene este amigo ya viejo,
 su vivienda en propia casa;
 en una fachada ocre,
 como un blasón se destaca
 un reloj de sol antiguo
 grabado en una pizarra,
 que tal vez por ser ya viejo,
 como el amo de la casa,
 no hay quien lo entienda, ni quien
 averigüe qué hora marca...
 Mas libraos de hacer en serio
 tal aserto ante las barbas
 del dueño del edificio,
 de este reloj de pizarra,
 porque, con una frescura
 que no conviene a sus canas,
 os llamará barbarotes,
 rutos, pavos, papanatas,
 estúpidos, animales,
 berzotas y otras palabras
 de su genial repertorio
 con que por igual regala
 a los chicos, las pollitas,
 los viejos y las criadas,
 y a todo el que inadvertido
 va a llevarle la contraria.
 Aunque tiene un genio así,
 su jovialidad es tanta
 que en el juego de pelota
 con los muchachos se enfrasca
 en infantiles denuestos,
 cuando hay alguna jugada
 digna de ser discutida
 ya por buena, ya por falta,
 con su quitasol cerrado,
 allí largas horas pasa,
 hasta que un auto minúsculo
 (que es también cosa de casa)

le avisa de haber llegado
de la excursión la hora grata,
y entonces el veterano
de las milicias hispanas
lleva a casa el quitasol,
toma la teja ilustrada,
monta en el «citroem» pulquérrimo
y contoneándose pasa
por entre los que no pueden,
tener, como él, una casa,
automóvil, quitasol y reloj... en la fachada.

Cuando junto a su balcón
algo sospechoso pasa,
dice con rara inflexión,
mientras se esconde en el cuarto:
- ¡Jesús! ¡Lagarto, lagarto!

Tierra charra. 9 septiembre 1928, p. 4.

- *Yo era el reloj de sol.* Año 1929.

Yo era el reloj de sol del parque veneciano:
Mi vida no contaba más que las horas claras.
Eran bellos mis ojos que todo lo ignoraban:
Ojos de agua virgen que no llegó al océano,
Ojos que al ir al cielo, los astros le ofrecían
el tesoro inocente de su joyero antiguo.

Hoy mis ojos me duelen de haber mirado tanto:
Mi lago que era azul se ha tornado amatista,
y ya seré tan triste como una despedida.

Sirena tentadora, ¿quién apagó tu canto?
La ruta de los puertos la borró el desencanto.

MI NAVE YA ESTÁ INÚTIL PARA
LOS VIAJES CORTOS.

Se dora ya el velamen bajo la luz poniente
de la ancha decadencia de mis cansados cielos.
¡Opulentos ocasos donde mi sol se muere!

ZARRILLI, Umberto. *Libro de imágenes.* Montevideo, 1929.

- *Aquella poesía que leí en cierto pueblo sobre un reloj de sol...* Año 1934.

Justicia y moralidad
es lo que el Pueblo reclama
bien dice aquel programa
para todos la igualdad.

Foch y Fum : setmanari bilingüe :
Año XIV Epoca 3º Nº 188 Palma de Mallorca - 03/08/1934.

Ante un reloj de sol

En una vetusta torre
de una villa castellana
contemplé un reloj de sol,
que esta divisa ostentaba :

* * *

«Mi vara de hierro
tan sólo señala
las horas de luz,
las buenas, las blancas.»

* * *

¡Las horas serenas
que siguen al alba,
el viejo cuadrante
tan sólo marcaba !

* * *

¡Su lengua de hierro
con mudas palabras
me dijo : la vida
es sombra que pasa !

* * *

¡No volverá nunca
esa hora que mata

Rigardante sunhorloĝon

Ĝiam sur malnova turo
de Nov-Kastila vilaĝo
mi rigardis sunhorloĝon
kun la jena murskribaĵo :

* * *

«Mia fera stango
estas nur montranta
la el lumo horojn,
gajajn, bonajn, blankajn.»

* * *

La trankvilajn horojn
al tagiĝ' sekvantajn
montris la gnomono
sur la muro stara !

* * *

Tiu fera lango
mute sciigadas,
ke la vivo estas
ombro forpasanta !

* * *

Neniam revenos
jam. horo signata

- *Ante un reloj de sol.* Poesía traducida al esperanto. Año 1936.

Mi vara de hierro
tan sólo señala
las horas de luz,
las buenas, las blancas.

Francisco Seguí Solivellas es autor del poema épico titulado *Conquista de Mallorca por el serenísimo Señor Rey D. Jaime I de Aragón*. Fue estrenado y declamado, con gran éxito, por Don José Dezcallar y de Togores, en el Teatro Lírico de Palma de Mallorca durante la noche del día dos de junio de 1925 en la función organizada a beneficio de la Asociación de la Prensa de Baleares.

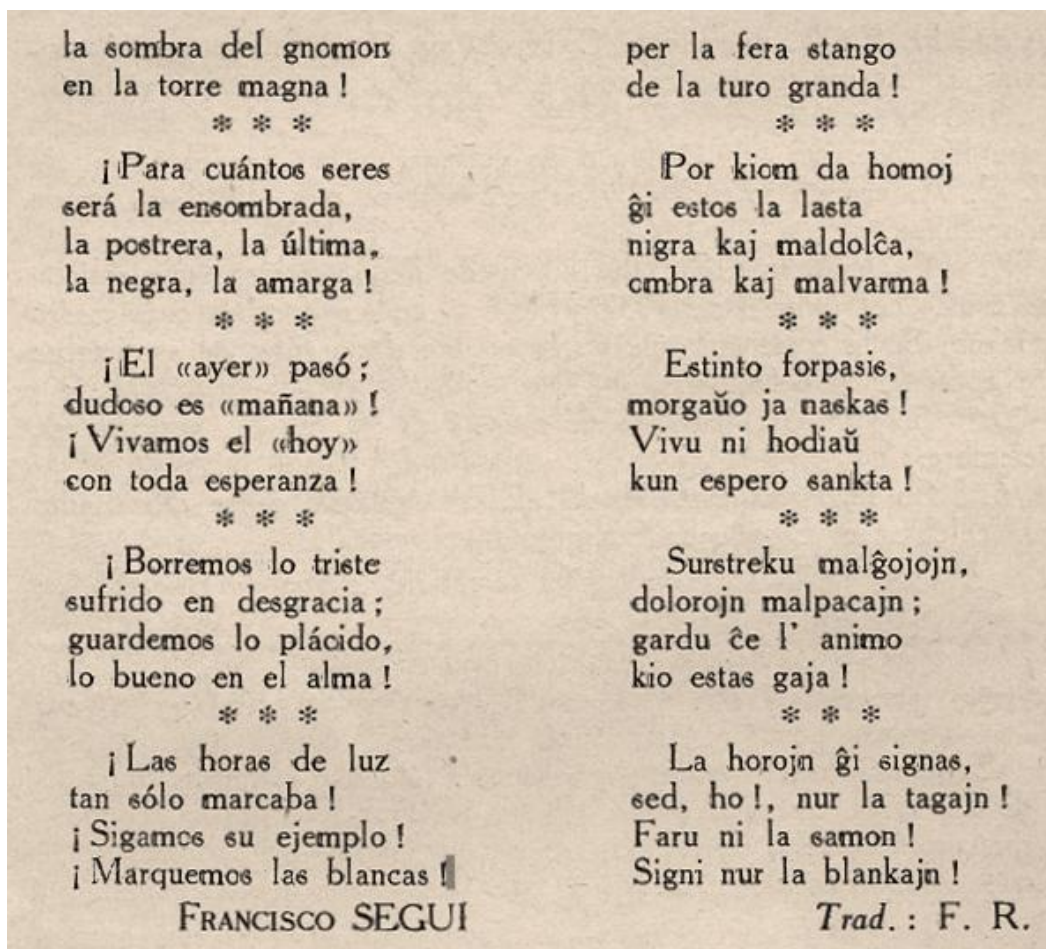

Hispana Esperanto Gazeto : Madrid, 6a jaro Februaro 1936.

• *FIRMAMENTO VERTICAL.*

Sobre frisos de nácar y oro, las siluetas de los cipreses
—ojivas recortadas en la fachada celeste—.
El mundo se tiende a la sombra.
Luna, reloj de sol; alma, reloj de luna!
Los gusanitos trepan por la pared nocturna. ...
El ruiseñor nos canta de la parte de Allá!

Juan Gutiérrez Gili (1894-1939).

GUTIERREZ GILI, J. Antología :obra publicada e inédita. Barcelona, 1975.

• *Flor de alambrada* (fragmento). Año 1937.

Te yergues en la noche
Como un dolor de estómago,
Tienes el perfil seco
Como reloj de sol,
Esperas al amante con los brazos abiertos
Y los dientes despiertos
de extraña comezón.

...

PEDRO SANZ SAINZ Alambradas de Mirambueno
El Diluvio Diario Republicano Democrático Federal.
N.141, Barcelona, 15 junio 1937.

- *Can Macià* (Òdena, Anoia). Ca. 1940.

Sin el sol no me mires
que así lo mandó
mi dueño Fermín Vives.

Inscripción. Año 1877.

- *Coplas nemotécnicas*, Año 1951.

En Cataluña:

Bien ando el primer trimestre.
Diez el segundo adelanto;
El tercero ya no tanto,
Y el cuarto llego a veinte.

En Navarra:

En invierno por el frío,
Me retraso un cuarto de hora;
Diez minutos en estío,
Y lo demás a la hora.

En ambas Castillas:

Por otoño paso exacto.
En verano y primavera
Quince minutos de espera.
Y veinte de enero a marzo.

En Galicia:

Llevo cuarenta de atraso
En el trimestre primero;
Casi veinte en el postrero.
Lo demás a y media paso.

SALVADOR AZPIAZU TOLOSANA

Salvador Azpiazu Tolosana OCD (Vitoria, 1913 - 1999). Construyó dos relojes solares en Vitoria. Uno de ellos, declinante a levante, ubicado en la fachada de un chalé de la Ciudad Jardín, y otro que hasta no hace muchos años se encontraba sobre la puerta de salida a la huerta del Convento del Carmen. Todavía se conserva un reloj esférico suyo en el Desierto de San José de Rigada (Cantabria)

Segun sus propias palabras compuso las coplas anteriores para facilitar la comprensión de la hora solar "al lector que estime complicados los cuadros expuestos y excesiva tanta teoría" en el artículo dedicado a los relojes de sol publicado en la revista Ibérica, en dos entregas, el año 1951, .

- **Torre de La Horadada** (Alicante). Ca 1960.

Por razón especial que nadie ignora
Es mi razón de ser tan poco usada
Que nunca en punto pude dar la hora
Siempre tengo que estar en la HORA DADA.

- *El reloj de sol*. Año 1967.

En el sereno parque vela el viejo cuadrante.
Todo es quietud en torno. La libélula errante,
la abeja de áureos élitros, la oruga y el gusano,
como bajo el influjo de un señorío arcano
extáticos se arroban ante su potestad.
El cuenta el Tiempo eterno, sin límite ni edad,
en un rincón perdido, solitario y fragante.
¡Y qué limpias las horas que recoge el cuadrante!
Como es más pura el agua, que en el mismo regajo,
se abrevan los labriegos, en mitad del trabajo,
así es más puro el tiempo que en devoto mutismo,
todo candor y paz, viene del cielo mismo.
El aire, tiene un leve misticismo de incienso;
el sol pródigo y bueno, en el azul inmenso
se desplaza inmutable; y las horas aladas,
descienden del cénit, como alondras doradas,
a posarse, en silencio, sobre el reloj luciente.
A veces, ni el rumor del follaje se siente,
y hay pausas prolongadas en el parque callado...
Cerca del noble jaspe del reloj asoleado,
en un derruido banco señorial, un anciano
del otro siglo, sueña, bajo el sol meridiano,
en quién sabe qué historias de su existencia moza.
Sobre el lejano prado magnífica se esboza
entre un enjambre de oro la casa solariega;
en las remotas granjas la cigarra despliega
su invisible abanico, templado y sonoro.
Tal vez, de cuando en cuando, se oiga el eco mimoso
de los niños que juegan en el patio distante;
y mudo, entre una atmósfera luminosa y sedante,
como si la emoción anudara su voz,
vela el reloj de sol que es el reloj de Dios!

LERENA ACEVEDO, Andrés Héctor. *Praderas soleadas y otros poemas*. Biblioteca Artigas- Colección de clásicos uruguayos - Vol. 120. Ministerio de Instrucción Pública y Previsión Social - 1967.

- *Últimos meses*. Año 1968.

Habitaba un país delimitado
por la cercana costa de la muerte
y el jardín de la infancia que ella
nunca olvidó.

Otro mundo más cándido era el suyo.
misterioso, por simple,
como un reloj de sol.

JAIME GIL DE BIEDMA (Barcelona, 1929 - 1990)
Poema dedicado a su nana Modesta en *Poemas póstumos* (1968).

- *Reloj de sol*. Año 1969.

Hora extraña. No es
el fin del mundo
sino el atardecer.
La realidad,
torre de Pisa,
da la hora
a punto de caer.

GABRIEL ZAID. *Campo nudista*, 1969.

- *Reloj de sol*. Año 1983.

¡Detente al fin, oh sombra voladora
que minas los cimientos del verano!
Morirán sus corceles, si tu mano
se bebe en esta luz, y la desdora.
No se agotó mi sed abrasadora.
Recorro las terrazas y altiplano
del mundo, impenitente veterano
de su Agosto en la senda exploradora.
Yo nunca te he admitido como dueño;
tomo las horas en provecho mío
y rectos van la sangre y el ensueño.
¡Mas van a nueva luz, a nuevo río!
Dame la mano al fin, que yo te enseñe
cómo robar las horas del estío.

AURELIO VALLS CARRERAS. *Retorno a la poesía*. 1983.

.Aurelio Valls Carreras (1917-1988). Diplomático, poeta y ensayista. .Figura en las embajadas de España en la República Dominicana, Irán, Estados Unidos, ... Publica en inglés noruego y castellano. Obra: *La Bulladera* (1956), *El poeta español ante el mundo actual* (1958), *Notas sobre el cante y baile flamencos* (1975), *Spanske abstrakte mestere* (1982), *Francisco de Goya: hans grafiske verk: fra Eberhard W. Kornfelds samling* (1983), *Retorno a la poesía* (1983)...



- **Referencia.** Reloj de sol desaparecido. Año 1984 .

Colegiata de Daroca (Zaragoza). Año 1(8)77.

El tiempo callado pasa
y no se advierte,
que con paso veloz
llega la muerte.

ABC, 29 de julio de 1980 y 11 de Junio de 1984, p. 11 y p. 14.

- **UN MUNDO SIN OBJETOS ES UN VACÍO SENSATO.** Año 1992.

De vuelta a los árboles ataviados
De estallidos de luz, hasta el curso como el halo del reloj de sol
De los riachuelos del campo, y las tiaras verde helecho de las colinas de
Oro en el hundido sol

Sabiamente esperan ver
La supernova saliendo por encima del granero,
Brillo de linterna borroso por el vapor de las bestias, el verdadero
Oasis del espíritu, la luz encarnada.

RICHARD WILBURD (Nueva York, 1921-2017)

Litoral : Revista de la Poesía y el Pensamiento:
Año 21 N. 193-194. Año 1992.

- *El reloj de sol claustro nuevo* (Monasterio de Itatxe, Navarra). Año 1999.



Su lanza de oro
engalana las piedras
centenarias
del mágico convento,
elevando a su mástil
la bandera
mecida por el tiempo.

Si la mano del hombre
cubrió su rostro
de pulida arena,
sus ojos
se elevaron codiciosos
por la escala perfecta
de las horas.

Olvidado en el reino de los pájaros
guarda en caja de piedra
el canto monacal
de tiempos ignorados.

Y a través de los siglos
ha llegado
su herencia silenciosa
de ámbar dorado y voces gregorianas.

Ahora, sin embargo,
grabada está en su frente
la esperanza,
la sombra transparente
de alegría,
como una estrella roja
de victoria.

ECHARREN, V. *El reloj de sol del claustro nuevo*.
Boletín AMIGOS DE IRACHE n° 4. Estella, 1999.

- *Reloj de sol*. Año 2000.

Soneto II

El cielo gira siempre y a medida
que gira el cielo cuya luz me crea
bajo el tiempo y la luz se hunde la vida
como una playa bajo la marea.

Luz y muerte. El ciprés que te desea,
inocente retama florecida,
te quiere mal. No dejes que te vea
cuando al alba, desnuda, en la encendida

costa, gozas la luz cándidamente.
Entre la luz sabe esperar, mezclada,
la muerte férrea: sé lo que te digo.

Y no me olvides porque me alimento
de tiempo y luz, ni porque tu mirada
vea en mí al servidor de tu enemigo.

SAER, Juan José. *Reloj de sol*.
El arte de narrar. Poemas (1960-1987).

Juan José Saer (Serodino, Santa Fe, Argentina, 1937 - París, 2005) fue un escritor argentino, considerado uno de los más importantes de la literatura latinoamericana y de la literatura en idioma español del siglo XX. Sus obras han sido traducidas al francés, inglés, alemán, italiano, portugués, neerlandés, sueco, griego, checo y japonés. El poema está dedicado a Quevedo.

- *Calle Real* (Hita, Guadalajara). Año 2006.

DIA ERA MUY SANTO DE LA PASCUA MAYOR

GERARDO GIL, autor del reloj. Arcipreste de Hita, leyenda

- *Calle Real* (Hita, Guadalajara). Año 2006.

EL SOL SALYA MUY CLARO E DE NOBLE COLOR.

GERARDO GIL, autor del reloj. Arcipreste de Hita, leyenda

1255 Día era muy santo de la Pascua mayor
El sol salya muy claro e de noble color
los omes e las aves et toda noble flor
todos van rresçebir cantando al Amor.

De cómo clérigos e legos, e flayres e monjas, e dueñas, e joglares salieron a reçebir a don Amor.

Juan Ruiz, Arcipreste de hita. *Libro de buen amor (1330- 1343)*..

- **Ermita de Nuestra Señora de Dulcis** (Buera, Huesca). Año 2012.

EL OLIVO: ETERNIDAD, PAZ Y BIEN

Autor: Dr. Serés.



Jota

Da a la vez hora y aceite,
el reloj de sol de Buera,
junto a cada numerico
le han 'plantau" una olivera.



- *Al reloj de Villalibre de la Jurisdicción (León)*. Año 2010.

Muy práctico es el reloj
colocado en esa esquina
sin mantenimiento alguno
de maquinaria que gira
marcando la hora exacta
siempre que el sol esté arriba.

Para cambiarle la hora...
la solar, ino!... ila ficticia!
cualquiera puede hacerlo
doblándole la puntilla
a la chaveta del centro
que sirve como sombrilla.

A. TRIGO

... cualquiera puede hacerlo doblándole la puntilla...

- *Cuadrante solar*. Año 2013.

En un mundo con más cielo que tierra,
como en las perspectivas serenas de van Ruisdael,
la mañana comienza a acumularse
sobre los edificios
y las escalinatas de las plazas,
en las franjas de luz de los balcones.
Con su semilla dentro,
envolviendo las cosas con el lenguaje del cuidado,
la claridad se instala entre nosotros,
reivindica para los sentimientos
la precisión de los matices.
Tiene la porcelana de este día
el descascarillado de una antigua pobreza,
pero lleva su luz a casi todas
las casas de los hombres:
la luz mediterránea,
la luz continental, el cielo clásico,
los metales dolientes de un paisaje
que el alma, preservándolo, condena a repetirse.
Me asomo a la ventana como a un libro de imágenes.
Nuestra estirpe lleva sobre sus hombros
la alta aguja del sol.
Los días que salen buenos, a la vida
le perdonas la ofensa de la muerte.

SÁNCHEZ, Basilio. *Cuadrante solar*.
Cristalizaciones (Hiperión, 2013).

(<http://basiliosanchez.info/biografia.htm>)

Basilio Sánchez (Cáceres, 1958). Médico, escritor y poeta. Con su primer libro, *A este lado del alba*, consigue un accésit del premio Adonáis de Poesía en 1983. Gran parte de su obra poética está recogida en el volumen *Los bosques de la mirada. Poesía reunida 1984-2009* (Calambur, 2010). Entre sus últimos libros se encuentran *Cristalizaciones* (Hiperión, 2013), *Esperando las noticias del agua* (Pre-Textos, 2018) y *He heredado un nogal sobre la tumba de los reyes* (Visor, 2019, Premio Internacional de Poesía Loewe). Ha publicado también dos libros de narrativa: *El cuenco de la mano* (Littera Libros, 2007) y *La creación del sentido* (Pre-Textos, 2015).

- *Tres relojes de sol con sus correspondientes sonetos.* Años 2014, 2017, 2018.

LUCEM DEMONSTRAT UMBRA

Ya luce su esplendor la primavera
en los patios helados y sombríos,
y el sol va retornado con su brillo
a las vetustas paredes del IESA.

Un reloj que hibernaba aún dormido
entre las verdes hojas de la yedra,
se aviva al sentir en su alma de piedra
el tibio calor del astro engreído.

Es el retorno de un ciclo de vida
que vierte su luz por abril y mayo
llenando calles, plazas y avenidas.

Hasta que pase el estío, sus rayos
saetearán la delgada varilla
marcándole firme a la sombra su trazo
y a nosotros el tiempo y su rutina.

AMICI QUALIBET HORA

Apuntando hacia el norte su espadina,
un reloj entre muros encastrado
marca firme las horas despiadado
en el fulgente patio de La Espina.

Pasa el tiempo inclemente en su rutina,
mientras un sol de fuego descarnado
saetea con sus rayos desalmado
las dos tablas de piedra marmolina.

Contemplamos el trazo de la sombra
y la vida se nos va en fatal sino
cual noche diluyéndose en la aurora.

Es domingo de palmas y de olivos,
preludio de pasión que canta y llora
dulce solaz de dicha con amigos

(para ellos siempre es buena cualquier hora).

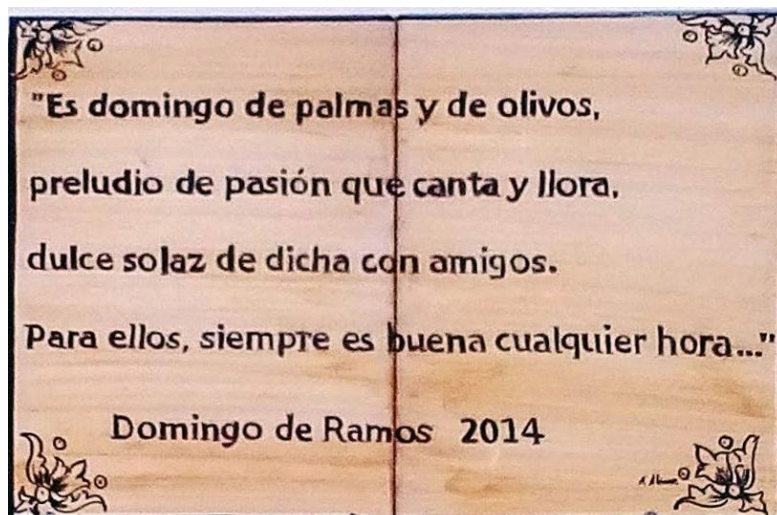

VITA SIMILIS UMBRAE

En un patio de paredes blanqueadas
brilla un reloj de sol al mediodía
señalando con su mágica varilla
la Polar, cual estrella enamorada.

Bajo una luz deslumbrante y plateada,
un tropel infantil en la piscina
llena la tarde, vence la calina,
entre voces y risas desbocadas.

Hay en la casa un aire de familia,
dulce sentir de padres y de abuelos
en esa hermosa trama que es la vida.

Pasa firme la sombra sin demora,
y entre besos, caricias y desvelos,
implacable va marcando las horas.

EDUARDO MOYANO ESTRADA. Los tres sonetos acompañan sendos relojes de sol, construidos por él mismo en Puente Genil (Córdoba) en 2014, 2017 y 2018.

- *Cuadrintero de borricos*. Año 2015.

Cuadrintero de borricos,
al reloj de Chalamera
le has grabado numericos,
y ya no es lo que era.

Reloj canónico de Chalamera (Huesca).

- *Bocairant y su reloj de sol en lo más alto de un casa.* Año 2015.

El reloj de sol
en Bocairant marca
la hora exacta
como si el tiempo durmiera entre almohadas
y la ciudad que vive
ajena a lo que en el mundo pasa
no quisiera otra cosa
que esa calma
ta difícil de encontrar
y cuando la tienes tan cara.
De blanco la pared
el sol en ella
se siente en casa
en estas tierras con tanta historia acumulada.
Todas las calles llevan
hasta allí donde se alzan
las casas con sus viejas piedras observando a quien las mira con añoranzas
Pasa
quien les habla
y deja tras de sí
un rastro que si se alarga
se convierte en una sombra
pegada al suelo y a las ventanas a cal y canto cerradas,
mientras un reloj de sol marca la hora exacta de pasar página.

JOSÉ VICENTE NAVARRO RUBIO. 18 de junio de 2015.

- *El reloj de sol.* Año 2015.

Yo muero al final del día
y con la luz resucito.
Aquello que dejo escrito
fue antes causa de alegría.

Contar horas luminosas
de la amistad, del amor,
de mi historia y de mis cosas...
igual que un reloj de sol.

GARCÍA DÍAZ, Lutgardo. *Lugar de lo sagrado.* Fundación Lara. Sevilla, 2015.

- *Diseño.* Casa de Demetrio Hernández (Barrio de la Letras, Madrid). Año MMXVI.

No cuentes por sus líneas solamente las horas.

Autor: Antonio J. Cañones Aguilar.

Tomada de la poesía *El relox de sol* (silva dezima) de Francisco de Quevedo.

- *Todas hieren y una mata.* Año 2019.

Soneto

Dicen que cada hora es una flecha
dicen que todas hieren y una mata,
que todo es vanidad, breve bravata,
porque la grave muerte nos acecha.

Para tan alta llama corta mecha
me dio mi suerte en esta vida ingrata:
tejer y destejer hilos de plata
hasta morir en una celda estrecha.

Quisiera no entender la poesía,
no haber leído nunca al sabio Horacio,
el que nos invito a gozar el día.

Y en la prisión dorada de palacio,
si pudiera elegir, solo querría
morir veloz por no morir despacio.

ÁLVARO TATO

- *Tu corazón con anhelo es reloj de sol divino...*

Tu corazón con anhelo
es reloj de sol divino
que a todas horas muy fino
se sigue con propio celo;
de aquella fragua y ardor
sales más acrisolada.

Alcánzanos abogada,
la pureza y santo amor.

Gozos a Santa Marta. ANÓNIMO.



- *Can Blanch* (Argentona, Maresme).

DEJAD QUE EL TIEMPO CORRA SIN CESAR
TIEMPO SIEMPRE DICE LA VERDAD. EL

- Casa en la calle la Ermita (Almenar de Soria , Soria).
... caminos de la tarde.
Fragmento de la poesía *Yo voy soñando caminos* de Antonio Machado.



Urania, musa de la Astronomía.

RELOJES DE SOL: LEYENDAS SIN RIMA

SI ME MIRAS, ME MIRAN

- VI Entretien Les Devises. Año 1671.

Parmi les Chevaliers du Soleil, M. le Comte de Croisi prit un cadran au soleil. Si me miras, me miran.

Si vous me regardez, on a les yeux sur moy.

Les entretiens d'Ariste et d'Eugène Par le P. Bouhours. Paris, MDCLXXI..

- Referencia. Madame de Sévigné. Año 1674.

Si me miras, me mira.

D'Hacqueville et la Garde sont toujours persuadés que vous ne sauriez mieux faire que de venir : venez donc, ma chère enfant, et vous ferez changer toutes choses. *Si me miras, me mira*: cela est divinement bien appliqué : il faut mettre votre cadran au soleil, afin qu'on le regarde.

À Paris, vendredi 26e janvier 1674

Lettre 375. De madame de Sévigné a Madame de Griñan.

Un cadran solaire avec ses mots: Si me miras, me miran.

Le compte de Croisi étoit au nombre des *chevaliers du soleil* au carrousel qui eut lieu en 1612 dans la place royale, au mariage de Louis XIII et d'Anne d'Autriche, il avoit pour emblème un cadran solaire avec ses mots *Si me miras, me miran*. Si vous me regardez, on a les yeux sur moi.

Lettres de Madame de Sévigné, de sa famille et de ses amis. Avec portraits, vues et fac-simile. T. 5. A Paris, MDCCCXVIII. P. 37.

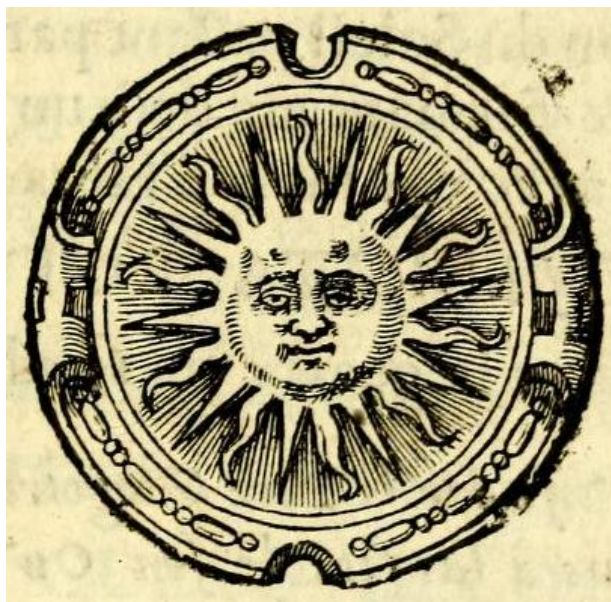

Monestrier, 1682

- Emblemas. Claude-François Menestrier S. I. Año 1682.

LXXX. Le Comte de Croisy, un Cadran sous le Soleil.

SI ME MIRAS ME MIRAN. On me regarde, si vous me regardez.

Vn favori n'est consideré qu'autant que le Prese le considere

LXXVIII. Le Baron de Tussay, un Soleil en son Midy.

MAS LEVANTADO. Plus élevé.

LXXXVIII. Le Duc de Nevers. Le Soleil dans le Zodiaque.
NI ME BVELVO ATRAS NI ME DESVIO. Ny je me recule ny je ne m'égare.
Qu'on a traduit en Latin. NEC RETROGRADIOR NEC DEVIO.
Pour une Personne droite et constante.

A Tolose l'an 1679, à l'occasion de la Publication de la Paix, parurent huit Devises dont le Spleil sasoit le corps.

Algunas otras divisas en castellano con el sol como motivo en el libro de Menestrier:

LXXVII. O RAYOS, O LAGRIMAS. Ou sa lumiere ou des larmes.

LXXIX. Y NO MAS. Et rien plus.

LXXXIV. SOLO PARA MIRARME. Tout le monde n'est fait que pour me regarder.

LXXXVI. QVIEN SE ME OPONE ME CORONA. Qui s'oppose à moy me couronne.

CXXXVIII. MVDA LVGAR Y NO ESTADO. Le Soleil que passe à un autre Hemisphere.

CLXXXII. Le Soleil.

ABORRECE MI LVZ QVIEN DELLA SE OFENDE.

Qui s'offense de ma lumiere, ne la sçauroit souffrir.

C'est la Devise, que Rodrigo Mendez Silva, a mise à la teste de son ouvrage de la Poblacion de España. Elle convient à un homme que offense quelqu'un, parce qu'il dit la verité.

La philosophie des images : composée d'un ample recueil de devises, & du jugement de tous les ouvrages qui ont été faits sur cette matiere Par le P. C. F. Menestrier de la Compagnie de Jesus. A Paris, MDCLXXXII.



• Emblema. Jacob Bosch S. I. Año 1701.
CXVII. SI ME MIRAS ME MIRAN.

BOSCH, Jacob. *SYMBOLOGRAPHIA sive DE ARTE Symbolica Sermones Septem* Autore R. P. JACOBO BOSCHIO e Societate Iesu... Augsburg, 1701.

- Emblema (Proyecto). Si me miras, me miran. Año 1721.

Concurso para la adopción de su sello o emblema representativo la Real Sociedad Económica de Amigos del País de Tenerife

PAZ SÁNCHEZ, Manuel de. *TORRE DE BABEL, ATLANTE DEL PROGRESO: EL TEIDE EN LOS EMBLEMAS DE LA ECONÓMICA (1777)* El Teide, representación e identidad, Santa Cruz de Tenerife, Cabildo Insular, 2003, pp. 85-105.

ALABADO SEA EL SANTÍSIMO SACRAMENTO

- Casa nº 172 (Loredo, Cantabria). Año 1717.
ALABADO SEA EL SS^M S^A. Alabado sea el Santísimo Sacramento.
- San Mamés (Gallejones de Zamanzas, Burgos). Año 1774.
ALABADO SEA EL SANTISIMO SACRAMENTO DEL ALTAR.

La leyenda del reloj de sol de la iglesia de Gallejones de Zamanzas es una oración bastante común en dinteles de casas, iglesias, campanas, custodias..., aunque ésta es la primera ocasión en que aparece grabada en un reloj de sol.

ALABADO SEA EL SANTISIMO SACRAMENTO del altar.
Sea por siempre bendito y alabado.

ALABADO SEA EL SANTISIMO SACRAMENTO del Altar
y la Virgen concebida sin pecado original.

Localizada también en otros dos pueblos del norte de Burgos: Población de Arreba y Quintana de los prados.

¡VIVA! 1759

- Ayuntamiento (Pesquera, Cantabria). VIVA PESQUERA. Año 1759.
Grabada en la ménsula de reloj de sol.
- San Martín (Soto, Cantabria). vytor soto. Viva Soto. Año 1763.
- Erregetxea (Soraluze-Placencia de las Armas., Gipuzkoa). Año 1806.
VIVA CARLOS IV.
- Santiago (Manzaneda, León) . Año 1853
VIVA MI DUEÑO DN. TORIBIO GABEL PARROCO DE MANZANEDA.

CON EL SOL SERÉ TU GUIA 1851

- Antiguo ayuntamiento (Fuenferrada, Teruel). Año 1851.
CON EL SOL SERÉ TU GUIA.
- Venta Macario (Villarreal de Huerva, Zaragoza). AÑO 1860.
CON EL SOL SERE TU GUÍA.
- Casa (Pitarque, Teruel). CON EL SOL SERE TU GUÍA. Año 1963.

PAZ EN ESTA CASA 1949

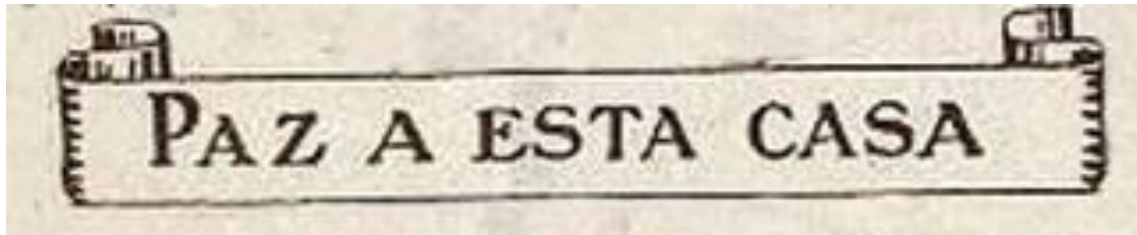

- Tríptico publicitario de Manuel Pastor.

En la casa en que entréis, decid primero: Paz a esta casa. Lucas 10,5.

Cuatro relojes de sol de Manuel Pastor portan esta misma leyenda. Dos ejemplares expuestos en la Feria de Muestras de Barcelona de 1949, otro en el anuncio de La Vanguardia y el cuarto en el tríptico publicitario. Traducida del latín : Pax huic domui.

APRESÚRATE CON LENTITUD Ca. 1950

- Calle del Espinar, 12 (Guadalix de la Sierra, Madrid). Ca. 1950.

APRESÚRATE CON LENTITUD. Autor: Manuel Pastor.

Traducida del latín: Festina lente. Palabras atribuidas a Augusto, según Suetonio: 'Caminad lentamente si queréis llegar antes a un trabajo bien hecho'.

Refrán castellano: "Vísteme despacio que tengo prisa".

- Referencia. M. Gómez-Santos. Año 1958.

Apresúrate despacio.

Leyenda propuesta por Azorín para el reloj de sol del doctor Marañón en El Cigarral de Toledo.

He visitado en Toledo el Cigarral del doctor Marañón -me refirió Azorín -. He visto con íntima complacencia el grato contraste que ha formado el doctor en su jardín, en el vergel, en el cortinal. El gris casi ceniciento de las pitas contrasta dulcemente con el sombrío verdor de los cipreses. En el compás de la casa he visto una mesa con reloj de sol. Si yo tuviese que poner una divisa en un reloj de sol, puesto que todos la llevan, pondría lo siguiente: "Apresúrate despacio". Esto es lo que ahora necesita el doctor.

GÓMEZ-SANTOS. M. *Diálogos españoles. Azorín*. Madrid. 1958. P. 21.

- Ubicación desconocida (León).

APRESURATE DESPACIO. Autor: Grupo de mineros veteranos del Bierzo.

ES LA HORA DE SER FELIZ Ca. 1950.

- Carrer Eugène Delacroix, 27 (Saint Cyprien. Pyrénées-Orientales, Francia). Ca. 1950.

ES LA HORA DE SER FELIZ. Traducida del latín: Hora felicitatis sum.

Autor: Manuel Pastor.



- Avda. Antonio Machado (Benalmádena. Málaga). Año 1971.
ES LA HORA DE SER FELIZ. Autor: Manuel Pastor.

LA HORA FELIZ ES CORTA Ca. 1950.

- Bonneval Voubray (Francia). LA HORA FELIZ ES CORTA. Autor Manuel Pastor. Adaptación de la sentencia latina *Felicibus brevis miseris hora longa*.



- En el tríptico publicitario (ACPR Fondo Mas Roger, doc. 3). LA HORA FELIZ ES CORTA. Autor: Manuel Pastor.

LA LUZ ES ALEGRÍA Ca.1950



- Casa de Lo timor (Torrevieja, Alicante). Ca. 1950. LA LUZ ES ALEGRÍA. Autor: Manuel Pastor.
- Cal Flequer (Rabós, Alt Empordà). Ca. 1950. LA LUZ ES ALEGRÍA. Traducida del latín: Lux laetitia est. Autor: Manuel Pastor.

EL TIEMPO ES ORO



- Centro Mayores (Somo, Cantabria). Ca. 1950.
EL TIEMPO ES ORO. Autor Manuel Pastor.

- S'Alqueria (Andratx, Palma). EL TIEMPO ES ORO.

TIEMPO AL TIEMPO

- Casa (Briviesca, Burgos). TIEMPO AL TIEMPO. Año 2006.
- Calle Juan Larrea y Pasaje Goiena (Bandfield Oeste, Argentina).
TIEMPO AL TIEMPO... ESTA ES LA HORA.

HAZ COMO EL RELOJ DE SOL...



- Chalé (La Penilla, Cantabria).

HAZ COMO EL
RELOJ DE SOL
CUENTA SOLO
LAS HORAS ALEGRES.

- Café Vista Paraiso (Santa Úrsula, Santa Cruz de Tenerife).
Mach' es wie die Sonnenuhr Zähl; die heitren Stunden nur.
Haz como cuenta el reloj de sol: las horas alegres solamente.

Leyendas sin repetir

- Museu Etnològic de Barcelona. Pg. Santa Madrona, 16-22 (Barcelona). ¿Año MDCX? ANDO SIN PARAR MANDANDO A LA ETERNIDAD LA MAS REMOTA POSTERIDAD.

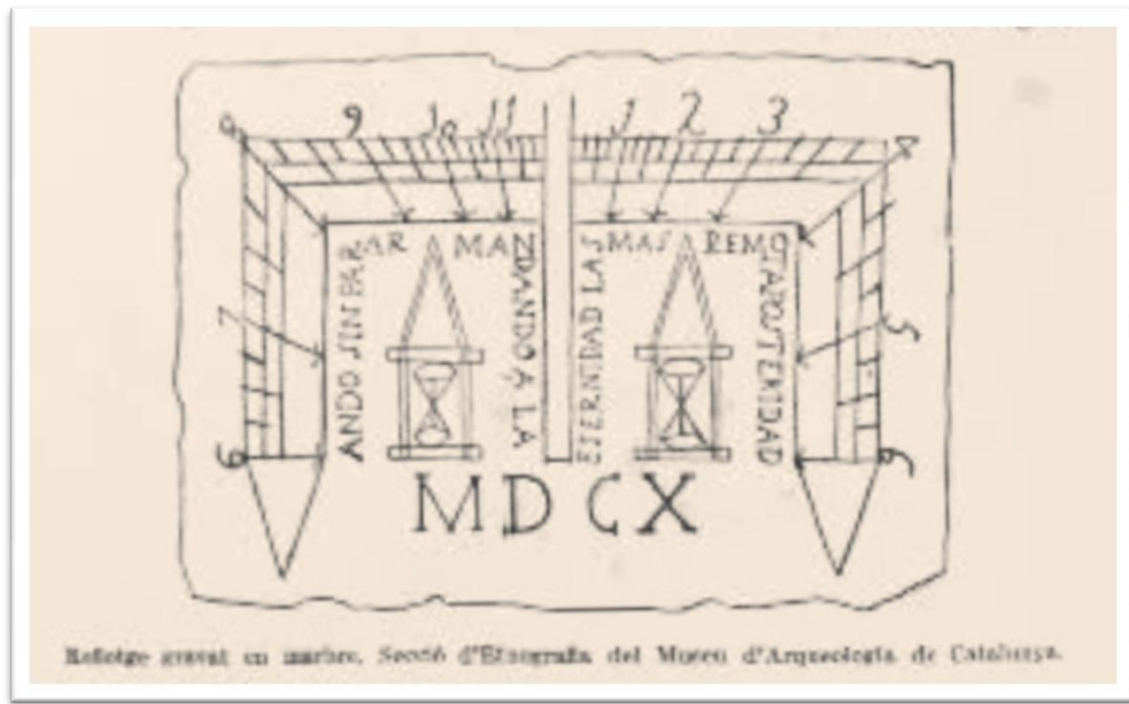

Joan Amades. *Els rellotges de sol*. Año 1938.

El pequeño reloj de sol horizontal del Museo Etnológico de Barcelona fue recolectado por Joan Amades entre los años 1935 y 1938 en la etapa que trabajaba en el Museo Arqueológico de la misma ciudad.

No hace mucho se encontró en una escavacion en el jardín del Ateneo de Cádiz una lapidita de mármol que debió servir de reloj de sol. Además de las líneas y números correspondientes y de dos relojes de arena grabados, decía: *ando sin parar, mando á la eternidad la mas remota posteridad. Año de 1610.*

La Correspondencia de España : N 634 01-06-1860.

Un rellotge de sol del Museu Etnològic de Barcelona, per Eduard Farré i Josep Ma Vallhonrat. La Buca de Paper, 54 Gener-Abril 2006.

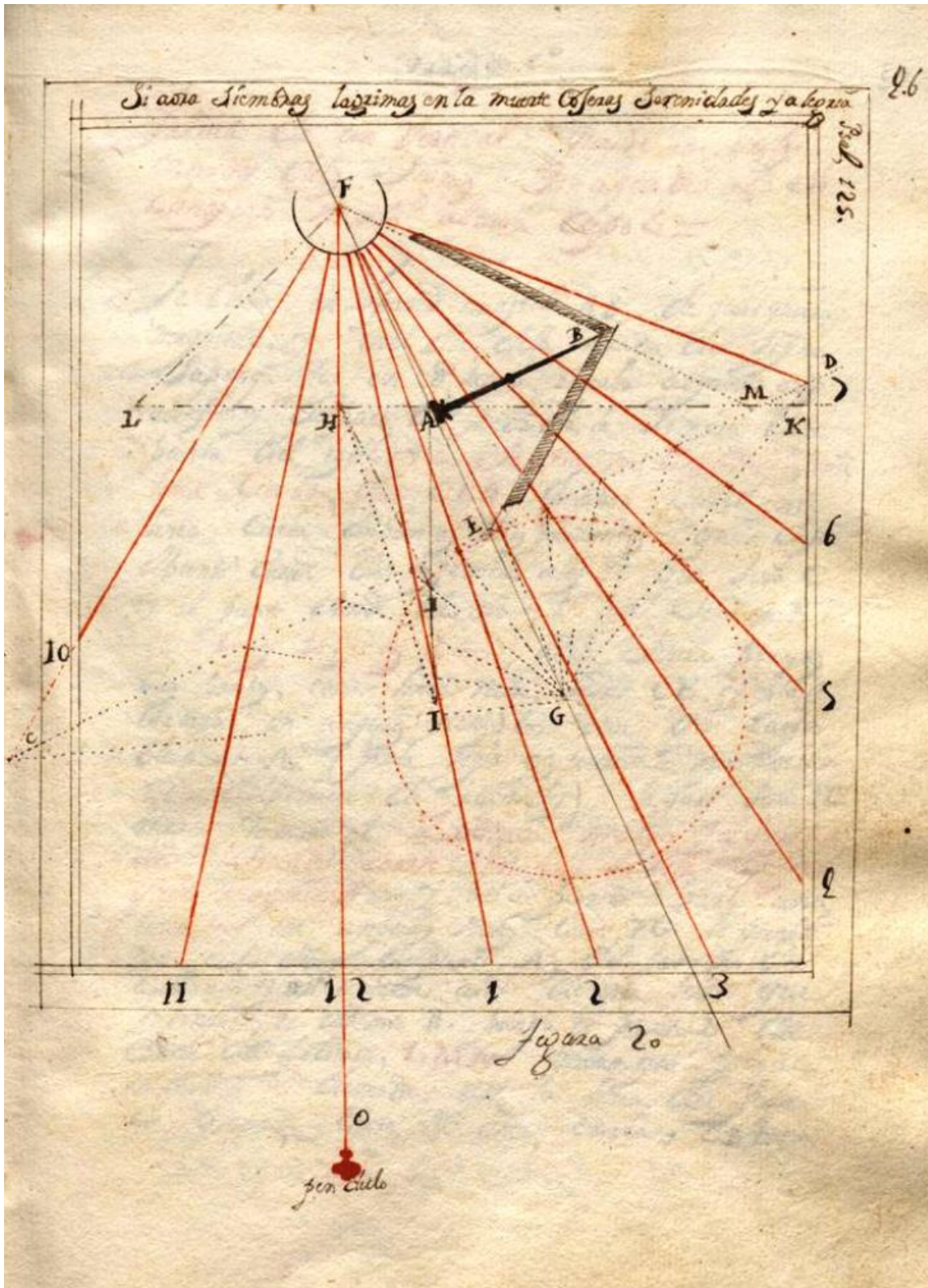

• BNE. MSS/17506. Fig. 71

Si aora siembras lagrimas en la muerte cojeras serenidades y alegria.
 Qui seminant in lacrimis, in exsultatione metent. Psal. 126, 5.

Autor: Nicolás Órtiz S. I. . Segundo cuarto del siglo XVIII.

- San Pantaleón (San Pantaleón de Aras, Cantabria). Año 1727.
PARA MAYOR GLORIA DE DIOS.

Ad maiorem Dei gloriam (A. M. D. G.). Divisa de la Compañía de Jesús. Se atribuye a San Ignacio de Loyola por el uso que hacía de ella en sus escritos. En la edición de las Constituciones de 1606 aparece el lema íntegro, con la imagen de Ignacio. Los jesuitas suelen emplearla desde entonces para finalizar sus documentos y estudios teológicos.

- Plaza de San Nicolás (Pamplona, Navarra). Año 1770. ?
SOL NO AFEITADO TIEMPO MOJADO.

Escrita en el reloj restaurado; no está confirmada su presencia en el original.

La representación antropomorfa del sol en el reloj de la plaza San Nicolás de Pamplona comparada con otras localizadas en relojes de sol construidos en los siglos XVII y XVIII



Alzorriz (Navarra), XVII. - Ibiricu de Egües (Navarra), 1713. Saldaña (Burgos), XVII.



Landraves (Burgos), XVIII. - Puentedura (Burgos), XVIII. Hendaya (Francia), 1679.



Chodes (Zaragoza), 1737. Antes y después de restaurarlo. Solsona (Lleida), 1768.



Sineu (Mallorca), 1783. - Jumilla (Murcia), MDCCCXII. - Pamplona (Navarra) ¿1770?

La cara del sol en los relojes fechados entre finales del siglo XVII y principios del XIX decora siempre el polo del reloj o va situada encima. En el reloj de la casa Sagardía un sol barbado acompañado por una nube descargando agua, enmarcado por la leyenda "SOL NO AFEITADO TIEMPO MOJADO", se ha dispuesto como motivo decorativo de la superficie de distribución. En los relojes construidos en los siglos XVI y XVII, la figura de sol está de frente, es siempre circular y la corona radiante rodea toda la cara.

En este apartado se trataba de probar que la representación del sol barbado del reloj de la Plaza de San Nicolás era moderna, comparándolo con otras representaciones conocidas del astro rey en relojes de sol construidos durante los siglos XVII y XVIII.

Para que sirvieran de comparación, se eligieron 11 representaciones del astro rey entre las más de cuarenta recogidas en el *Inventario de relojes de sol fechados*.

La leyenda: "SOL NO AFEITADO TIEMPO MOJADO"

Es un refrán del tiempo, desconocido en Navarra, sin ninguna relación con el funcionamiento del reloj de sol. No aparece, como es lógico, en ningún listado de leyendas de relojes solares. Por otro lado, considerado como refrán del tiempo, tampoco se encuentra literalmente en las listas de refranes anteriores al año 1948. Los más parecidos dicen así: "Sol no afeitado pronto es aguado", "Sol no afeitado tiempo mojado". Este refrán es el único que utiliza la expresión negativa, todos los demás refranes parecidos utilizan la expresión "sol con barbas" o "sol barbado". (5)

AFEITADO, DA. (de afeitar, en el sentido de raer con navaja la barba). Se dice del disco del Sol, cuando por estar serena y seca la atmósfera, aparece, al amanecer, con el borde limpio, o sea, no barbado (v. esta voz). Caso contrario es señal de atmósfera saturada de agua, y por eso dice un refrán marinero: "Sol no afeitado, pronto es aguado".

Sol no afeitado, pronto es aguado. (*El chiquitín de la prensa : miscelánea semanal*: Año I Número 37 - 1898 octubre 16)

Sol no afeitado, pronto es aguado. (*El Avisador : semanario de intereses generales y locales*: Año XIV Número 946 - 1908 septiembre 20, pág. 3.)

Sol no afeitado pronto es aguado. (*Revista ESTUDIO* : Vol. XIII, 1916,)

Sol no afeitado pronto es aguado. (*La voz de Alicante* : Año V Número 1588 - 1908 mayo 7)

4.156 y 4157. Sol no afeitado, pronto es aguado. Sol no afeitado, pronto es mojado. (*Refranero del Mar*. Consejo Superior de Investigaciones Científicas. Instituto Histórico de Marina. Gella Iturriaga, 1944.)

Sol no afeitado, pronto es aguado. (*Refranero general ideológico español*, Martínez Kleiser, 1945, pág. 58.)



Dibujo del cuadernillo. Año 1948.



Dibujo del reloj de sol. Ca. 1950.

De haber conocido en el año 2010 el artículo de Esteban Martínez Almirón (*Producción gnomónica de Rafael de la Hoz*. 2018.) dedicado a la actividad gnomónica del conocido arquitecto Rafael de la Hoz Arderús (Madrid, 1924 - 2000), autor del reloj de sol de la Diputación de Córdoba (antiguo Convento de la Merced), no habría perdido el tiempo interpretando el dibujo que decora la superficie de distribución del reloj de sol de la Plaza de San Nicolás.

Rafael de la Hoz Arderús y Manuel Barbero Rebolledo publicaron como anexo a la revista nº 13 de "informes de la construcción", incluido en el tomo nº 4 de la obra del Instituto Técnico de la Construcción y del Cemento del año 1948, un cuadernillo dividido en dos partes tituladas *Cartas solares* y *Relojes de sol*.

En la contraportada del cuadernillo de 10 páginas dedicado a la construcción de relojes de sol, figura como motivo la representación del mismo sol enmarcado en idéntico refrán del tiempo que decora el reloj de sol de la Plaza de San Nicolás.

Como no he encontrado datos que relacionen a ninguno de los dos arquitectos con Pamplona, supongo que el constructor del reloj de sol de la casa de la Plaza de San Nicolás conocía el cuadernillo y copió el motivo de la contraportada en el reloj de sol.

- San Benito Abad (Yepes, Toledo). Año MDCCLXXXIII. CENTRO LA LVZ.
- San Román (Cué, Principado de Asturias). ... ha de venir la Muerte. Año 1797.

- Casa de los Ceballos (Tregandín, Cantabria). Año 1804.
ES ARDID / DE CAVA / LLEROS / ZEVALL / OS PARA / VENCE / LLOS.
Grabada en el pedestal del reloj; es un lema heráldico.



ES ARDID
DE CAVA
LLEROS
ZEVALL
OS
PARA
VENCE
LLOS

ES ARDID DE CABALLEROS
CEVALLOS PARA VENCELLOS

El lema de los Ceballos según el Padre Isla:

El Seo Zevallos fue un sugeto muy blanco y de toda categoría; de forma que nuestro D. Pedro hará grande vanidad de hombrearse con él y haber seguido sus pisadas. A poca noticia que Vms. Tuviesen de la más segura genealogía. Sabrían que la familia de los Zevallos es de grande lustre y acreditada nobleza, y tan antigua, que primero dicen hubo en la montaña Zeballos, que Iglesias. El Señor de esta casa tuvo en algún tiempo cinquenta y cinco lugares suyos, suyos, que á no ser tantos, yo se los contaría a Vms. Uno sobre otro; y tiene su solar en la Asturias de Santillana en el Valle de Cayón, en donde está un torrejón muy fuerte, que por el ancho de la pared de piedra. Pasará un carro. Ni parece saben Vms. Palabra de aquel célebre caballero Zevallos que fue a Jerusalem con el infante D. Pelayo, de quien dixo el romance antiguo:

De Jerusalem vinieron,
El Infante Don Pelayo,
Y con él un caballero,
Zevallos infanzonado.

Y queriendo dar el Infante por sus grandes hazañas nuevas armas, a saber: Peral verde, y Peras de oro, con un lobo atravesado, le respondió con resolución heróyca:

Caballero soy, Señor,
De linage señalado,
Armas tengo muy notables,
Que me dexó mi pasado:
Las que me dio Vuestra Alteza,
Tomo para este criado.

De lo que el Infante se dio por muy satisfecho, y le concedió que pusiese en su escudo la celebrada letra de Ardid es de caballeros, Zevallos para vencillos, con alusión à su extraño valor, y astucia militar.

Rebusco de las obras literarias, así en prosa como en verso, del P. Josef Francisco de Isla, de la extinguida Compañía de Jesús. Madrid. En la Imprenta de Pantaleón Aznar. Año 1790.

Otras interpretaciones del lema de los Ceballos

Antonio Suárez de Alarcón en sus *Relaciones Genealógicas de la Casa de los Marqueses de Trocifal, Condes de Torresvedras* (1656) cuenta que vuelto D. Pelayo de Jerusalem con su compañero Ceballos, tuvo una batalla con los moros y para desordenar las fuerzas enemigas azuzó delante de su gente el ganado, resultando los cristianos vencedores. En conmemoración de este hecho, puso en sus armas el citado lema.

Hay quien sitúa la acción en un castillo sitiado que tenía por alcaide un Ceballos. Viendo la fortaleza abocada a la rendición por la escasez de provisiones, arrojó al enemigo los pocos panes que le quedaban y los moros, viendo tal abundancia de comida, decidieron levantar el sitio.

Según el P. Escagedo Salmón (*Apuntes de Historia Montañesa. Conferencias, Informes e Hidalguías*, Tortosa, 1931) la interpretación del lema "Es ardid de caballeros ceballos para vencillos", no pasa de ser una leyenda admitida como verdad en el siglo XVII.

- Casas Consistoriales (Peñas Royas, Teruel). PRUDENCIA JUSTICIA. Año 1882
- Sons Valls Vell (Felanitx, Mallorca). FUERA NUBES. Año 1897.
- Son Serra Perera (Palma, Mallorca). APROVECHA EL TIEMPO. Año 1899.

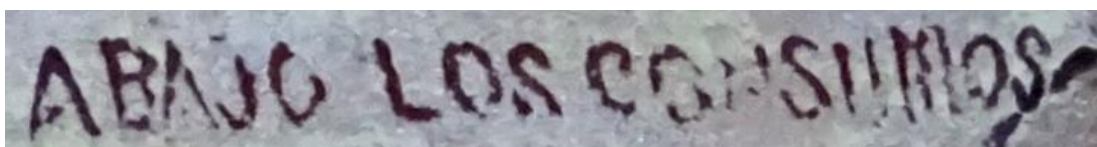

- Nuestra Señora de la Asunción (Abanto, Zaragoza). Año 1900.
ABAJO LOS CONSUMOS.

La contribución de consumos fue creada en 1845 por Alejandro Mon que reformó toda la estructura tributaria del Estado. Su paso por el ministerio de Hacienda es recordado como el más importante del siglo XIX español. La simplificación y modernización que llevó a cabo en el sistema tributario, llamada Reforma Mon-Santillán (por Ramón de Santillán), colocó a España entre los países de su entorno en esa materia y su sombra ha perdurado hasta la actualidad. Aunque en principio gravó los productos del vino, sidra, chacolí, carnes, harinas, jabón y cerveza; en 1866 ya se pagaba por 42 productos diferentes de primera necesidad.

Los “consumos” llegaron a suponer el 60% de los ingresos en las arcas municipales. El impuesto afectaba sólo a una parte de la población, los llamados pecheros (agricultores, ganaderos, artesanos, comerciantes); mientras parte de la población- estamento eclesiástico, nobles y pobres de solemnidad- estaba exenta.

Uno de los motivos de los disturbios populares de finales del siglo XIX fue la reducción o abolición de las tasas de consumos. Fueron bastante frecuentes la destrucción de los centros de recaudación y sus archivos. Los consumos se recaudaban de tres maneras distintas: por las autoridades locales, por comisionados de Hacienda, o mediante el arrendamiento a particulares. La mayoría de los disturbios estuvieron dirigidos contra las personas arrendatarias. Las manifestaciones se celebraban bajo el lema ¡Abajo los consumos! que es precisamente la leyenda que luce el reloj de sol de la parroquia de Abanto, fechado en el año 1900. El impuesto de los consumos se suprimió en 1911, aunque algunos ayuntamientos alargaron su cobro hasta el año 1926.

- Casa de la calle del Pilar (Valencia, Valencia). Referencia. Año 1908.
¡Horas! ¡Qué largas cuando tristes, qué cortas cuando alegres!

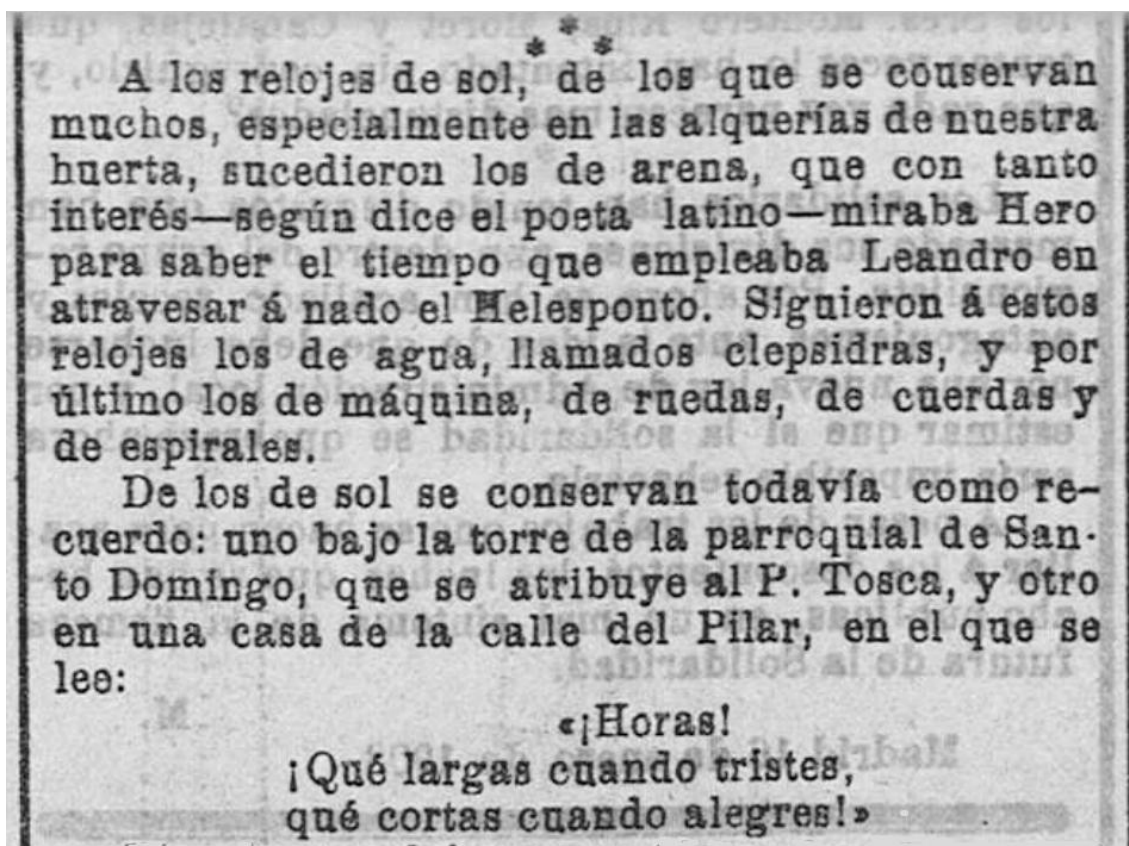

Las Provincias : diario de Valencia: Año XLII N. 15113 - 1908

- Casa del conde de Aguiar (Sevilla, Sevilla). Anterior a 1934.
Todas hieren y una mata.
Traducida del latín: Omnia vulnerant ultima necat.

Coronando el frontis de la casa de los Parladé, situada en Sevilla, en la que hasta hace poco fue llamada plaza de la Virgen de los Reyes y muy cercana al lugar donde se alzaba la puerta de Jerez, figura un reloj de sol, cuyo gnomon o varilla, que asemeja un tiento, marca sobre una esfera en forma de paleta en la que los colores son horas. Refiriéndose a ellas reza bajo él la siguiente leyenda, que hace meditar: "Todas hieren y una mata"...

Blanco y Negro - Madrid- 18/02/1934, pág. 95.

- San Roke atsedenekua (Truzioz, Bizkaia). Año 1946.
EL SOL MARCA LAS HORAS PERO SOLO DIOS FIJA LA HORA.
Eguzkiak orduak esaten ditu, baina azken ordua Jaungoikoak ezartzen du.
- Fundación Escudero (Ondategi, Araba). Año 1952.
LAS HORAS SE OLVIDAN CON LOS AMIGOS. Autor: Manuel Pastor.
Traducida del latín: Amicis aequa ibit hora.
- Hotel Formentor (Pollensa, Mallorca). Año 1956.
HORAS LUMINOSAS DE FORMENTOR.

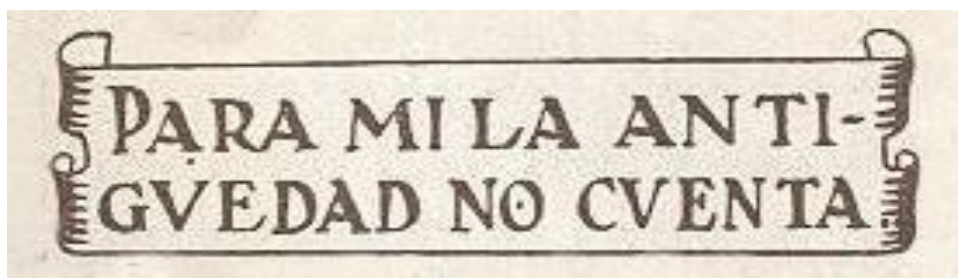

- Triptico publicitario de Manuel Pastor (ACPR Fondo Mas Roger, doc. 3).
PARA MI LA ANTI / GVEDAD NO CUENTA.
- Cortijo Shangri-La (Pechina, Almería). Manuel Pator. Ca. 1950.
MIS HORAS DURAN EN LA ALEGRÍA Y VUELAN EN LA TRISTEZA.
Traducción de la sentencia latina AFFLICTIS LENTAE CELERES GAUDENTIBUS HORAE realizada por un gran optimista.

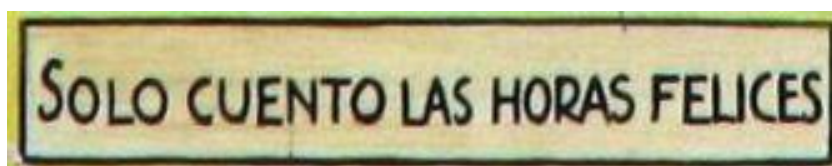

- Villa Anita (Molina de Segura, Murcia). Ca. 1950.
SÓLO CUENTO LAS HORAS FELICES. Autor: Manuel Pastor.
Adaptación de la sentencia latina *Horas non numero nisi serenas*.
Sólo cuento las horas serenas; es decir, las horas en las que el cielo está raso.
Manuel Pastor sustituye “serenas” por “felices”.
- Finca Guillella (Bocairent, Valencia). Ca. 1950.
COMO EL FÉNIX YO RENAZCO DE MIS CENIZAS. Autor: Manuel Pastor.
Mito clásico: El ave Fénix.
- Chalé. C/ Bernat i Baldovi, nº 1 (Horta, valencia). Ca. 1950.
CUENTO LAS HORAS ENTRE FLORES. Autor: Manuel Pastor.
Esta misma leyenda la lleva en latín un reloj de sol de una casa de Medinaceli (Soria):
Inter flores horas computo"
- Calle del Encañado (Arenzana de Abajo, la Rioja). Ca. 1950.
QUIEN ME MIRA VIVE MÁS. Autor: Manuel Pastor.
- Residencia N-601 km 55 (Navacerrada, Madrid). Año MCMLIV..
Solo cuento las horas agradables.
- Can Marquès (Llabià. Fontanilles, Baix Empordà). Año MCMLVI.
AMIGOS NO MIRAR SIN SOL.



- La Mata de Morella, Castellón. Autor: Manuel Pastor. Año 1960.
UN MENSAJE DE LUZ DE 1/4 DE HORA. NAVIDAD 1960.

Recuerda el mensaje radiofónico de Juan XXIII de la Navidad del año 1960. El cuarto de hora se refiere al tiempo de emisión, y el título "Mensaje de luz", al asunto: *Porque en ti está lo futuro de la vida, y en tu luz veremos la luz.*

- Casa del panadero (Cabanés, Castellón). El Pan nuestro... Año 1970.
- Santa Lucía (Manacor, Mallorca). TODAVÍA ES TIEMPO... Año 1983.
- Peña El medio (Figueroa de Arriba, Zamora). Año 1987.
EL SOL SALE PARA TODOS. Autor: Jacinto del Buey.
- Peña Alta (Figueroa de Arriba, Zamora). Año 1992.
QUÉDATE CON NOSOTROS SEÑOR PORQUE YA ES TARDE. Lucas 24.
- Parque de Viloria (Castropodame, León). Año 1992.
EL SOL ES VIDA. Autor: Grupo de mineros veteranos del Bierzo.
- Capilla del Cementerio (Cabanés, Castellón). Año 1997.
PIENSA EN LA ÚLTIMA. Traducida del latín: Ultimam cogita. Autor: E. Villaplana.
- Calle Profesor Waskman (Torrevieja, Alicante). Año 2004.
Navegar es necesario, vivir no. Plutarco. Autor: Antonio J. Cañones Aguilar.
- Casa nº 8 (San Miguel, Cantabria). POR EL SOL FECUNDO EXISTE EN MUNDO.
- Cortijo el Acebuche (Coto de Doñana, Huelva). Año 2004.
EL HOMBRE MIDE EL TIEMPO, EL TIEMPO MIDE AL HOMBRE.
Autor: Benigno Bayán Jardín.
- Parque Solar Didáctico (Castropodame, León). Año 2005.
LAS HORAS PASAN LAS OBRAS QUEDAN.
Traducida del latín: Transit hora manent opera.
Autor: Grupo de mineros veteranos del Bierzo.
- Parque Solar Didáctico (Castropodame, León). Año 2005.
LA VIDA HUYE COMO LA SOMBRA / LIFE SCAPES LIKE SHADOW ·
VITA FUGIT SICUT UMBRA / LA VIE FUT COMME L'OMBRE.
Autor: Grupo de mineros veteranos del Bierzo.
- I.E.S. Las Lagunas (Torrevieja, Alicante). Año 2006.
A los que veo pasar. Autores: Rubén González, Javier Chazarra y Jesús Lozano.
- Reloj del Orejón. (Villena, Alicante). Año 2007.
LA AMISTAD VENCE LAS HORAS.
- Parque de Viloria (Castropodame, León). Año 2008.
TU, YO Y LA SOMBRA. Autor: Grupo de mineros veteranos del Bierzo.

- Parque de Vitoria (Castropodame, León). Año 2008.
DE AQUÍ AL INFINITO... Autor: Grupo de mineros veteranos del Bierzo.
- Nuestra Señora de Dulcis (Buera, Huesca). Año MMVIII.
EL OLIVO: ETERNIDAD, PAZ Y BIEN. Autor: Dr. Serés.
- Casa de José Luis y María Luisa (La Moraleja, Madrid). Año 2009.
No sé engañar. Autor: Antonio J. Cañones Aguilar.
- Parque de Vitoria (Castropodame, León). Año 2010.
TAMBIEN NOS ATRAPA. Autor: Grupo de mineros veteranos del Bierzo.
- Casa de Mateo Escudero (Castropodame, León). Año 2011.
ESPAÑA CAMPEONA DEL MUNDO EN 2010.
Autor: Grupo de mineros veteranos del Bierzo.
- Zona ajardinada junto al Palacio de Congresos (Huesca). Año 2016.
EL TIEMPO NOS HACE A TODOS IGUALES. Autor: Dr. Serés.
- Casa de Perea Ortiz de Jócana (Cucho, Treviño, Burgos). Año 2016.
MOVIDO POR LA LUZ. Traducida del latín: A lumine motus. Autor: V. F. A.
- Referencia. Año 2018.
Corren veloces, pero aquí se detienen. Leyenda de un reloj de sol en Ainhoa.
SÁNCHEZ-OSTIZ, Miguel. *Aquí se detiene*, 2018.
- Santa Eulalia (Berrostegeta, Álava). El TIEMPO HUIE.
Traducida del latín: Tempus fugit.
- Monasterio de Santo Espiritu (Gilet, Valencia). Muerte cierta Hora incierta.
Traducida del latín: Mors certa, hora incerta. .
- Can Salvanya (Fogars de Montclús, Vallès Oriental). CRISTO ES MI LUZ.
- Chalé (Iratxe, Navarra).
LOS TIEMPOS CAMBIAN Y NOSOTROS CON ELLOS. Autor: Julio Agirre.
- Colegio Padre Mañanet (Alcobendas, Madrid).
DESDE QUE SALE EL SOL HASTA EL OCASO,
Y EN CADA HORA DEL DÍA DEMOS GRACIAS AL SEÑOR.
Traducida del latín: A solis ortu...
- Ca na Vidre (Palma, Mallorca). NO AGUARDES MAÑANA.
- Ruta de las fuentes medicinales (Noceda del Bierzo, León).
AGUA Y SOL, VIDA EN LA GUALTA.
Autor: Grupo de mineros veteranos del Bierzo.
- Parque eólico Manzanal- Alto de la Gaitosa (Torre del Bierzo, León).
TODOS LOS DÍA ME ILUSIONAS / Y NO PUEDO MIRARTE.
Autor: Grupo de mineros veteranos del Bierzo.
- Relojes de sol construidos por el Grupo de mineros del Bierzo. Relojes sin localizar.
EL LIBRO ES SABIDURÍA
EL SOL NO PASA PÁGINA
AL SALIR DEL TAJO ERES ALEGRÍA.

RELOJES DE SOL: HUMOR Y CURIOSIDADES

El humor "relojero" es repetitivo hasta el aburrimiento. El mismo chascarrillo lo encontramos repetido una y otra vez en la prensa de los siglos XIX y XX con algunos cambios para disimular la copia. Algunos dichos o anécdotas que también aparecen en la prensa, tienen un origen más antiguo. Por ejemplo, "el reloj de sol que muestra y no da" lo encontramos en la literatura jocosa del Siglo de Oro sin especificar su procedencia. Dos siglos mas tarde, pasará a ser el reloj de sol de Pamplona o de Lucena, pues en ambas localidades lo sitúan sin aclarar si es mecánico o solar. También es una anécdota recurrente colocar encima del reloj de sol un tejadillo o toldo para protegerlo de la lluvia, y, aunque no se suele citar el lugar, siempre se coloca el reloj en pueblo vecino, nunca en el propio.

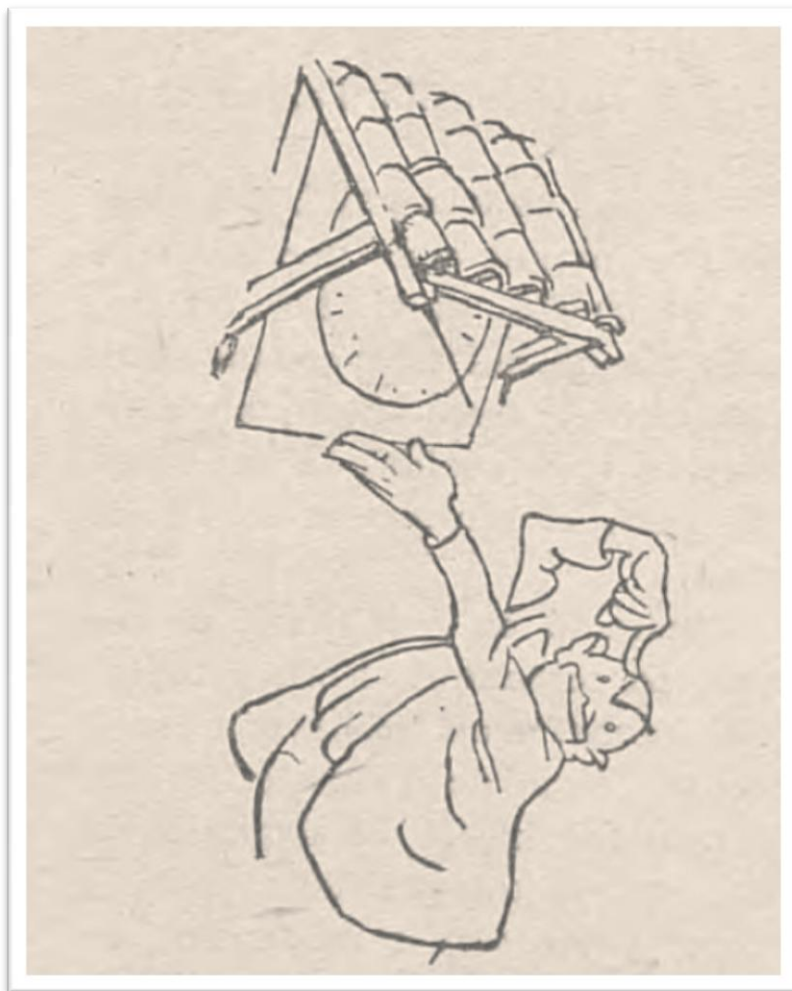

Violet. 20-02-1926, p 3.

El reloj con tejadillo del llamado "pueblo de la Reloja" es tan antiguo como el reloj que apunta y no da. A ese pueblo - algunos lo sitúan en Espartinas (Sevilla) - le pusieron el mote porque, necesitando un reloj para la torre de la iglesia, el cabildo "encargó en Sevilla, no reloj, sino reloja, y preñaita, para vender los relojillos que pariese"! "Al cabo hicieron en la torre un reloj de sol; pero como el alcalde, por resguardarlo del temporal, mandase que lo cubrieran con un tejaro, no señalaba la hora". (Don Quijote, Apéndices, pp 49-50).

El Clamor público (7 octubre 1846, p.3) no recuerda el nombre del pueblo: No puede Vd. imaginarse, amigo mió, lo que sufro al oír que se desgarrá cada día un artículo de la Constitución! nada de eso; la Constitución está ilesa, porque la Constitución es como aquel reloj de sol que colocaron en un pueblo de Andalucía, que lo pintaron con mucho primor, y temiendo que el agua borrara los adornos de la pintura le pusieron encima un toldo, de manera que el reloj no apuntó mas: de igual modo, por no manchar nuestra ley fundamental, idearon ique ingeniosos! cubrirla con un toldo de tiranía, y desde entonces estamos tan parados y tan a oscuras como el reloj de sol.

El diario *La América* (Madrid, 13 abril 1864) sitúa "la Reloja" y el reloj de sol tapado con montera y guardapolvo en Espartinas:

Réstame ya decir que los vecinos del insigne pueblo de la Reloja (mencionado por nuestro hidalgo en la aventura del rebuzno, y desconocido para todos sus comentadores) no son los de la ciudad de León ni cosa que se le parezca sino los de Espartinas, en el distrito sevillano. Motejábábase entonces, y aún hoy todavía , de que habiendo mandado construir un reloj de sol, como saliese de mano maestra, para librarle de la lluvia pusieronle tal montera y guardapolvo, que le vinieron á dejar á la sombra.

Antonio de Trueba retoma el asunto del reloj de sol con tejadillo en *Cuentos campesinos* (Madrid, 1865), en un pueblo imaginario llamado Tomillar, habitado por gente buena pero tonta, situado en un hermoso y solitario valle de la Alcarria:

Mire usted, los de Tomillar una vez hicieron un reloj de sol, y para que no lo estropearan ni el sol ni el agua, le pusieron un tejadillo, y el reloj nunca marcó la hora...

El Omnibus, periódico mexicano, a mediados del siglo XIX sitúa la anécdota del tejadillo en Pamplona donde, dice, le pusieron techo a un reloj de sol porque el almagra utilizado para pintarlo se borraba en tiempos de lluvia. Aunque en este caso debemos decir que el redactor había oído campanas pero no sabía dónde: sospecho que confunde el reloj con tejadillo con el que apunta y no da. Como todo el mundo sabe, el reloj cubierto mas famoso es el de Sant Pol. Se repite tantas veces el "Sant Pol, quina hora es?" en catalán y castellano, en la prensa de finales del siglo XIX hasta la actualidad que, si se junta todo lo escrito, y se le añaden los relojes de sol entoldados de otros lugares, hay para llenar muchas páginas.

La versión "histórica" del "Sant Pol, quina hora es?" de la web del Ayuntamiento de Sant Pol de Mar (*El Santpolench*, març de 1890), está copiada al pie de la letra de la publicada cuatro años antes en *L'Arch de Sant Martí Periodich regionalista*. Hay otra versión "historica" del "Sant Pol, quina hora es?", publicada en 1884 en *La ilustració Catalana*.

También hay lugares donde no es necesario ponerle tejadillo, techo, toldo, guardapolvo o tejazoz al reloj de sol: se construye directamente a la sombra. El Ayuntamiento de Ciudad Rodrigo (Salamanca) colocó un reloj de sol de azulejos bajo los castaños del parque de La Florida:

El reloj de sol, precioso, y es una lástima que, aficionado a la sombra de los castaños, le dé por estar mano sobre mano, sin cumplir su oficio y sacando

descaradamente la lengua de su estirada varilla a los curiosos que lo visitan y reprochan su holgazanería acreditada (*Tierra charra*. 29 julio 1928, p. 4.).

El protagonista de los chascarrillos y chistes de viñeta de las páginas de humor suele ser un mentecato, un borrico, un ignorante o un inocente niño al que su progenitor manda a ver la hora del reloj de sol a la noche. El simple que arranca el reloj de sol del jardín y se lo lleva al amo para que mire la hora, suele ser un criado gallego, un jardinero o un sujeto llamado Simplicio. También hay alguna esposa tontita colocando en su jardín el reloj de sobremesa porque anda más ajustado que el cuadrante.

El listo es un caballero, un señorito o un francés, todos ellos lectores del periódico que publica los chistes y poseedores de una casa con jardín donde colocar el cuadrante. También entre los ricos, aunque raramente, suele aparecer algún ignorante: cuando el arquitecto explica al dueño de una casa el funcionamiento del reloj de sol del jardín, éste exclama asombrado: ¡Qué maravilla estas invenciones modernas! Pero. ¿hasta dónde vamos a llegar con estos inventos?

Volvemos a encontrar los mismos protagonistas enviando al criado a mirar de noche la hora en un reloj de sol. Este chascarrillo se repite muchas veces, solamente cambia el objeto utilizado para mirar el reloj en la oscuridad: una luz indeterminada, linterna, vela, un fósforo, etc.

El reloj de sol también es el motivo central de algunas narraciones. Una de ellas trágica, tan trágica que se puede considerar humorística (*La hora del sol*, 1920), y otra muy graciosa mientras no te encuentres en la piel de uno de los criados azotados (*La hora implacable*, 1927).

. Y por si alguien no lo sabe... el colmo de un relojero es dar cuerda a un reloj de sol; el de un sordo, oír la hora en un reloj de sol, el dedo de Colón se parece a los relojes de sol en que apunta y no da, y en los crucigramas "Vertical 5. Varilla de los relojes de sol" es gnomon, y "Horizontal 3. Ciencia que estudia los relojes de sol" es Gnomónica.

Además de los recortes de las páginas de humor, he recogido bajo el epígrafe de "curiosidades" algunos de los muchos artículos, anuncios y noticias dedicados al reloj de sol. En el transcurso del siglo XX, el reloj de sol acaba convirtiéndose en una curiosidad. Es asunto recurrente en revistas infantiles (las escuelas del Ave María utilizaban el reloj de sol como recurso educativo), en las páginas de curiosidades y misceláneas.

También es frecuente la traducción de noticias y reportajes dedicados a los relojes de sol en diarios extranjeros; por ejemplo, aquellos que muestran las colecciones de los museos más importantes del mundo, el reloj de sol dedicado a Adán, los que decoran los jardines americanos e ingleses, el reloj de sol más grande del mundo, etc.

Al final ha resultado este apartado un cajón de sastre en el que se pueden encontrar algún que otro dato de interés para mis inventarios de relojes de sol.

Bibliotecas y prensa digitales

ARCA Arxiu de Revistes Catalanes Antigues

BNE Hemeroteca Digital

BNE Biblioteca Digital Hispánica

Hemeroteca de La Vanguardia

Hemeroteca de ABC

Ministerio de Cultura y Deporte Biblioteca Virtual de Prensa Histórica

RECORTES

.....
En lugar do no hay reloj, oj. (Porque es pobre y no se ha de hacer allí mansión; oj es palabra con que se avientan y espantan las aves.)

Refranes que dicen las viejas tras el fuego. Marqués de Santillana.

.....
Cartas de Hernando de Escobar á Juan de Vargas Mejia. Año 1578.

Primera carta

IIº. Sr.

Las dos cartas de V. M. he recebido, de las quales es la vltima de 21 deste, y luego embie a mi sª doña Ysabel el pliego que vino para ella con nombre mió. Tiene salud y muy buen preñado. Dios de a V. M. un muy lindo hijo como yo desseo. Con la primera vinieron las muestras de relojes: todas tres vinieron muy bien tratadas. A mi me cupo la pintada, que por alabármela V. M. en su carta me afficione a ella, y beso a V. M. las manos muchas vezes por la merced.

El reloj de sol desseo, y aunque V. M. me escriuio que dezia el maestro que auria de ser de marfil ó euano, mejor sera de alaton morisco (como yo he visto otros), auiendo de ser como yo le desseo: que es que sea vniuersal para toda España, Italia, Francia, Alemania, etc. para lo qual ha de tener las alturas de los grados de las ciudades mas principales etc. Tras todo esto que digo, me remito á que se haga como alla pareciere mejor al maestro y a V. M.

...

De Madrid, vltimo de mayo 1578.

Bésalas manos de V. M. su mas seruidor Hernando de Escobar.

Segunda carta

...

De Cobos junto á Parraçes a XVIII de Junio 1578.

Besa las manos de V. M. su mas seruidor Hernando de Escobar.

El reloj de sol ha de ser el gouierno de las muestras y por esso se dessea de la manera que tengo escrito. Al respaldo dice: Al illº Señor, mi Sr, Juan de Vargas Mexia, en Paris.

Revista de archivos, bibliotecas y museos. Madrid, 5 julio 1877.

.....

.....
Eclipse de Luna, 8 de agosto de 1729.

El Dr. D. Pedro de Alarcon (por no aver sido dable el que cupiera en su Prognostico del año futuro) participa esta importante providencia, y es. que habiéndose de celebrar el dia 8. de Agosto vn Eclipse de Luna, que promete, y ser commodo á la observación; supuesto el aver abundancia de muestras en el Reyno, y muchas con minuteros: suplica, el que prevenidas con reloj de Sol, assi á los habitantes Orientales de Oaxaca, Guatemala, Vera-Cruz, Havana, &c. como á los Occidentales de Guadalaxara, Zacatecas, Guadiana, Mazapil, Nuevo México, &c. observen el tiempo en que la Luna apareciere- por el Oriente eclypsada; y assimismo en el que finalizare el Eclipse. Con cuya noticia inferirá la longitud, y latitud en que la situación de los lugares difieren de esta Ciudad, por reconocer inconstantes los Mapas de estas Provincias; comedimiento, que estimará, junto con la remission de esta noticiada observación, á la librería donde se imprimió esta Gazeta.

NICOLÁS, León. Bibliografía mexicana del siglo XVIII. Sección primera. Entre 1902 y 1908

.....
Un reloj de sol en la calle de Atocha (Madrid) frente a la Santísima Trinidad

En Madrid, en casa de Don Clemente Martínez de la Calle, Calle de Atocha frente de la SS. Trinidad, casa del Relox del Sol, quarto segundo, se hallará este, y todas las Obras del Doctor Don Diego de Torres.

TORRES DE VILLARROEL, *Diego*. *La casa de los linages : pronostico, y diario de quartos de luna, con los sucessos elementales, y politicos de la Europa, para este año de 1757*. En Salamanca : Por Antonio Villargordo.

.....
Un reloj de sol en la plazuela de Santo Domingo (Madrid)

PERDIDAS. El dia 8 de este presente mes se oerdiò, desde el Corral de la Cruz, hasta la entrada de la calle de Silva, un Anillo de Diamantes, engarzados en oro : para la restitución se acudirà la Plazuela de Santo Domingo, casa donde esta el Relox de Sol, en una lonja, en donde daràn el hallazgo.

Diario noticioso, curioso, erudito y comercial público y económico.
Madrid, 15 febrero 1760, p. 3.

.....
En la calle del Correo, frente del Arcabucero, casas propias de Don Alexandro de la Vega, darán razón de un sugeto, que dice está bien instruido en la Geometría, Gnomonica, o Arte de hacer relojes , meridianas, y quadrantes, en la Arithmetica inferior, y superior; pretende dedicarse á dar algunas lecciones á las perfonas que tuvieren inclinación á qualquiera de las partes expresadas de Mathematica...

Diario noticioso, curioso, erudito... : Madrid, 6 septiembre 1758, p. 3.

.....
Noticia de un artífice de anillos y quadrantes astronómicos en Madrid.....103

Diario curioso, erudito, económico y comercial : Madrid, 1 noviembre 1786, p. 4.

.....
NOTICIAS SUELTAS. Si alguna persona, Comunidad o Monasterio, quisiere tener en su casa, casa de campo, jardin, granja, y casas de recreo, algun reloj de sol, vertical meridional, horizontales, laterales, orientales, occidentales, grabados en cobre, ó en chapas de yerro, con signos; acuda á la calle del Lobo, casa n. 19, qto. bajo, entrando por la carrera de S, Geronimo á la derecha; donde hara vér con toda prolijidad, y exactitud segun lo trae la Gnomonica, para poder arreglar todo genero de relojes de campana, y ruedas, etc.

Diario de Madrid : 3 septiembre 1788, p. 3.

.....
CUADRANTES extrangeros, brújulas ó relojes de sol en caxitas de madera con vidrio ó sin él, cada docena.....3 reales.

Almanak mercantil o Guía de comerciantes de 1796, p.179.

.....
Quien quisiere comprar diferentes instrumentos astronomicos como son : un quadrante de tres pies de rayo , un antejo ó luneta de tres pies ; otro antejo astronomico de catorce pies de largo , un telescopio , un microscopio , un geniometro de metal , dos anillos astronomicos , un semicirculo de bronce , dividido en grados , y medios , otro anillo con los circulos de bronce , un reloj de sol de metal con su brujula , y otros varios instrumentos , acuda á la calle de Alcalá , pasado las Calatravas , frente á la casa de la Condesa Viuda de Benavente , n. 11 , en la casa donde se halla la Contaduria de Alimentos de sus Altezas , qto. baxo en el patio , desde las 8 á las 12 de la mañana , y por la tarde desde las 3 á las 6 , todos los dias que no sean de fiesta , advirtiendo que si algun sugeto lo tomase todo se le hará mas equidad que por instrumento separado.

Diario de Madrid : 9 julio 1796, p. 1

.....
CUADRANTES extrangeros, brújulas ó relojes de sol en caxitas de madera con vidrio ó sin él, cada docena.....3 reales.

Almanak mercantil o Guía de comerciantes de 1800, p.179.

.....
AVISO AL PUBLICO. D. José Zapatér y Larrosa, teniente de maestro mayor de la ciencia filosófica y matemática de esgrima; maestro examinado de toda clase de carruages; maestro mayor de montages del real cuerpo de artillería, director que ha sido de la real armería del 2º ejército; versado en la arquitectura hidráulica y gnomónica, ofrece construir las obras siguientes: Toda clase de cuadrantes solares, así meridionales, como orientales, occidentales, septentrionales, declinantes, verticales y horizontales.

Diario de Madrid : 2 enero 1816, p. 1.

.....
El día 9 del corriente, desde la calle del Olivo alto, la de Jácometrezo, Chinchilla, Plazuela del Carmen, calle de la Montera y otras hasta volver á dicha caile del Olivo', se perdió un colgajo de un pendiente con tres diamantes. Se suplica á la persona que le hubiese encontrada tenga la bondad de entregarlo en la referida calle del Olivo alto, num. 17, cuarto principal, casa del reloj de sol, donde se darán 40 reales de hallazgo.

Diario de avisos de Madrid : 17 mayo 1831, p. 4.

.....
Un falso amigo es como un reloj de sol. ¿Luce este? apunta entonces: ¿deja de lucir? entonces no apunta.

Cartas españolas, o sea revista histórica, científica, teatral, artística,....:
T. 6 Cuaderno 6, Madrid, 19 julio 1832, p. 93.

.....
ANÉCDOTAS. En uno de los pocos jardines que hay dentro del recinto de esta villa y corte había colocado su dueño en paraje conveniente una piedra de dos pies en cuadro , y después de bien situada y nivelada construyó en ella con inteligencia y esmero un exacto reloj de sol. Cierta día en que este caballero estaba arreglando sus relojes de péndola, de sobremesa y de bolsillo, operación que hacia diariamente con sujeción al cuadrante y la mayor escrupulosidad, llamo á un criado suyo, gallego por mas señas, y le mandó que fuese al jardín y viese en el reloj del sol la hora que era. El pobre gallego fue allí y empezó á dar vueltas y más vueltas sin atinar con que el extremo de la sombra del gnomon ó estilo era el que le había de marcar la hora. Desesperado en fin de poder cumplir con la orden que tenía, tomó el partido que le pareció mas conveniente , que fue arrancar la gran losa en que estaba construido el reloj, y echársela al hombro para llevársela á su amo y que viese por sí mismo qué hora era. El amo viendo aquella feliz ocurrencia se contentó con decirle: «hombre, si ya que te has traído el cuadrante te hubieras traigo también el sol, se podría perdonar la borricada.»

Diario de avisos Madrid : 9 de junio de 1839.

.....
MISCELÁNEA. El señor conde de Villacreces ha calculado una tabla para el arreglo de los relojes públicos en el meridiano de Cádiz, por el tiempo medio. Con ella a la vista, y un buen reloj de sol, puede arreglarse exactamente las horas según el método del tiempo medio, método de cuyas ventajas hemos hablado en otra-ocasión y que parece se halla planteado en Madrid sin que lo hayamos sabido los que en la población residimos. De desear fuera que por la autoridad correspondiente se nos anunciara esta

innovación y se encargase á alguna persona entendida la formación de la correspondiente tabla para el arreglo de los relojes.

(El Neutral)

El Eco del comercio : N. 1163, Madrid, 9 mayo 1846, p. 4.



AYGUALS DE IZCO, Wenceslao. *La Carcajada* : colección de lo más selecto que en el género jocoso han escrito nuestros antiguos poetas. Madrid, Sociedad Literaria, 1848.

Establézcanse. Ya que tanto se escasea en Madrid de relojes públicos y seguros, particularmente desde que falta el del Buen Suceso, que era por el que en lo general se guiaba la mayor parte del público, así como los correos, diligencias y establecimientos, parece sería acertado el que se hiciesen fijar por el ayuntamiento algunos relojes de sol en varios parajes, que si bien no regirían mas que las horas que resplandece dicho astro ya en ellas, servirían para que pudiesen arreglar sus relojes cuantos quisiesen, pues tendrían la ventaja de la seguridad siempre que se pusiesen con acierto en parajes donde mas permanente fuese el sol. Antiguamente había uno en la plazuela de la Cebada y otro en la de Santo Domingo, donde ningún reló se oye, y debían establecerse en ellas, así como en la plazuela del Progreso, plaza de Bilbao, casa de Astrarena (en la Red de San Luis), plazuela de Pontejos, junto á Correos, casa de Mariategui, calle de Espoz y Mina, esquina á la Carrera, en el interin se hace la nueva fachada é iglesia del Buen Suceso, plaza del Rey, plazuela de los Basillos y otros sitios lejanos de relojes de campana, pues sobre ser su coste insignificante para establecerlos, hallaría el público, como se ha dicho, seguridad en las horas que marcasen, cosa que no hay en el día en ninguno de los de torre.

La España: Madrid, 08 junio 1854, p. 4.

.....
Iruña, ze ordu da?

Esta ocurrencia nos recuerda una anécdota. Cuéntase que en Pamplona había un reloj de sol con los números pintados de almagre, y como esta pintura no es endeleble se borraba en los tiempos de lluvia, y era necesario estarla renovando à cada paso: para evitar este mal se congregó lo mas florido del pueblo, y de acuerdo con el ayuntamiento del lugar, se mandó poner un techo al reloj. Esta providencia produjo lo que era de esperarse, que los números no se volvieran a borrar; pero tampoco volvió à saber ningún vecino de Pamplona las horas que marcaba el cuadrante solar.

El Ómnibus: T. I N. 36, México, 18 feb. 1852, p. 2.

.....
¿En qué se parece un acreedor insolvente a un reloj de sol?
En que apunta y no da?

El Enano : Madrid, 15 junio 1858

.....
¿SI SERÍA GALLEGO?

- Casiano!
- Señor!
- Vé al jardín, y mira que hora es en el reloj de sol.
Al cabo de un largo rato, vuelve Casiano trayendo en la mano el aparato que había arrancado.
- Señor, yo no entiendo esto; desengañese usted por sus propios ojos.

La Corona : Barcelona, 26 julio 1860, p. 3.
.....

.....
El falso amigo se parece á la sombra de un cuadrante ó reloj de sol , que solo aparece ó señala las horas cuando hace buen tiempo , es decir cuando el sol brilla en el horizonte, y desaparece ó no señala nada, siempre que el tiempo se pone nublado ó tempestuoso.

BASTÚS, Joaquín. *La sabiduría de las naciones o los evangelios abreviados, probable origen, etimología y razón histórica de muchos proverbios, refranes y modismos usados en España*. Barcelona, Librería de Salvador Manero, 1862, p. 117

.....
Existen hombres de buenas cualidades, muy útiles a sus semejantes; pero poco provechosos para si mismos; hombres que son como un reloj de sol pintado sobre la fachada de una casa que indica las horas á los vecinos, á los transeuntes, pero no al propietario. Goethe.

La abeja : Revista científica y literatura ilustrada, ...
Tomo I. Barcelona : Librería de Don Juan de Oliveres, 1 enero 1862, p. 282.

.....
El hombre honrado tiene la máquina en el corazón: el hombre de talento la lleva en la cabeza; el sensual en el estómago: el banquero en el bolsillo: solo el tonto no tiene máquina; es un reloj de sol.

La Discusión. Madrid, 17 abril 1864, p. 3.

.....
¡Si será listo! Cuéntase la siguiente anécdota del jardinero que ha tomado a su servicio Mr. Julio para que cuide las flores de la villa que posee en Passy:

- Señor Antonio, le dijo uno de estos días desde el alfeizar de su ventana; hágame usted el favor de decirme qué hora señala el cuadrante solar.

El jardinero obedeció, y al notar que tardaba, se retiró el célebre crítico, diciéndose:

- ¡Bah! ese hombre no responde... acaso no me habrá comprendido.

¿Cual sería su sorpresa unos veinte minutos después, al ver entrar en su aposento al bueno de Antonio con la lápida donde estaban marcadas las horas?

- ¿Qué ha hecho Vd. hombre? Le preguntó enfadado.

- Perdona Vd. señor; pero no entiendo de relojes, y aunque me ha costado trabajo arrancar la piedra, se la traigo a Vd. para que vea la hora que es.

La Abeja montañesa : Año 9 N. 1923 - Santander, 13 febrero 1865, p. 3.

.....
Los periódicos han hablado de un invento extraordinario y que consiste en un reloj de sol de bolsillo. Mientras ese invento se populariza, ó hasta tanto que se den más detalles relativos al mismo, estoy poseído de ardiente curiosidad. ¿Es un reloj de sol que marca las horas llevándolo en el bolsillo? ¿Es un cuadrante solar que funciona á beneficio de un sol de bolsillo? En cualquiera de ambos casos, el hecho merece llamar !a atención de los hombres pensadores.

El Imparcial : Madrid, 22 mayo 1871, p. 3.

.....
El hombre honrado tiene la máquina en el corazón; el hombre de talento la lleva en la cabeza; el sensual, en el estómago; el banquero, en el bolsillo; sólo el tonto no tiene máquina, es un reloj de sol.

El porvenir de León : periódico independiente: Año 18 N. 1738 , 3 de julio 1880, p. 3.

.....
Se ha establecido por 6 días un despacho de OPTICA Y ORTOPEDIA. Entre los productos puestos a la venta, figuran las brújulas y los relojes de sol.

El Guadalete : Jerez de la Frontera, 13 dic. 1883, p. 2.

-
- Chico anda a ver qué hora es en el reloj de sol de la galería.
- ¡Pero señorito, si es de noche!
- Pues enciende una luz.

La Vanguardia, 28 agosto de 1885, p. 3.

-
- Muchacho mira la hora que es en el reloj de sol.
- Pero si es de noche.
- Pues enciende un fósforo, mentecato.

*El clown : periódico semanal festivo y humorístico:
Año I N. 10 - 18 dic. 1886, p. 3.*

.....
Sección amena. —He conocido muchos hombres grandemente útiles para los demás y perfectamente inútiles para ellos mismos. Estos hombres me han hecho el efecto de aquellos relojes de sol pintados en la fachada de ciertas casas, que aprovechan a los que pasan por fuera y de nada sirven al propietario que las habita.

La Vanguardia, 16 noviembre 1887, p. 2.

.....
También por las fronteras de Guatemala hay hombres de progreso. Recientemente colocaron en la plaza de un pueblo, un cuadrante o reloj de sol, como se llaman comunmente, y se inauguró con todo lujo posible. Uno de los hombres mas avanzados pronunció un discurso manifestando sus desvelos para mejorar la condición de aquel pueblo, una de cuyas muestras era el cuadrante en cuestión, "y ahora - continuó - como esta mejora sería imperfecta, puesto que solo de día es visible la hora, ya he dado mis órdenes para que se coloque un farol y pueda verse a la noche". Y se colocó el farol.

*La nueva lucha : diario de Gerona : eco de las aspiraciones del Partido Liberal...:
Año III N. 745, 29 junio 1889, p. 3.*

-
- ¡Vecinita!
- ¿Qué se ofrece?
- Que haga el favor de asomarse los días nublados al balcón.
- ¿Y por qué?
- Porque en casa tenemos reloj de sol y quiero que esos ojos me den la hora.

La Saeta: Año II N. 24, Barcelona, 7 mayo 1891, p 14.

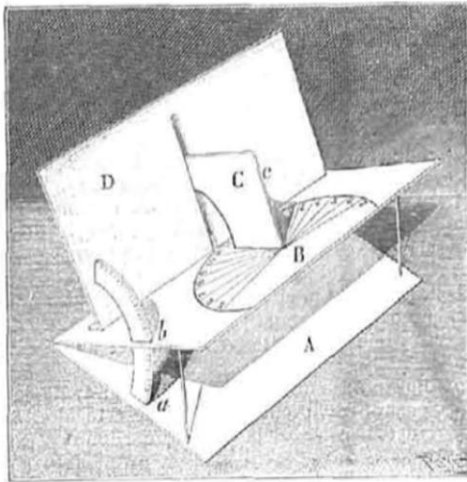

Fig. 1. Reloj de sol confeccionado con papel Bristol

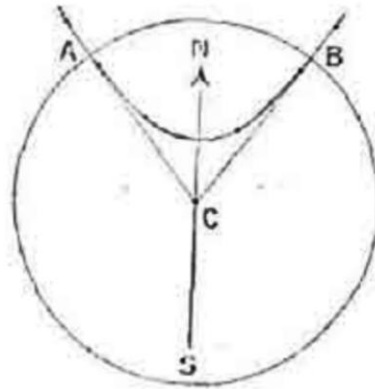

Fig. 2. Diafragma de orientación del reloj de sol

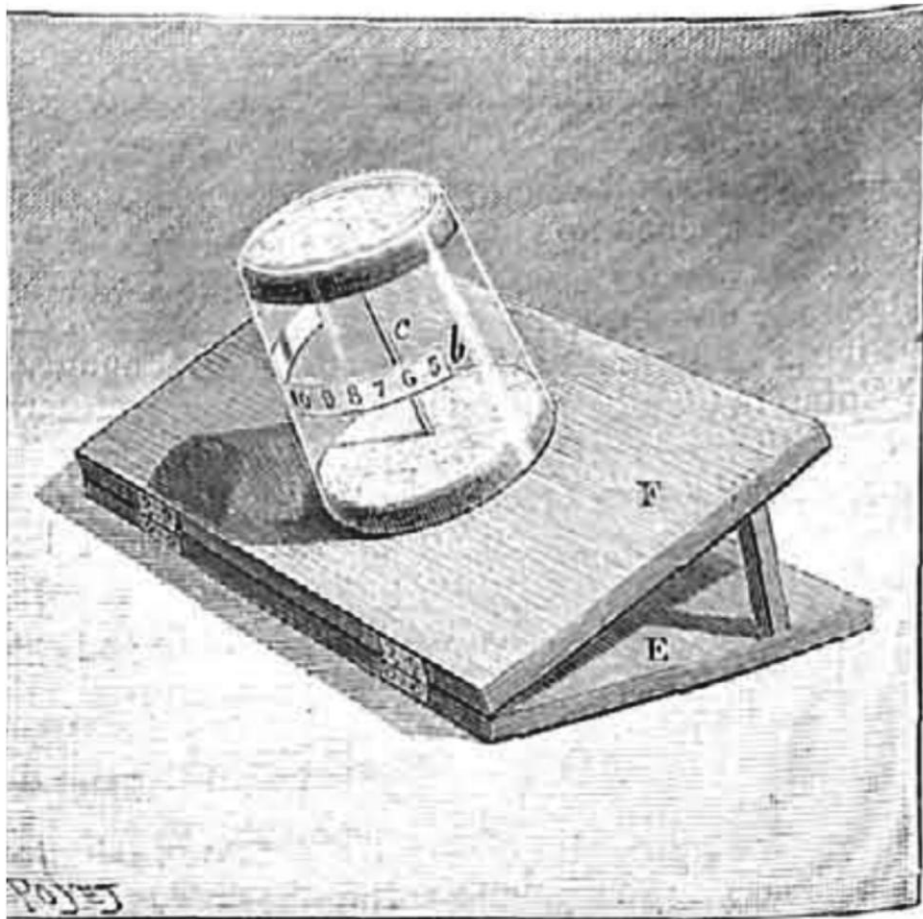

Fig. 3. Reloj de sol cilindrico confeccionado con un vaso

SECCIÓN CIENTÍFICA: construcción de un reloj de sol.

Ilustración artística: Año XI N. 556, Barcelona, 22 agosto 1892, p. 14.

.....
Gnomónica popular ó método sencillo y exacto para trazar los cuadrantes solares, por el P. Blas Ainsa, de las Escuelas Pías, natural de Hjar.— Un tomo de 136 páginas en 4.º con grabados. Zaragoza, 1875. Donativo de D. Virgilio Marquesan.

Miscelánea turolense: Año I N. 5, Madrid, 31 agosto 1891, p. 15.

.....
Simplicio va por el campo y al pasar por una casa pregunta:

- ¿Quiere usted decirme qué hora es?
- No tenemos aquí mas que reloj de sol. Y como está nublado no se puede ver la hora.
- Pues hombre, ya que no se puede ver por falta de sol, mire usted el cuadrante con una vela.

La Iberia. Madrid, 21 enero 1895, p. 3.

.....
Los relojes de sol pertenecen á la historia; por ahí andan olvidados, sin gnómons, como caras sin narices; el siglo de las luces los abandonó, sin duda porque solo con luz prestaban servicio, pertenecían á la familia de los caracoles que al sol sacan los cuernos.

El Álbum ibero americano: 7 diciembre de 1894, N. 21, p 3.



- ¿Pues no me dijo usted que viniera por el aguinaldo?
- Si, pero qué quieres que te diga, se han acabau.
- ¡Rediós! Usted es como los relojes de sol, que señalan y no dan.

Pluma y lápiz : Barcelona, 1902, N. 92, p. 11.

.....
- Se anuncia una orden de la Alcaldia suprimiendo los relojes de sol por no estar bien con los del Ayuntamiento.

El Guadalete : Jerez de la Frontera, Año XLVI N. 13884 - 18 octubre 1900, p.2.

.....
COLMOS. ¿Cuál es el colmo de un relojero? Dar cuerda à un reloj de sol.

Crónica Meridional : diario liberal independiente y de intereses generales:
Año 48 N. 14731 - Almería, 16 febrero 1907, p. 3.

.....
RELOJES DE SOL Ejemplares muy curiosos del Museo de Washington

Hojas selectas: n.º 73, enero 1908, pp. 939-945.

.....
LOS RELOJES DE SOL

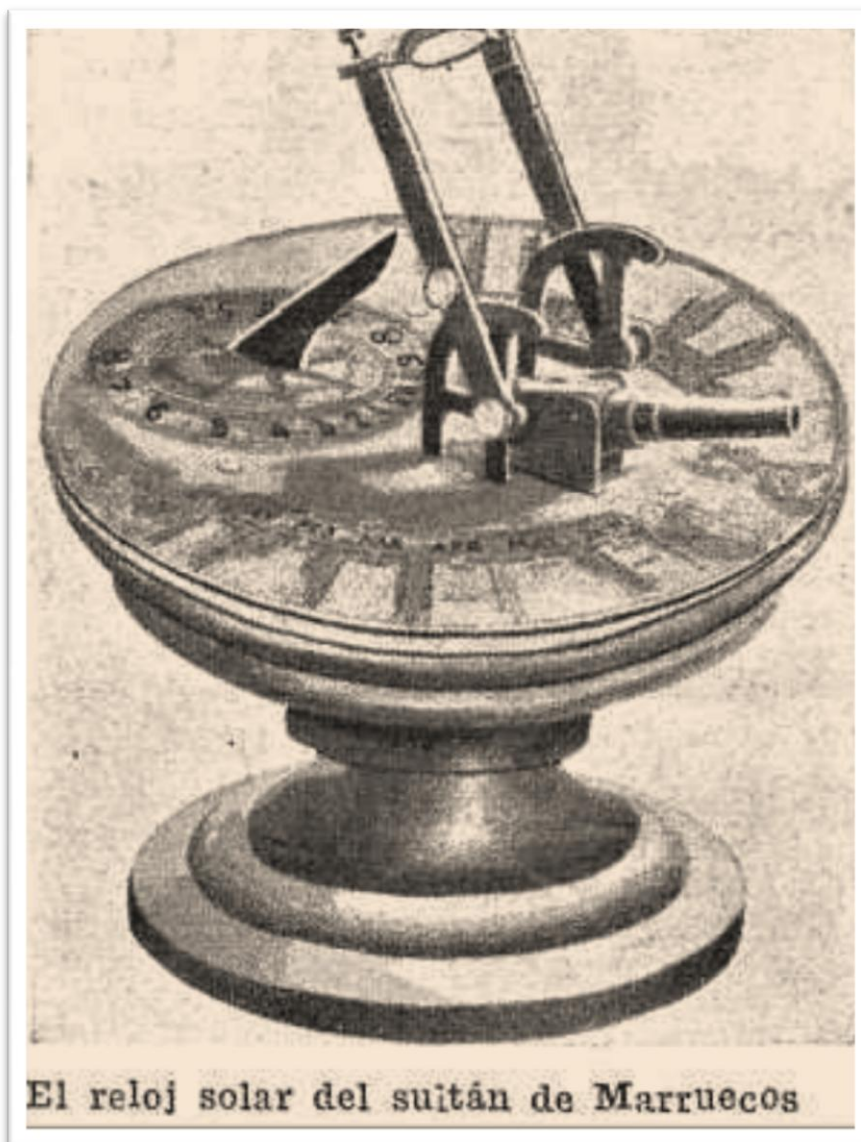

El reloj solar del sultán de Marruecos

Caras y caretas : N 506 Buenos Aires, 13 junio 1908, pp. 35-37.

UN SONETO DE QUEVEDO

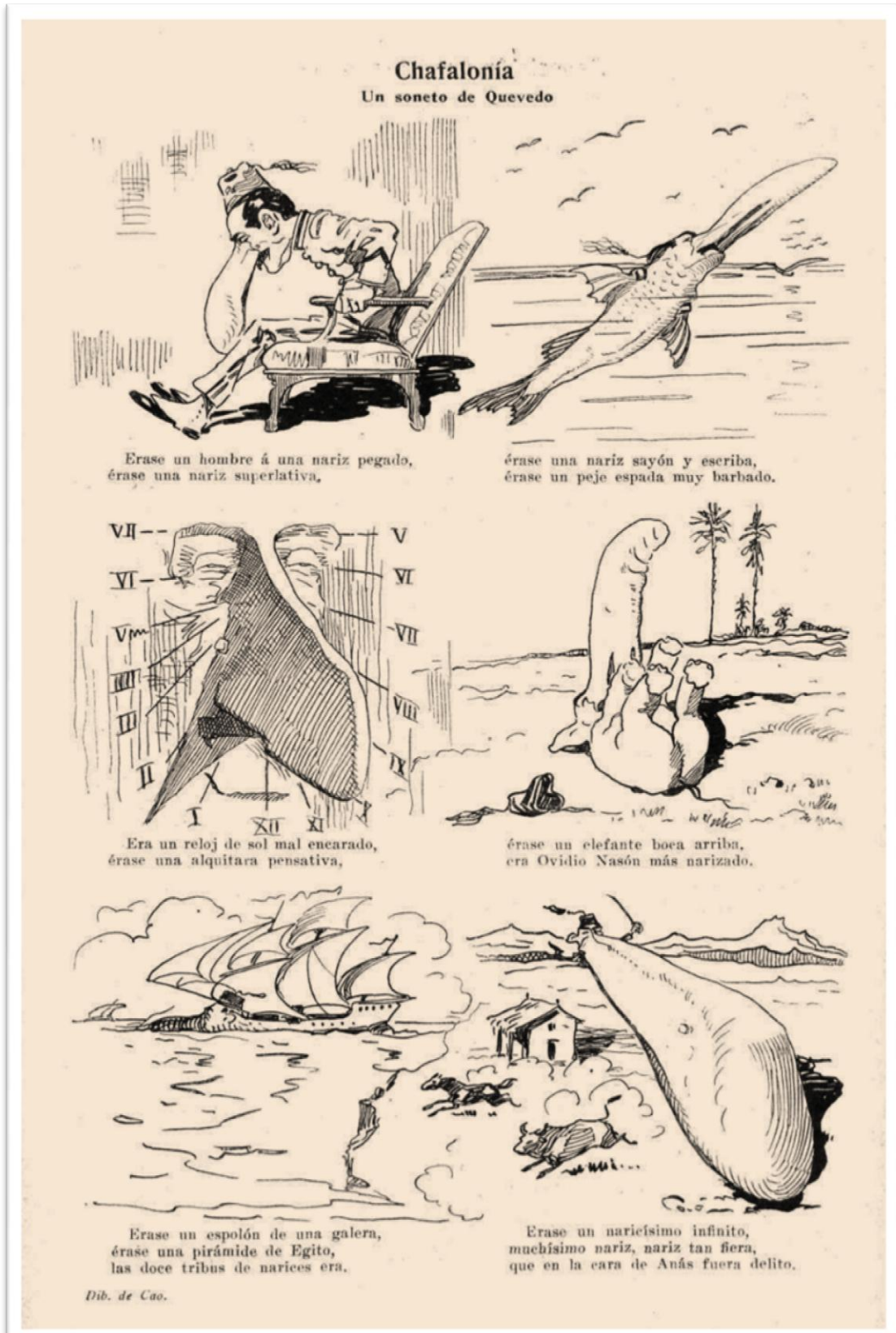

Caras y caretas: Buenos Aires, 25 sep. 1909, n.º 573, p. 58.



Caras y caretas: N. 573, Buenos Aires, 25 sep. 1909, p. 58.



Basteos hoy por saber que meridiano viene del griego merixo (dividir) y dies (día): es decir, que divide o parte el día, al pasar el Sol por él, en mañana y tarde.

Juventud ilustrada : Barcelona, 10 febrero 1911, N. 11, p. 5.

Para entrar en carena

— Usted cree, señor farmacéutico, que haya un medicamento bastante eficaz para regularizar las funciones de la digestión, etc. f... ¿Me entiende usted?

— ¡Cero que sí.

— ¡Mire usted!; yo, antes, era como un reloj.

— Como un reloj que anda bien, porque hay relojes que son una verdadera calamidad... ¡Miro usted ese, hace cinco años que está en las siete...

— Bueno; como un reloj perfecto.

— Perfectamente.

— Y ahora...

— Es usted un reloj de sol, de noche ó en día nublado.

— Eso es. Necesito, pues, algo que me arregle, que me regularice... pero el caso es que no tengo estómago para las medicinas. Ustedes los boticarios son tan amigos de los mejunjes...

— ¡Señora!...

— No; y es que la vulgaridad sólo cree en ellos. Y daría quien sabe cuanto por hablar algo que, sin repugnancia, operara en mí el efecto.

— No siga usted adelante. Aquí tiene usted lo que desea.

— ¿Qué es eso?

— ¡Esto! El remedio más simple, más sencillo, más inocuo al mismo tiempo que más eficaz. Estas son las tan celebradas píldoritas Reuter, que las traga usted como una grajea, y puede usted haber comido lo que le haya dado la gana, segura de que no siente las fatigas, las acideces y hasta los dolores de una digestión difícil y penosa. Con las píldoritas Reuter se acabó la dispepsia y por consecuencia los malos humores. Su téz se pone tersa y como rejuvenecida. Su aliento es suave y hasta perfumado; su vida, por fin, es dulce y apacible.

— Pues, deme usted, señor farmacéutico una docena de frasquitos de Píldoritas Reuter, pues quiero "entrar en carena", como dice mi marido, y á la vuelta de la estancia, aplastar á mis relaciones con mi juventud y mi belleza (¡perdone usted la vanidad!).

— Usted es muy dueña; y aquí tiene usted ese paquete de buena salud, tranquilidad y alegría.

Caras y caretas: n.º 573, Buenos Aires, 18 feb. 1911, p. 58.

Es usted un reloj de sol, de noche o en día y nublado.



Luis Campos Górriz alumno de Valencia, que leyó
la disertación acerca de «El Reloj»

Páginas escolares. Gijón, 01/10/1914. Colegio San José de Valencia.

...

El reloj es un instrumento destinado a medir el tiempo; es conocido desde muy antiguo, ya que en la Sagrada Escritura, se da cuenta de un reloj de sol en el reinado de Acáz, unos 750 años antes de Nuestro Señor Jesucristo. El reloj de sol es muy conocido: nosotros examinamos uno en la cartuja de Ara Coeli, el día de campo que tuvimos los congregantes.

...



Mi revista: Barcelona, N. 2, mayo 1911, p. 13.

CAMPANADAS.

- ¿Cuándo crees tú que volverá a andar el reloj de San Cosme?
- Yo creo que muy pronto.
- Pues espera sentado. Hay que aguardar a que acabe la guerra europea.
- ¿Tienen algo que ver las témporas con...?
- No lo sé: pero al reloj ese le falta una pieza, la pieza tiene que venir de Alemania, y Alemania tiene todas sus piezas haciendo fuego.
- ¡Y qué harán los chamarileros?
- Instalar un reloj de sol ahora que está el tiempo a propósito.

El Papa-Moscas : periódico satírico: Año 38 N. 1963 - Burgos, 31 enero 1915, p. 3.



EL ARTE DE HACER LAS COSAS

CÓMO SE HACE UN RELOJ DE SOL

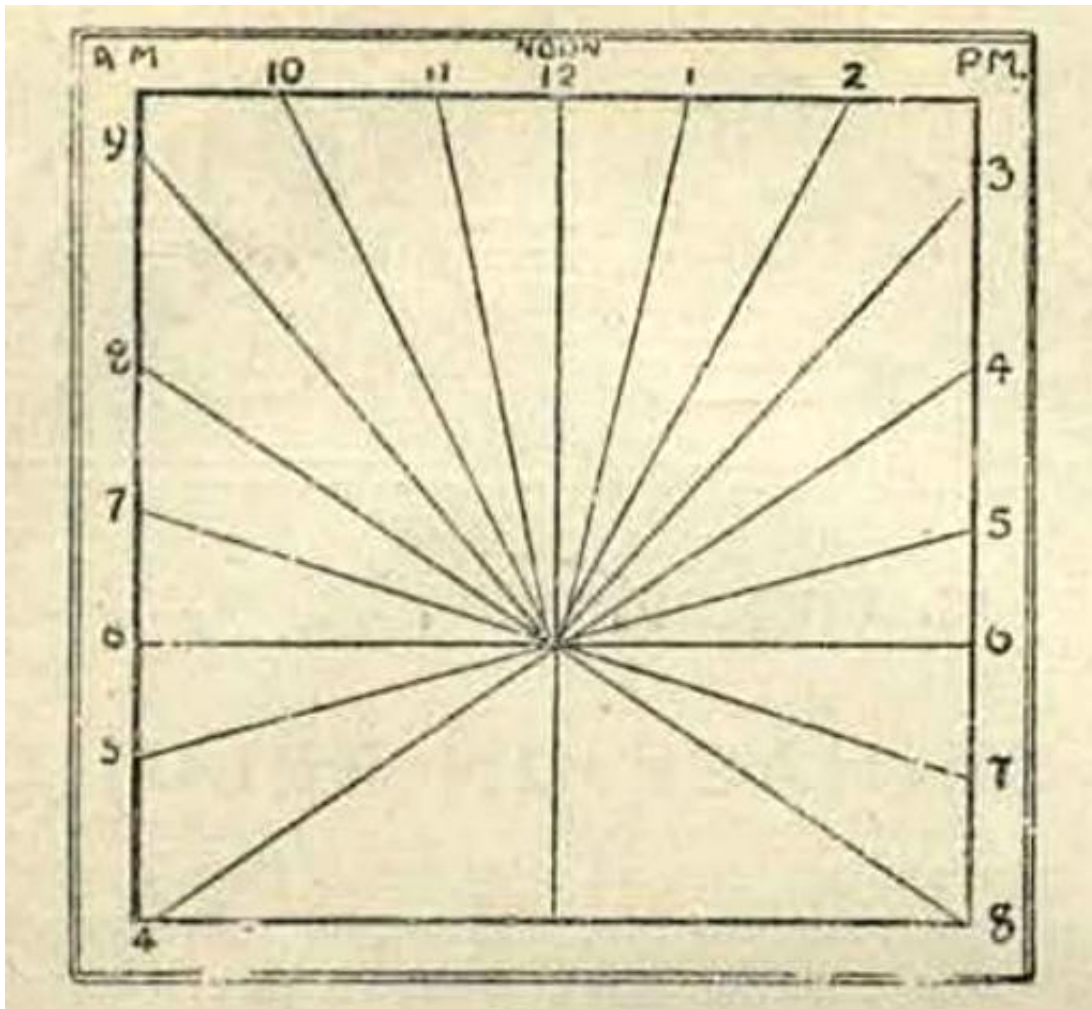

Los Muchachos : N. 604, Madrid, julio 1915, p. 14.

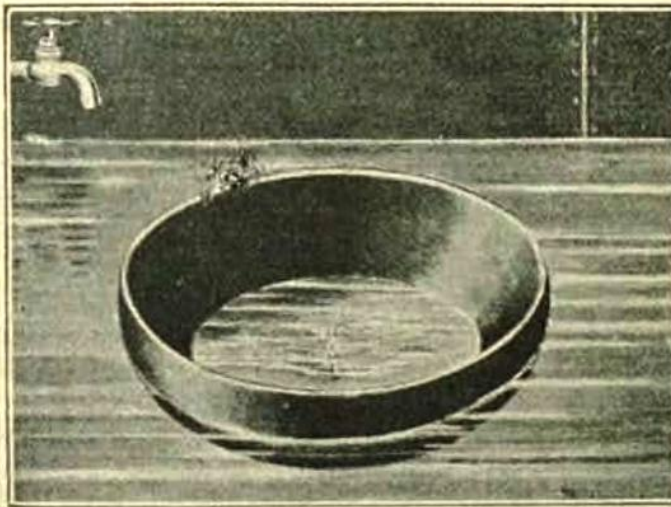

Durante mucho tiempo se ha medido el tiempo colocando en el agua una especie de cazuela con un agujero en el fondo, por donde penetraba gradualmente el líquido haciendo sumergirse gradualmente el recipiente. Esto ocurría siempre en igual espacio de tiempo y los hombres sabían la hora cuando se hundía el reloj de agua llamado clépsidra.

Este es un candelero para velas de sebo. Se usaba este sistema antes de inventarse las bujías de esperma. La vela ardía con regularidad y por la cantidad consumida se calculaba el tiempo transcurrido.

Los mil modos de contar el tiempo.

Los Muchachos : N. 121, Madrid, 3 septiembre 1916, p. 4.

Un hombre, en una pieza, con hermosa mujer y rica clientela, puede ser oon el tiempo, si la dama es lista y atiende á su oficio, cornudo de cornudos y rabí de la Orden ; pero si -lo que no suceda jamás -, la dama no fuera de buena calidad y perdiese el tiempo con galancetes reloj de sol, que apunten y señalen pero que no entreguen á la hora de dar una sola peseta, el buen cornudo se considerará robado y será preciso amonestar a la dama para que cumpla con sus obligaciones.

El Radical : Madrid, 17 marzo 1916, p. 1.

¿Cual es el colmo de un relojero? Poner el hora un reloj de sol en un día nublado.

El Porvenir: periódico carlista : N. 579, Toledo, 21 septiembre 1916,

PARECIDOS. En qué se parece la estatua de Colón al reloj de sol de la universidad? En que apunta (con el dedo) pero no da.

El Adelanto : Diario político de Salamanca: Año 33 N. 10058 - 15 mar. 1917, p 2.

Los relojes de sol en los jardines

La Ciudad lineal : N. 660, Madrid, 30 marzo 1917, p. 3.

Los relojes de sol más antiguos

Alrededor del mundo : Madrid, 29 octubre 1917, p. 1.

Vemos que la hora del atardecer y la hora de nuestro no coinciden. Se ha hecho tarde demasiado pronto, sin embargo, no ha atardecido. Como quien mira un reloj de torre y saca para después comprobar la hora el reloj de bolsillo, así miramos al cielo y a nuestro reloj. No están conformes, pero nuestro reloj lo está con el reloj de torre. El secreto es que aquí, como en Francia, han adelantado la hora por causa de la guerra. Sólo los relojes de sol no han querido mentir y señalan la hora fija y auténtica, la hora que "sigue siendo". Un reloj de sol entre todos, el reloj de sol que hay en la azotea de ese Palacio Real, proclama a las doce del día como los relojes de la ciudad van adelantados y son mendaces, pues combinado con un cañoncito de bronce. El sol en su perpendicularidad de mediodía, hiere una lente de aumento, que prende fuego a la mecha del cañoncito y lo dispara señalando las XII primitivas.

El Día : Madrid, 29 enero 1918, p 3.

CONSTRUCCIÓN DE LOS CUADRANTES DE SOL

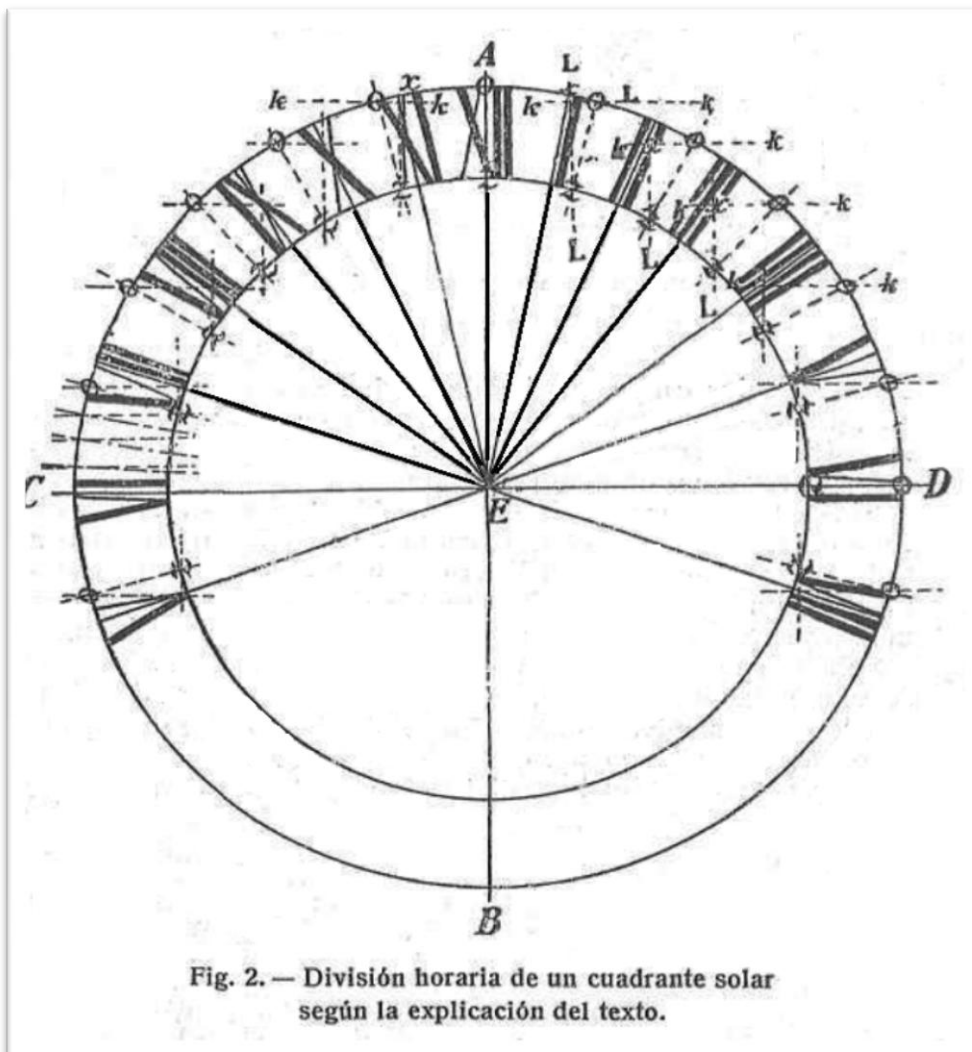

Hojas selectas: N. 205, enero 1919, p. 279-281.

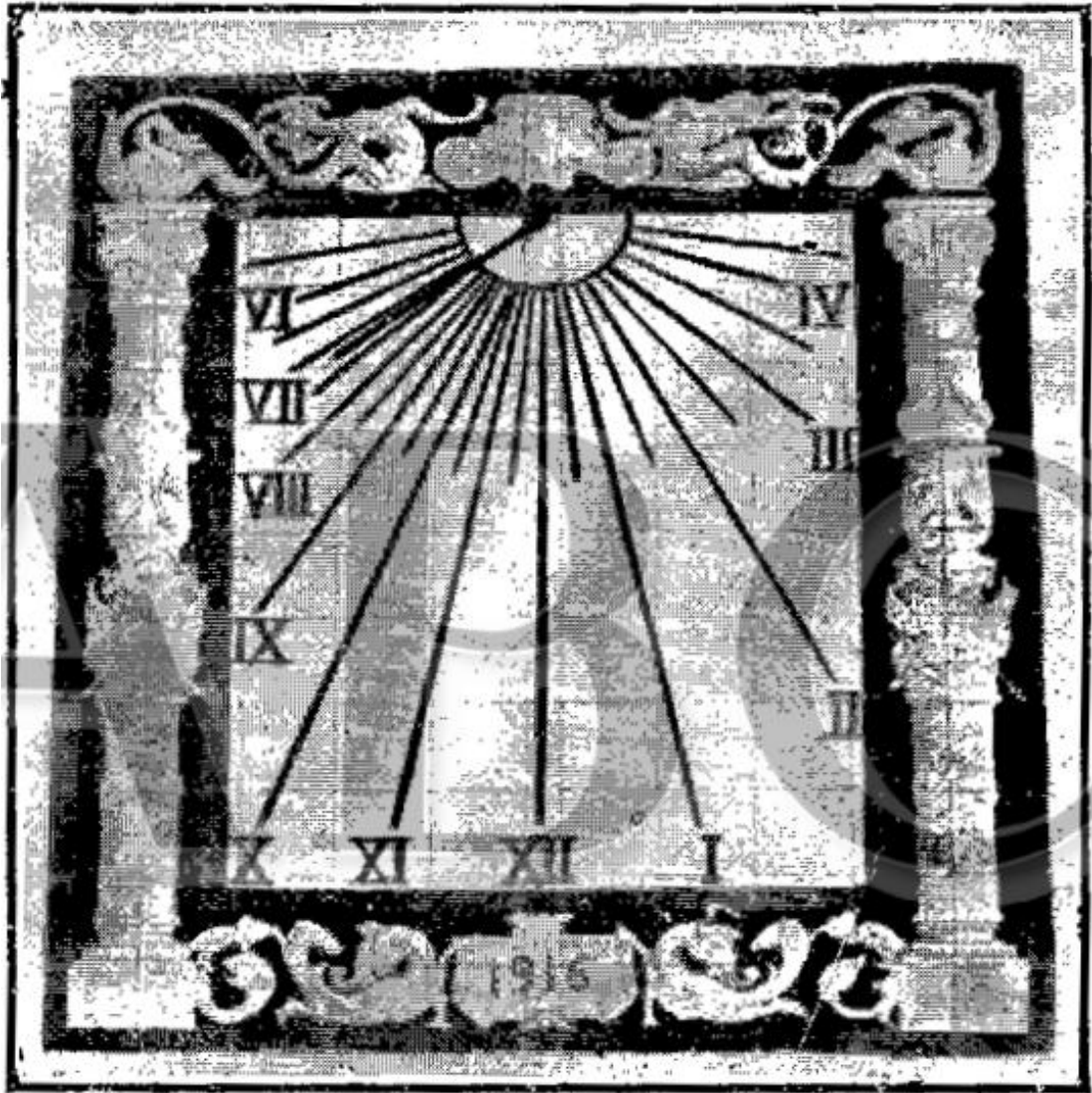

RELOJ DE SOL, VERTICAL, HECHO DE AZULEJOS, EN LA
FACHADA DE UNA CASA DE LOS SRES. GIROD, EN
MADRID

ABC, 17 de Agosto de 1919, p. 25.



PELÍCULAS BREVES: LA HORA DEL SOL.

La Esfera: Madrid, 5 junio 1920.

RELOJES



(TRABAJO «MUY PROPIO» PARA LA HORA)

Cierva, armado de un trabuco, se asoma y dice «cu-cú»... Este es el «reloj de cuco»... (Gu-ru-gú.)



El diputado Nougés se duerme en dulce sopor... (Este reloj no es un Despertador!)



El jefe de Policía ve un reloj de prisa andar... El reloj de... la de Andria... (y el collar).

Cierva, armado de un trabuco, (¿Lo he dicho en otra ocasión?...) repite su eterno truco... (Reloj de repetición.)



Luna, el músico español, solfea y exclama así: «Reloj de luna y de sol...» (Sol-fa-mí.)



Don Niceto habla en sonoro tono de orador fané... (Reloj que parece de oro, y es doublé.)



Esposado va a la trena un terrible criminal... (Reloj... pulsera... y cadena... temporal.)

Y, en fin, en el principal, Coello de Portugal



Blasco Ibáñez, con su vena, haciéndose rico está... «Reloj de sol y de arena...» (Cuartos da.)

rige la patria española... (Este es el reloj de bola... cerebral.)

LUIS DE TAPIA.



Luna, el músico español, solfea y exclama así: «Reloj de luna y de sol...» (Sol-fa-mí.)



Blasco Ibáñez, con su vena, haciéndose rico está... «Reloj de sol y de arena...» (Cuartos da.)

La herencia del tío

— ¡Enhorabuena, chico! Ya sé que tu tío el astrónomo te instituyó su heredero universal.

— Efectivamente, así fué.

— Y ¿qué has heredado?

— Pues un reloj de sol; un armario de luna; varios retratos de la Chelito, de la Cachavera y de otras varias estrellas; cuatro kilos de tocino de cielo; dos cometas de papel, y un acreedor de mi difunto tío, que es ahora mi eterno satélite.

— Pues veo con sentimiento que no te ha dejado ningún mete-oro. A.

A. OREDOR - Madrid

Buen humor : n.º 23, p. 2, Madrid, 7 mayo 1922.

CUENTOS INFANTILES LOS ANIMALES USAN RELOJ



El león y el tigre, reyes del desierto,
donde Febo luce su claro arbol,
cuando saber quieren el minuto cierto
miran con frecuencia su reloj de sol.

Buen humor: Madrid, 25 marzo 1923, p.13.

Buen humor: Madrid, 25 marzo 1923, p.13.

UN RELOJ DE SOL

En la glorieta de Atocha va a ser instalado un reloj de sol de cuatro esferas.

El lector se quedará algo asombrado ante esta innovación, no solamente por ser el reloj de sol, sino por tener cuatro esferas; pero la noticia es cierta.

La Compañía de M. Z. A. regaló al Ayuntamiento un reloj para ser colocado en una columna en alguna plaza pública. El proyecto de columna se encargó a un ingeniero municipal muy conocido, -y además hombre simpático, el señor Sol. El proyecto de columna ha agradado tanto, que el alcalde ha ordenado su ejecución y columna y reloj serán colocados en la glorieta de Atocha.

Este reloj, que es el primero de una serie de 20 que el alcalde piensa ordenar se coloquen en diferentes puntos de Madrid, se llama en el Ayuntamiento el reloj de Sol.

¿Creía el Sr. Muñoz Seca que no iba a tener imitadores en el Concejo?

La voz: Madrid, 10 diciembre 1923, p. 8.

Interrumpí su discurso diciéndole que con aquello estaba dicho todo y que esta manera de obrar se parecía bastante á lo que hacían muchas gentes de nuestro mundo, prosiguiendo entonces mi paseo, que fué tan largo que cuando regresé á la posada hacía dos horas que estaba la comida lista. Me preguntaron que por qué venía tan tarde. «No es culpa mía, le dije al cocinero, que era el que se quejaba: había preguntado varias veces en la calle la hora que era, pero la única contestación que me daban era abrir la boca, apretar los dientes y volver la cara á un lado». «¡Cómo se entiende! exclamaron casi á un tiempo los que me estaban oyendo; ¿no sabéis que al hacer eso os decían la hora que era?» «No, por cierto, conteste yo; por más tiempo que hubieran permanecido con sus grandes narices puestas al sol, no hubiera comprendido lo que significaba aquello». «Es una gran comodidad, dijeron ellos que ahorra la molestia de llevar el reloj; puesto que los dientes son un buen cuadrante solar y cuando quieren decir á alguno la hora del día, no hacen más que despegar los labios, y la sombra de la nariz al caer sobre los dientes, á estilo de reloj de sol, señala la hora exacta».

Biblioteca internacional de Obras Famosas.

Escenas y costumbres en la luna por Cyrano de Bergerac. V. 11, 1923, p. 5747

.....
RELOJES DE SOL "La última decide todas las demás"

Alrededor del mundo : Madrid, 3 noviembre 1923, pp.8-9.

-
- Pequeño, baja a la calle y mira qué hora es en el reloj de sol.
 - Pero, papá, si es de noche.
 - Anda, tontín, que ya te alumbraré yo con una vela desde la ventana.

Buen humor: Madrid, 9 septiembre 1923, p.26.

.....

Un sujeto mandó a su criado que fuera a ver que hora señalaba un cuadrante solar que había en el jardín encima de un pedestal porque deseaba arreglar su reloj con el sol. Después de dar varias vueltas alrededor del cuadrante, sin hallar el medio de conocer la hora, el criado cargó con el reloj solar, y se lo llevó muy oficiosamente a su amo diciéndole:

- Señor, tenga usted la bondad de verlo usted mismo, porque yo no lo entiendo.

El Iris : diario católico: Año XII N. 3338. 5 may. 1924, p 4.

.....

El señor Luca de Tena ha regalado a Lérida un reloj iluminado por 5000 bujías.

iCaracoles, qué derroche!
iEso es un "reloj de sol",
que funciona por la noche!

Muchas gracias: Madrid, N. 9, 29 marzo 1924, p. 3.

.....

El reloj de sol.—Es el menos recomendable para los hombres civilizados porque no alimenta a los relojeros, que es la principal misión de los relojes. El reloj se hubo de inventar para justificación de un oficio, como el traje para que haya sastrerías. Tiene asimismo el grave inconveniente de que no los toman en las casas de préstamos y el no menos grave de que no hay modo de discutir lo que marca. Además, no funciona por la noche. Es un expendedor de tiempo que tiene sus horas. Sus horas y sus minutos. Tiene cuerda para toda la vida. Y, sin embargo, no se le siente. Sirve de barómetro además. En cuanto hace mal tiempo, se para.

Buen Humor: Madrid, 6 julio 1924, p. 8.

.....

UN CRIADO QUE DA LA HORA

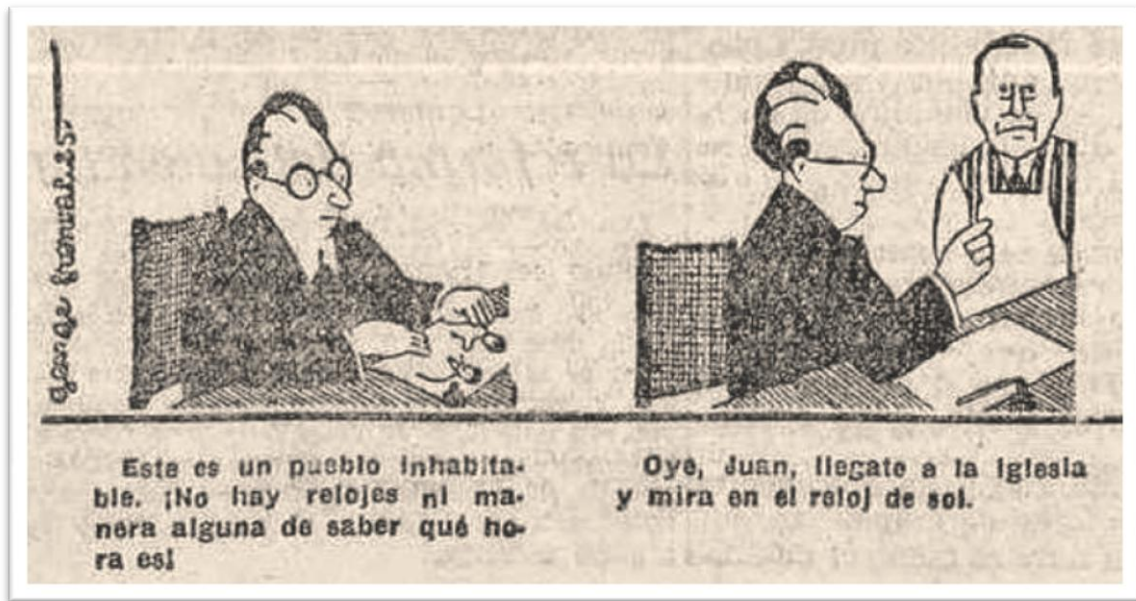

La Libertad: Año VII N 1616 - Madrid, 29 mayo 1925, p. 2.

EL DUEÑO DEL RELOJ DE SOL

Como adherencia a la casa de piedra había adquirido aquel reloj de sol, al que no daba ninguna importancia.

- ¡Ah! Un reloj de sol - dijo al ver la casa él que sabe apreciar las cosas.
- Está parado hace tiempo - dijo él propietario.
- ¡Tiene narices! —exclamó el que sabe apreciar las cosas.
- ¿Qué? - preguntó desconfiado el propietario.
- Que mientras tenga narices un reloj de sol no está parado nunca y ese parece que las tiene.

Buen humor: Madrid, 12 septiembre 1926, p. 14.

Los astrolabios
Curiosos ejemplares de este aparato

Alrededor del mundo: Madrid, 6 noviembre 1926, p. 12.

DE UTILIDAD

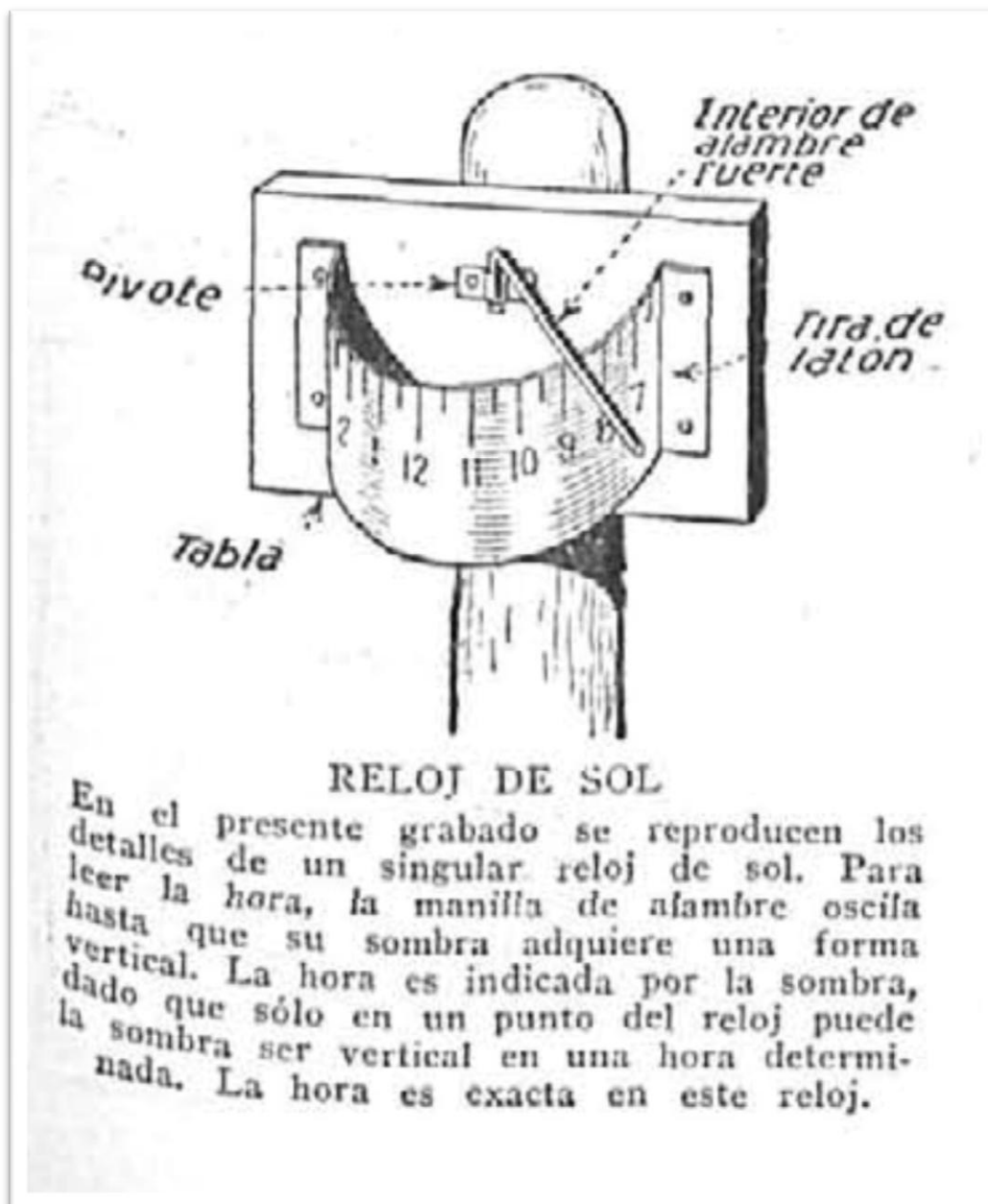

Alrededor del mundo: Madrid, 20 noviembre 1926, p. 23.

.....
El reloj de sol es el amigo de los actores de la pantalla. Cuando el reloj no funciona, no hay «luz».

El Imparcial: Madrid, 19 junio 1926, p. 6.

-
- Por dios, Clara, ¿quién puso este reloj en el jardín?
- Yo, querido. Da las horas mejor que el reloj de sol.

El Diario Palentino : Año 47, 10 de febrero 1928, p. 4.

.....
LA HORA IMPLACABLE FANTASÍA BÍBLICA

I

El joven Cam estaba nervioso... Esperaba a Esther, la israelita de los pies ligeros y de las mejillas como rosas de Alejandría, y Esther, la divina Esther, no llegaba. Cam había pisado con sus elegantes sandalias todos los mosaicos de la estancia y había hecho repetidas veces y de manera algo impetuosa consideraciones sobre la formalidad femenina. Algunas de estas consideraciones fueron tan estentóreas, que el simio que dormía acurrucado bajo la protección olorosa de un pebetero despertó, miró a su dueño y de una sola contracción de su cuerpo ágil ascendió hasta uno de los capiteles de la estancia. ¡Oh!, "Garibaldi" estaba muy acostumbrado a los arrebatos coléricos de su amo y conocía, por triste experiencia, el resultado de todos ellos.

No fue sólo el mono el que escuchó las voces de Cam; un esclavo nubiano vino a postrarse a los pies del israelita.

- ¿Llamabas, señor?
- Dime qué hora es.

Desapareció el esclavo para regresar a poco y decir:

- Las cinco, señor. Las cinco en punto.

Cam creyó haber oído mal.

- ¡Qué hora has dicho que es?— preguntó.
- Las cinco.
- ¡No es posible!
- He mirado el reloj de sol que hay en el jardín y marca esa hora.
- Está bien. Ve a que te den cien azotes y regresa una vez que los hayas recibido.

Se había adormilado de nuevo el mono cuando el esclavo tornó y dijo, arrojándose al suelo:

- Señor, ya se ha cumplido tu orden.
- Entonces, dime qué hora es—insistió Cam.

El esclavo hizo un gesto doloroso.

- Son las cinco- dijo -. He mirado el reloj al pasar por el jardín.

- ¡Mentira! ¡Ese reloj no se ha descompuesto nunca! Ve y que te den doscientos azotes más. Así aprenderás a no burlarte de tu amo. Después vienes a decirme la hora.

II

- Las cinco en punto, señor.

Cam estaba a punto de enloquecer y de quedarse sin esclavos. Tal era la cantidad de azotes que cinco de ellos habían recibido por afirmar que la hora marcada en el reloj de sol del jardín eran las cinco.

- Esther - pensó - los habrá sobornado para que me engañen. Tal vez - continuó pensando - quiere enloquecerme con sus bromas por si no me enloqueció completamente con sus encantos. ¡Oh, Esther! ¡Qué Jehová te maldiga como yo te maldigo y haga caer sobre ti y todos los tuyos la fuerza de su poder! ¡Te odio! Arrancaría tus bellos ojos con los broches de mi túnica y te pisaría, ¡oh, Estherilla!, con mis sandalias.

Cam advirtió que su cabeza ardía y que una nerviosidad extraordinaria se iba apoderando de él.

- ¡Voy a volverme loco!—pensó en voz alta.

III

Cam se echó sobre los hombros su túnica más elegante y salió a la calle. Caminó largo rato sin un determinado norte, al azar, queriendo olvidar, con el bullicio y la animación de loa transeúntes, su tristeza. ¡Ah, Esther! Aquellos pasos inciertos lo condujeron hasta un edificio en cuya fachada principal había un reloj famoso por su exactitud. Los ojos de Cam se detuvieron en la esfera. ¡La aguja de sombra se proyectaba en el número cinco! El esclavo encargado de hacer sonar el gong anunciador de las horas dormía al pie de la esfera plácidamente.

- ¡Dios de Israel! ¡Las cinco! Y Cam, enloquecido, huyendo de sí mismo, sintiéndose víctima del absurdo, cruzó la ciudad, poblada de relojes que marcaban una hora implacable, y se internó en el campo. Le sorprendió un fragor lejano que poco a poco fue aproximándose y haciéndose más intenso hasta dejar percibir claramente el fragor de una batalla con los gritos de los combatientes y el chocar de las armas. Y un soldado que corría y al que detuvo Cam, le dio, por fin, la clave del enigma.

- ¡Milagro! ¡Nuestro jefe, Josué, ha detenido al sol! Voy a avisar a casa que no me esperen al oscurecer, como yo había dicho... ¡Oh, Esther!... Por única vez en su vida tenía un pretexto razonable que poner como disculpa de su retraso.

M. ARITE

Gutiérrez : Madrid, 23 julio 1927, pp. 12-13.

Josué 10: 12 y13

12 Entonces habló Josué a Yahveh, el día que Yahveh entregó al amorreo en manos de los israelitas, a los ojos de Israel y dijo: «Deténte, sol, en Gabaón, y tú, luna, en el valle de Ayyalón».

13 Y el sol se detuvo y la luna se paró, hasta que la gente se hubo vengado de sus enemigos. m ¿No está escrito esto en el libro de Jaser? Y el sol se paró en medio del cielo, y no se apresuró a ponerse casi un día entero.

.....

.....
La hora municipal

MIRAMOS el reloj colocado en una columna de la Avenida de Mayo: las nueve y cuarto. Comprobemos su buena marcha con el de la Municipalidad: las ocho y diez. Uno de los dos anda mal. Que el de la Plaza del Congreso decida: las siete y veinticinco. Efectivamente: los relojes públicos son una consecuencia lógica del desacompasado ritmo técnico municipal. Va a ser menester retornar al viejo reloj de sol o deducir la hora de nuestras apremiantes exigencias fisiológicas. Al fin de cuentas, más vale vivir en la hora que a uno se le antoja que someter nuestro cerebro a la tortura de observaciones encontradas.

Caras y caretas : N. 1505, Buenos Aires, 6 agosto 1927, página 168.

.....
VARIACIONES **LOS OBELISCOS REDIVIVOS**

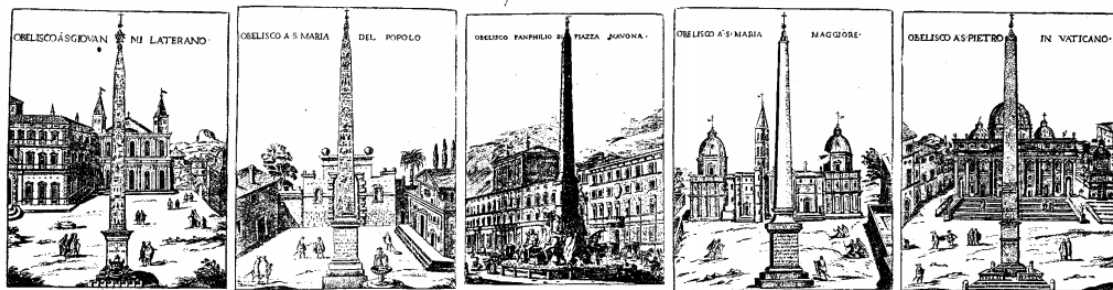

Mussolini ha dicho que va a restaurar los obeliscos de Roma y que, aislándolos sobre el ancho disco de las nuevas plazas que va a crear, hagan su papel de manilla única que señala la hora si el Sol la proyecta como con negro pavón sobre el redondel de piedra y arena.

...

qué los obeliscos reluzcan de nuevo como monumentos en que se perpetúa la vida de los siglos! Aunque innumerables carniceros, vendedores de butifarra y dueños de tiendas de objetos de escritorio se opondrán a ese proyecto de reivindicar los obeliscos y devolverles el ruedo en que su gran radio de sombra opere libre y trace los sectores de cada día, hay que echar abajo las casas y las tiendas que agobian a esa especie de monumento al tiempo en que todos nos iremos fundiendo.

Los monumentos que más nos perpetúen no serán los que están en los cementerios, sino estos crecidos y sostenidos en plena vida y que, como los obeliscos, tanta fuerza representativa tienen.

Cada obelisco será, pues, un gnomon indicador que señalará las horas sobre el reloj de sol que le va a devolver el despejarles los alrededores, encontrando la hora del medio día para guiarse de nuevo cada día que pase. Esa vitalidad parada, pero formidable, que tiene el gnomon insistiendo sobre la circunferencia del horario perpetuo volverá a ser la vitalidad de los obeliscos dentro de poco.

RAMÓN GÓMEZ DE LA SERNA
El Sol : Madrid, 5 febrero 1927, p. 8.

UN MOTE

Excelente persona ese otro amigo mío
Que, necesitando un mote para su reloj de sol,
Inscribió en él *No me interesa la oscuridad.*

1927 revista de avance: La Habana, 30 agosto 1927, p. 18.

**En el paseo de la Florida se están
colocando en la plazoleta de la bi-
blioteca pública tres bancos de azu-
lejos y otros tres en la plazoleta que
está en frente de aquélla, más un
reloj de sol también de azulejos de
muy buen gusto.**

—
Tierra charra. 10 junio 1928, p. 2.

Que el reloj de la Casa Consistorial está como un cencerro y que unas veces se atrasa y otras se adelanta, lo saben hasta los pobres perros desheredados de la fortuna que sin dueños con dinero para comprarles un bozal, conforme a lo dispuesto por don Manolo, ven venir tras de ellos a los lúgubre laceros, esperando con toda la paciencia de un pobre can, el lanzamiento del lazo, para esperar luego todo un día en los almacenes municipales, la hora de un reloj *neurasténico* en que acaben con su perra vida, de la manera más humanitaria, que, según el bando publicado, es la asfixia.



Sin duda alguna, a causa de lo loco que se encuentra el reloj de la Plaza y para que los vecinos de Ciudad Rodrigo pudiéramos tener algún medio de saber a la hora en que vivimos, debió de ser, por lo que el

Ayuntamiento, con muy buen acuerdo, mandó colocar uno magnífico de sol en el paseo de la Florida.

El día en que los obreros comenzaron a instalarlo, fue uno de esos días en que por casualidad, no tiene uno nada que hacer, y yo, curioso por naturaleza, fui a presenciar la operación que, a decir verdad, me tenía bastante intrigado... Y no creáis que solamente era yo el curioso: muchas personas estaban alrededor del artefacto y lo contemplaban con avidez. Unos decían, que aquel aparato lleno de números, era una ruleta; otros que una tabla de multiplicar; y otros por último, un aparato perfeccionadísimo, para saber los libros que iban faltando de la biblioteca pública, cercana de aquel paraje.

Nadie sospechaba que era un reloj de sol; ¡y cómo iban a sospecharlo, si lo estaban colocando a la sombra!

Antes, cuando los destinos mirobrigenses eran regidos por un ayuntamiento distinto del que hoy tenemos, esa pequeña *coladura* de colocar un reloj de sol a la sombra, hubiera sido objeto de grandes rechiflas; hoy, sin embargo,, es tal la confianza que nos inspiran los señores municipales, que , en vez de tomarlo a broma, nos intrigaba la razón poderosa que pudiera haber para privarnos de un medio relativamente seguro de averiguar la diferencia entre la hora oficial y la hora antigua.

Ya he dicho que soy curioso, y además joven reportero, decir esto, es tanto como decir que sin pérdida de tiempo dirigí mis pasos a-casa del Alcalde, con el fin de que me explicara lo que hasta ahora nadie nos explicábamos. Mientras que era recibido por don Manuel, tuve el alto gusto de sentarme dos veces en el mismo sillón que ocupó el rey en el almuerzo del día 25, y satisfecha ya esta aspiración que sienten todos los mirobrigenses que visitan la casa del Alcalde, pasé a su despacho, donde tuve también la satisfacción de recibir de manos de mi visitado, un magnífico habano de la comida regia, regalo del primer teniente de Alcalde, el cual dejó los sobrantes para que fueran distribuidos entre los amigos.

Otra caja de estos mismos cigarros, me consta conserva don Jesús, en su domicilio, y que va repartiéndolos a todos aquellos que tienen el decidido empeño de fumarse un buen puro.

- Me quiere usted decir - interrogué a nuestra primera autoridad - el por qué de colocar un reloj de sol a la sombra de unos árboles?

Luchó un momento don Manuel, entre hablar o callarse, y por fin y en un tono confidencial, me dijo lo siguiente:

- Son muchos los que me han hecho esa pregunta, y a todos contesté que el objeto sólo fue evitar las críticas, por si el reloj tenía la mala costumbre de no señalar bien los cuartos; pero a ti. en confianza y porque sé que no se lo dirás a nadie, te quiero ser franco. Nos hemos reunido en la Florida casi el pleno municipal, y por no confesar ante él que no sabía cómo había de colocársele para que la varilla metálica marcara la hora, se me ocurrió ponerlo entre frondosos castaños, y así nadie puede darse cuenta de mi insuficiencia relojeril.

Quedé convencido; no había duda de que don Manuel tiene recursos para todo. Me despedí de él, y mientras que por la calle me dirigía a mi casa, fui saboreando el magnífico habano «águila imperial», del célebre banquete.

KATTE

Tierra charra :10 junio 1928, p. 4.

.....

.....
Si yo fuera alcalde... En la Florida

Había oído hablar de un bonito reloj de sol que a la sombra de unos frondosos castaños le ha tomado el gusto al placentero sestear y contra la voluntad del superior inmediato se empeña en no cumplir con su deber de marcar la hora.

...

El reloj de sol, precioso , y es una lástima que, aficionado a la sombra de los castaños, le dé por estar mano sobre mano , sin cumplir su oficio y sacando descaradamente la lengua de su estirada varilla a los curiosos que lo visitan y reprochan su holgazanería acreditada.

¿No habría medio de poderle convencer de que en este mundo traidor todos tenemos una misión que cumplir de alguna más transcendencia que la de puro efecto decorativo? Porque si no se hace caso, le sobra esa barrilla, levantada como un índice burlesco.

Tierra charra. 29 julio 1928, p. 4.



El Imparcial : Madrid, 29 enero 1929, p. 7.

- ¿Qué es un paralelepípedo, abuelo?
- Una especie de reloj de sol.

.....
PENSAMIENTO. La razón en el amor sirve como un cuadrante solar a la sombra.

La Unión ilustrada : 24 marzo 1939, p34
.....



La correspondencia de Valencia : Año 53 N. 20890 - 31 mayo 1929, p. 4.

Allanando dificultades. Idiótez manda imperiosamente a su criado que vaya a ver la hora al cuadrante solar.

- Peso señor, ¡si ahora es de noche!...
- ¿Y que importa, necio? Enciende una vela.

La Unión ilustrada : 15 diciembre 1931, p. 45.

Donde el índice inexorable se muestra más autoritario es en los relojes de sol, cuando sobre el grabado aritmético de las horas tiende el cetro negro de su ordenancismo.

La Voz de Aragón : Año X N. 2725 1 agosto 1934



Luz: Madrid, 10 mayo 1934, p. 8.

.....

Cierto productor (por delicadeza omitimos su nombre) visitó recientemente a un amigo, y juntos se dirigieron al jardín.

Cierto objeto en el jardín llamó la atención del genio productor, que admirado preguntó: "Y esto, ¿qué es?"

El amigo asombrado respondióle: "Un reloj de sol".

El productor, aun sin comprender, volvió a preguntar: "Y, ¿para qué lo usa?"

"Hombre, para saber la hora guiándome por el sol."

"¡Qué inventos tan potentes los de hoy en día!"

El Progreso : diario liberal: Año 38 N. 12220 - Lugo, 4 agosto 1935, p. 3.

.....

En los relojes de sol están las greguerías abuelas. "Mientras las cuentas pasan". "Para tantas horas no hay más que un sol".

RAMÓN GÓMEZ DE LA SERNA. *Y* : Madrid, 8 junio 1935, p 5.

.....



Después se soltaron miles de palomas, se dispararon treinta cañonazos y se bebió champán; todo, en fin, lo que suele hacerse en estos casos. Tilín consultó el reloj de sol que siempre llevaba, y que consistía en un palito que clavaba en el suelo, y dijo: «¡Ya es la hora!», y empezó a despedirse de los valientes aviadores.

Crónica: Madrid, 17 mayo 1936, p 39.

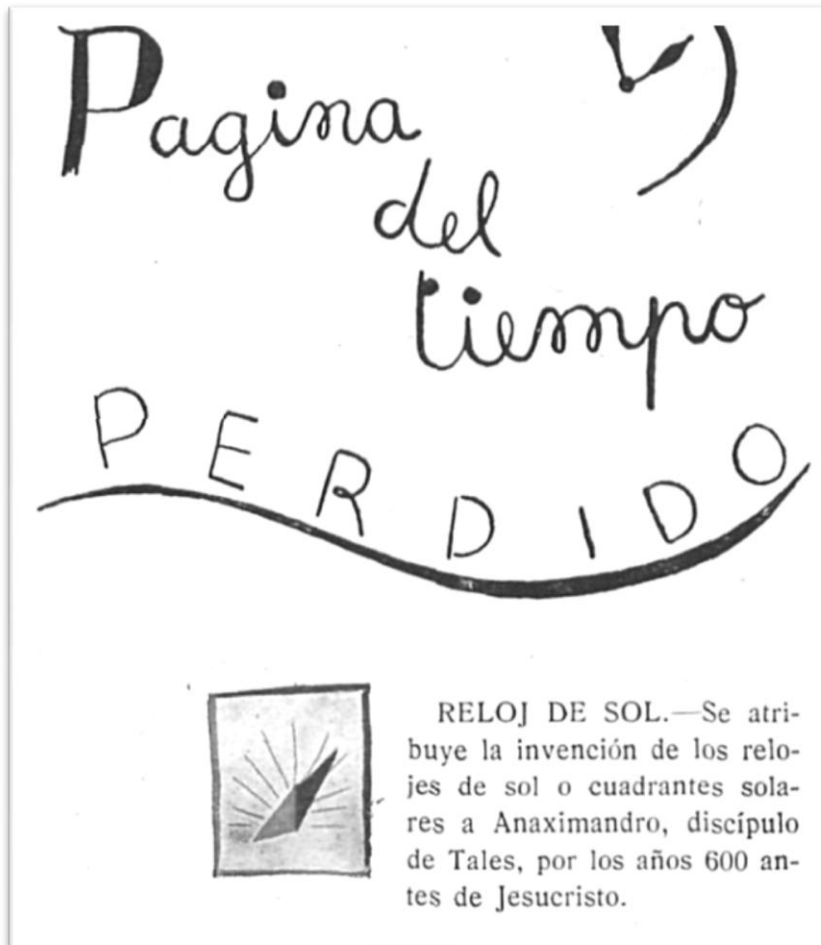

Y: Madrid 1 octubre 1939, p. 38.

.....
SILENCIO

- ¡Qué silenciosa es esa muchacha!
Más silenciosa que un reloj de sol.

El Hogar, Buenos Aires, 1945.

.....
UN RELOJ DE SOL

Valencia tiene un jardín que en tiempos pasados pertenecía al Palacio Real de sus gloriosas monarca. Desaparecido el Palacio, el jardín pasó a ser paseo público con el poético nombre de "Jardín Real"... hasta que un Ayuntamiento cambio su nombre por el de "Viveros Municipales".

Pues bien, en la rosaleda de estos "Viveros Municipales" hay un reloj de sol único en el mundo, pues tiene marcadas en piedra las veinticuatro horas del día... y de la noche.

Para saber la hora del día, el ciudadano se sitúa en el sitio que le corresponde según las indicaciones que hay en su centro y hace de "saeta". Su cabeza entonces señala la hora exacta.

Para saber la hora de noche... el Ayuntamiento ha colocado sobre el reloj tres bombillas eléctricas.

Una atracción que desgraciadamente pasa inadvertida para muchos turistas.

Destino : Año XII N. 580, 18 sep. 1948.

.....
En el fondo, no todo lo perfecto o definitivo es supermoderno, como creen los niños del siglo XXI. A este respecto se cuenta ahora por Europa una anécdota que creo reveladora: Una señora joven entra en una tienda de floricultura y pregunta por un reloj de sol pintado en la pared:

- ¿Esto qué es?
- Un reloj de sol.
- ¡Un reloj de sol! ¡Dios mío! ¿A dónde ha llegado la técnica moderna!

JOSÉ DE LAS CUEVAS.

ABC : Sevilla , 28 agosto de 1955, p. 16.

.....
Una señora está recorriendo una flamante y recién inaugurada tienda de material de jardinería. Se fija de pronto en un objeto extraño:

- ¿Y esto, qué es?
- Un reloj de sol, señora- le dice el dependiente. Le dará a su jardín más categoría.
- ¡Un reloj de sol! ¿A dónde va a llegar la técnica moderna!

Destino : Año XII N. 580, 20 agosto 1955.

.....
PENSAMIENTOS A REACCIÓN

Aquel reloj se atrasaba pero como no tenía manillas no había manera de ponerlo en hora.

Imperio : *Diario de Zamora de Falange Española de las J.O.N.S.*:
Año 22 N. 6602 - 28 agosto 1957, p 10.

La hora oficial de Lérida

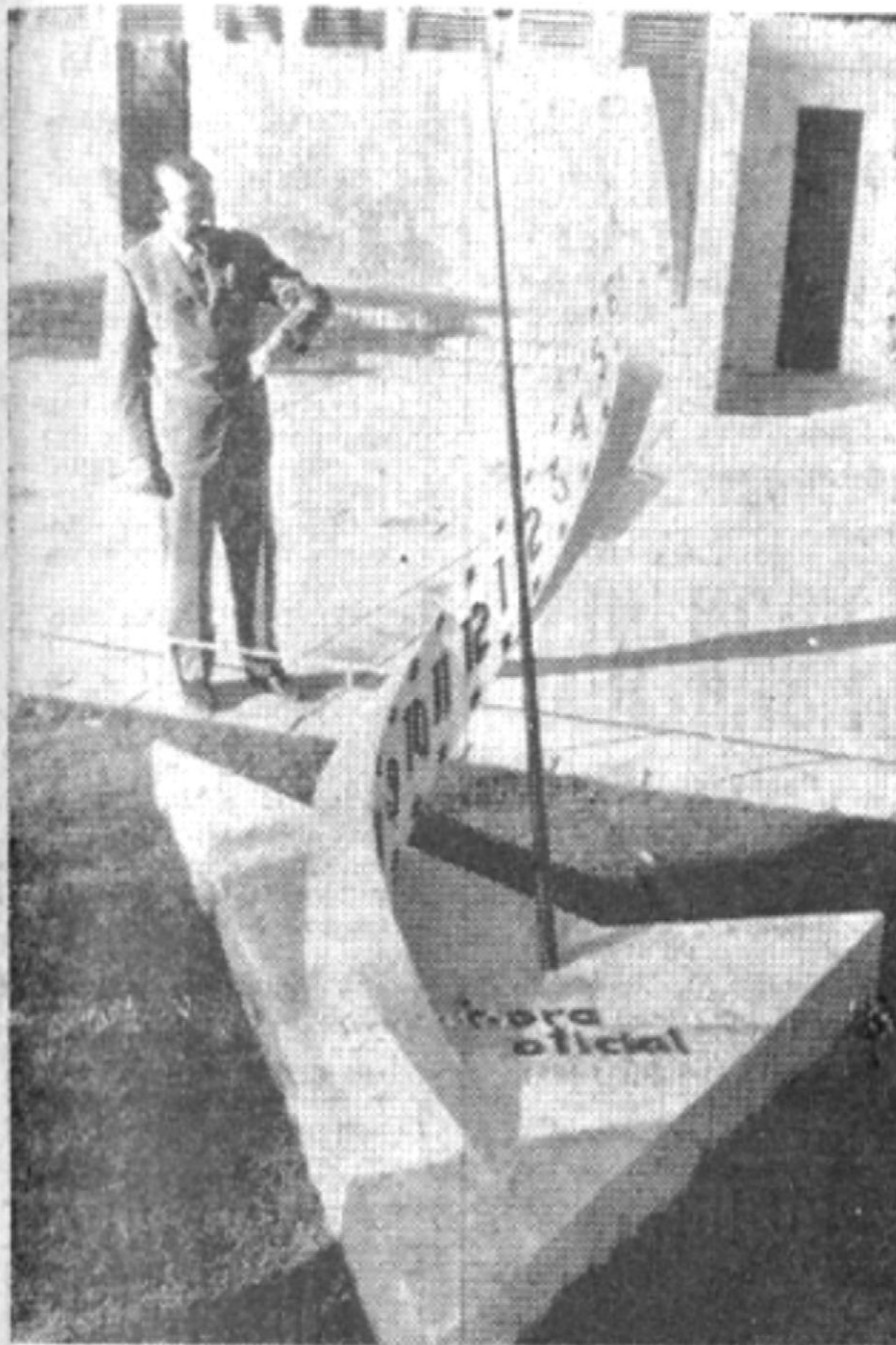

Ha sido construido en Lérida un curioso reloj de sol que señala a los ciudadanos la hora oficial según indicación escrita junto a él. En esta fotografía vemos, nada menos que al señor alcalde comprobando la hora. ¿Pero en qué hora viven los leridanos cuando está nublado o el sol se pone?—(Foto Fiel)

Diario de_Burgos : N 23294 22-09-1966.

RELOJES DE SOL EN CATALUÑA

Rara es la "masía" catalana que, como la alquería valenciana o mallorquina, no ostente en la fachada de su cuerpo central un reloj de sol. Si ellos pudieran hablar—ya no me atrevo a decir que escribieran—la verdadera historia de la región y sus habitantes, posiblemente se sabría al detalle. Esta idea genial del hombre—el reloj de sol—que sorprende por su simpleza y sencillez, ha llegado a constituir una ciencia en cuanto se refiere a su construcción y trazado; ciencia que se llama Gnomónica, palabra derivada de "gnom", nombre del objeto que sobre el cuadrante adecuado produce la sombra que señala la división del tiempo y controla la marcha aparente del Sol.

Una curiosa investigación sobre los relojes de sol en Cataluña que por eruditos y científicos se proyecta, más como historiadores que con pretensiones de descubrimiento, debe su origen al volumen extraordinario que en el último Día del Libro llamó la atención de propios y extraños. La Biblioteca Popular Catalana Veil y Nou, que tradicionalmente ofrece ese día la novedad más interesante del año y que publica la veterana editorial Millá, cuya vida intelectual y librera va entrañablemente unida a la historia de Barcelona desde hace un siglo, puso en primera fila la obra de Miguel Palau "Rellojes de sol" con el sugestivo subtítulo de "Historia, arte de construirlos sin matemáticas", relatando al mismo tiempo las leyendas, el camino seguido por la inteligencia humana desde el empirismo a la ciencia moderna, con un garbo, una claridad de exposición y un lujo de documentación técnica y gráfica realmente admirable.

El primer reloj de sol lo creó el hombre que cinco mil años antes de J. C. plantó un palo ante la puerta de su choza para saber exactamente cuándo su sombra coincidía con el tronco, denunciando a su parecer la posición más alta del Sol. Después, el experimento a través de egipcios que marcaron por primera vez doce horas de día y doce de noche a partir de la salida solar, puso en marcha la imaginación y el estudio de las generaciones creando los llama-

dos "cuadrantes solares" y nuestro Rey Alfonso X, justamente llamado el Sabio, preocupóse por la gnomónica hasta el punto de ser el único europeo que en el "Libro del saber de Astronomía" dedicó un estudio especial a los relojes de sol.

En Cataluña aparecieron prontamente los relojes de sol, que para payeses y ciudadanos fueron—y son—fieles conductores a la exactitud, sin peligro de retraso, rotura o desnivelación. En la catedral de Chartres—siglo XII—se admira al Angel del Mediodía, en cuyas manos se depositó en 1578 un magnífico cuadrante solar en funciones de reloj perfecto.

No importa que la lógica necesidad de regular el paso del tiempo y normalizar sus horas universalmente—cosa no lograda—provocara en 1884 en Washington un Congreso para dictaminar un horario fijo; ni que éste cristalizara oficialmente en París, en la Conferencia Internacional de la Hora, de 1912. Tampoco importa que la ciencia geométrica, al servicio de la mecánica, haya logrado la casi perfección en el noble arte de la relojería. El reloj de sol, sigue existiendo con la impávida senectud de lo que nunca muere, tal vez porque siempre está en alto y aislado de todo contacto humano; asiste impasible a todas las conquistas materiales de artífices y orfebres. El reloj de sol, en Cataluña—y claro que fuera de ella—constituye un vestigio solemne de la potencia del ingenio humano y en las "masías" opulentas, como en las humildes "barraquetas" es elemento indispensable, aunque la sombra del Sol no llegue a ser tan correcta como el latido del último cronómetro suizo.

Buena idea la de los libreros Millá y la de Miguel Palau, al recoger cuanto puede saberse del reloj de sol, máxime cuando es posible que sea el único libro que se ocupe de ello, en lo que va de siglo. Pero mejor idea la de la investigación e historia de los desparramados cuadrantes solares que por toda Cataluña han presenciado evoluciones de tiempos, razas y hombres, sin tener más guía que la sombra del Sol.—Pablo VILA SAN-JUAN.



- ¿Te has fijado Felipe? El niño está haciendo un reloj de sol.
- ¿Un reloj de sol? ¡Este hijo me avergüenza! Se creará la gente que no puedo comprarle un "Certina" de la "antigua Relojería"...

ABC : Madrid, 10 de agosto de 1967, p. 6.

MARGINALES

La aguja del reloj de sol ha dejado a la esfera mal herida.
La aguja del reloj de sol apuñala a la pared.

ABC, 23 de mayo y 3 de diciembre de 1969, p. 49.

EL ALCALDE DE ESPARTINAS

Refiérese que mandó hacer un reloj de sol en la torre de la iglesia y le puso guardapolvo.

ABC : Madrid, 11 de diciembre de 1979, p. 94.



PATO DONALD RELOJERO REPARACIONES A TODA HORA. CA. 1980.
Tribilín.. Walt Disney. Ca. 1980.

-
- ¿Qué es esto?
 - Un reloj de sol - contestó el arquitecto explicando minuciosamente cómo señalaba las horas del día en correspondencia con el horario del sol.
 - ¡Qué maravilla estas invenciones modernas! Pero, ¿hasta dónde vamos a llegar con estos inventos?

Diario de Burgos : de avisos y noticias: Año 89 N. 27307 - 30 julio1980, p. 23.

Entre las leyendas que se conservan hoy en día sobre los relojes solares hay una precisa y curiosa a la vez. Cuenta que Lord Bacon estaba realizando un trabajo muy importante para él cuando se le acercó un estudiante y le pidió la frase que debía inscribirse en un reloj solar.

Molesto por la interrupción del estudiante, Bacon quiso sacárselo de encima de malos modos. Y, dirigiéndose al estudiante le dijo: "A trabajar, gandul, que el tiempo pasa".

El estudiante, ignorando que se dirigía a él, tomó la frase como una muestra más de ingenio del maestro, y la sentencia quedó inscrita en el reloj solar.

La Vanguardia :18 diciembre, 1998, p. 3.



Tribuna Salamanca: El reloj de sol...¿cambia la hora? 31 marzo 2019.

i...Manolo, a quién se le ocurre poner un reloj de sol en el jardín... A ver cómo cambiamos la hora!

RELOJES DE SOL: NOMBRES PROPIOS

• JULIO CESAR FIRRUFINO (¿Sevilla?, c. 1578-Madrid, 1651). Catedrático de Artillería y Fortificación. Hijo del italiano Juliano Ferrofino que estaba al servicio de Felipe II en Milán y Roma. Escribió el libro *El perfecto artillero* basado en un manuscrito de su padre, conservado en la Biblioteca Nacional de España: *Descrizon y tratado muy breve y lo mas provechoso. De artilleria y echo y experimentado. Por el doctor Julian ferrofino. Cosmographo Mayor de su magd. Año de 1599*. Cuando estaba a punto de publicarse se retiró porque revelaba secretos y nuevas máquinas útiles a los enemigos. En 1626 se imprimió un tratado mas sencillo que intentaba poner al alcance del artillero los conocimientos mas necesarios para su profesión. En 1648 publicó el más importante de sus tratados: *El Perfecto Artillero. Theorica y Practica*. Al final tiene un apartado dedicado a los relojes. Tomás Vicente Tosca utilizó el tratado de Pirrufino en su *Compendio Mathematico* (Valencia, 1707-1715).

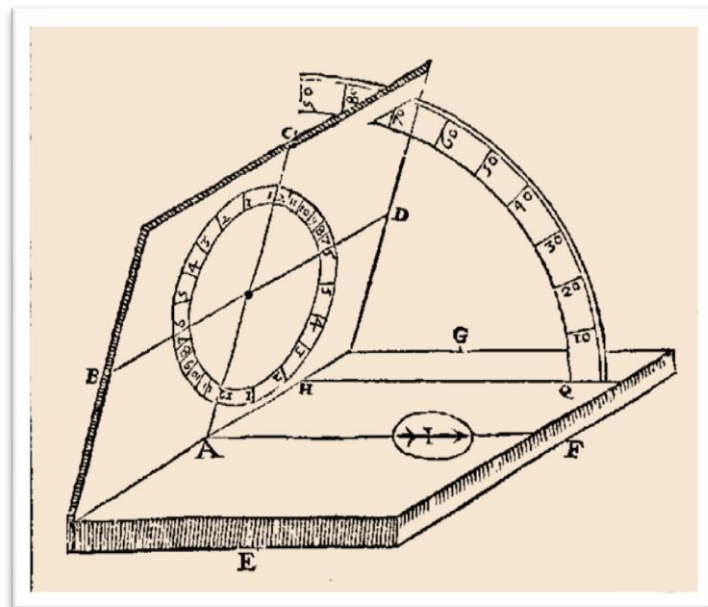

Proposicion XIII. Hazer un reloj equinocial universal.

El perfeto artillero : theorica y pratica por Julio Cesar Firrufino. En Madrid por Juan Martin de Barrio, 1651.

• JUAN JOSEPH DIAZ MARIÑO

Relox de sol muy cierto en todos tiempos, de que es inventor D. Juan Joseph Diaz Mariño: se hallará en la la Ciudad de Santiago en la Imprenta de Fraiz.

Suplemento de la Gazeta de Madrid. Martes 23 de Octubre de 1764.

D. Juan Joseph Díaz Mariño, Canónigo y Arcediano de Triacastela, Señor de la Jurisdicción y Valle de Cancelada, en 1754 demanda a varios vecinos parte reduxeron a prado varios terrenos que antes producían centeno, cebada y otras especies decimales”, sin querer pagar el diezmo.

SOBRADO CORREA, Hortensio. *El impacto del cultivo de la patata en el paisaje agrario y la economía rural de la Galicia interior, siglos XVIII-XIX*. Lisboa, 2016.

• PASCUAL PERIER Y GALLEGO

Cartilla gnomónica para hacer relojes de sol, de diferentes formas por D. P. Perier y Gallego. (Libro a la venta)

La Correspondencia de España: Madrid, 12/06/1872, p.4.

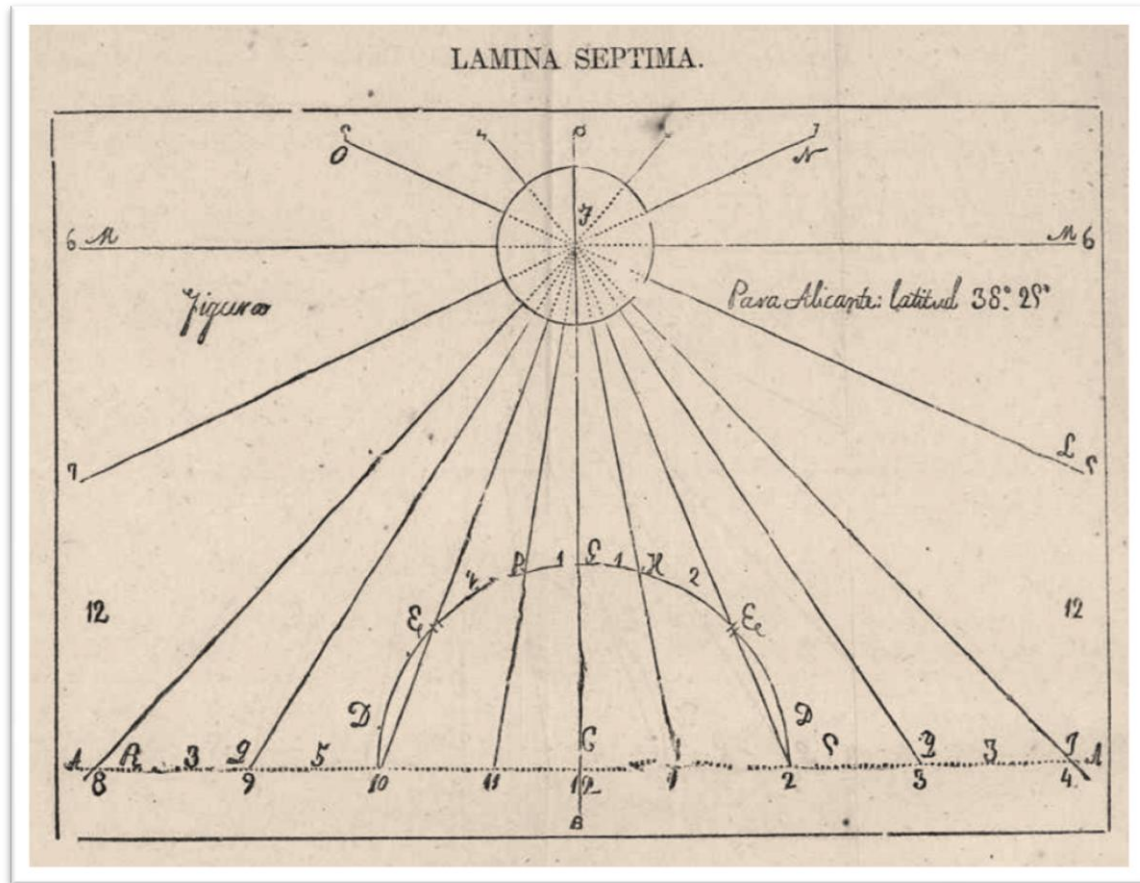

2. —Trazar un reloj vertical-meridional

Tesoro de albañiles ó guía teórico-práctico-legislativa de albañilería : contiene el conocimiento de materiales,... por Perier y Gallego, Pascual. (Libro a la venta)

Diario de Córdoba de comercio...: Año XIII N. 3696 - 07/12/1862.

Este TESORO DE ALBAÑILES se compone de un tomo grueso, de buena impresión, muy clara y correcta con láminas. Su precio es de 26 rs vn. . Se halla en venta en la Depositaria del Gobierno.

Boletín Oficial de Zamora: Número 129 - 28 octubre 1853.

• ERREA Y NAVARRO

Manual para construir toda especie de relojes de sol por Errea y Navarro.

El Gobierno : Año III N. 373 - Madrid, 18/02/1874, p. 2.

- BERNARDO ANAUT

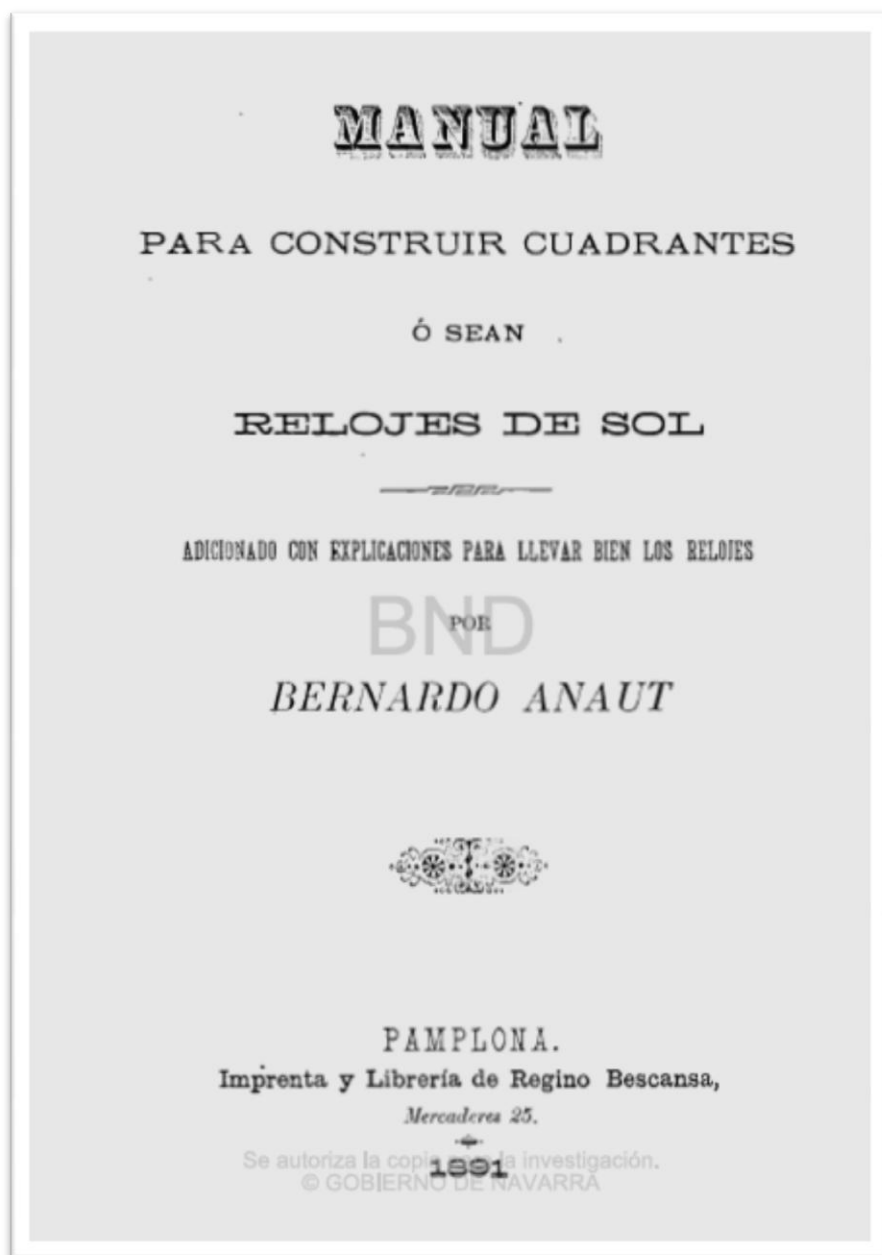

BERNARDO ANAUT. Autor de un Manual para construir cuadrantes o sean relojes de sol adicionado con explicaciones para llevar bien los relojes. Lo publicó en Pamplona en 1891. Estudia las cuatro clases de cuadrantes cuya construcción va explicando en capítulos sucesivos. Sigue en las tres primeras a Moreno y Rey en su obra sobre Elementos de Cosmografía, Uranografía y Geografía astronómica, aunque corrigiéndole en ocasiones. En la cuarta clase quiso inspirarse en una obra similar de J. Arfe pero halló inexacto su procedimiento. Concluye con una Guía de relojes, en la que coordina, por medio de tablas, el tiempo verdadero señalado por los cuadrantes de sol y el medio señalado por los relojes. Su estilo es sencillo y procura, por lo general, ser claro en las explicaciones. Bernardo Anaut era natural de Isaba (Navarra).

Biblioteca digital de Navarra.

Título: Manual para construir cuadrantes ó sean relojes de sol / por Bernardo Anaut

Año: 1891

Imprenta y Librería de Regino Descansa. Mercaderes, 25. Pamplona

Título: Tabla en que aparece la diferencia que casi todos los días del año debe haber entre los relojes y los cuadrantes de sol...

Año: Funes, 1 de mayo de 1890

Autor: Anaut, Bernardo



La Rioja : diario político: Año III N. 858 - 28 nov.1891.

• RICARDO MORALES ABRIL

El jueves próximo, a las ocho y media de la noche, dará una importante conferencia en la sucursal de la Casa del Pueblo el ilustrado hombre de ciencia Sr. Morales Abril.

El tema versara sobre los "Relojes de sol y su aplicación en la práctica", tema nuevo y original en los centros obreros, por lo que auguramos una noche interesante en la Casa del Pueblo del Puerto.

El Pueblo : diario republicano de Valencia - Año XVI N. 5704 - 4 febrero1908.
Conferencia en el Grao

Método para construir un aparato que determina el mediodía verdadero, según el ilustrado farmacéutico D. Ricardo Morales Abril

...

Entró de lleno á explicar el tema anunciado, y en la pizarra trazó un ejemplo para que los concurrentes vieran prácticamente la forma de hacer los relojes de sol. En un trozo de pared vertical—agregó—que reciba los rayos directos del sol á medio día, trácese una recta vertical; en la parte superior de ésta se hará un agujero de cinco centímetros de profundidad, y se coloca una varilla de acero de medio metro de larga, y unos cinco minutos antes que el sol pase por el meridiano, se pone dentro del agujero un poco de mortero, y se coloca la varilla de modo que pase por la prolongación de la vertical, formando con ésta un ángulo de 50° próximamente; cuando la sombra que la varilla señale sobre la pared se confunda con la vertical trazada, váyase ladeando á medida que avance el sol para que la sombra esté siempre encentrada; y cuando el reloj señale las doce de la hora oficial, más minuto y medio, se fijará la varilla con un poco de yeso, y queda construido el aparato que determina el medio día verdadero.

...

El conferenciante se comprometió á colocar un regulador de sol en la sucursal de la casa del Pueblo el próximo domingo, á las doce, por lo que le dieron las gracias los obreros que estaban presentes.

El Pueblo : diario republicano de Valencia - Año XVI N. 5708 - 8 febrero 1908.

• SERAFÍN VILLARROYA LAHOZ

RELOJES DE SOL

Arte de construirlos en cualquier lugar y superficie (planos horizontales y verticales, cilindros, conos, esferas, etc.), por Serafín Villarroya Lahoz. Un primoroso tomito con 24 figuras, 18 láminas y 14 tablas, indispensable a arquitectos, maestros de obras, aparejadores, y útil a todos. DOS pesetas.

Cualquiera de estos tres libros, por correo, 0,25 más; a reembolso, 0,75. Pedidlos, y toda clase de libros, a la LIBRERIA BERGUA, Mariana Pineda, 9, Madrid. Teléfono 19723.

ABC : Madrid, 06 de diciembre de 1932.

RELOJES DE SOL DESAPARECIDOS

Sevilla. Edificio municipal de capuchinos. Reloj de sol doble desaparecido.

De *La Andalucía Moderna*, de Sevilla:
«Ha sido pintado esmeradamente el curioso reloj de sol que existe en el edificio municipal de Capuchinos, y que tiene la particularidad de señalar la hora en dos esferas. Un asilado, de no comunes conocimientos, construyó dicho reloj, que acusa horas, medias y cuartos.»

El Día : 01 enero 1897, p.2

Manila. Convento de San Pablo. Reloj de sol desaparecido.

No se atendía solamente á la iglesia; el convento era también objeto de solícitos cuidados. El convento tiene, entre otros menores, tres grandes patios: el principal, que corresponde al claustro de procesiones, el que corresponde al claustro menor y el que se halla frente á la celda prioral. Este estaba ocupado por las oficinas de los lavaderos y por un gran pilar de mampostería levantado en 1828, con objeto de construir un reloj de sol, por el autor de la *Flora Filipina*, el P. Blanco, siendo Prior del convento. En Marzo de 1877 se determinó hacer desaparecer el lavadero y el reloj de sol, para convertir el gran patio en hermoso jardín, con su gran fuente, sus kioscos y verja que le circundara, y asimismo prolongar la línea del aljibe hasta la cerca que mira á la marina, con una construcción de fuerte sillería destinada á cómodos y monumentales baños, y para instalar una noria que surtiera de agua á éstos y al jardín.

España y América: . 31 diciembre 1910, p. 24.

Manila. Reloj de sol sobre una pilar de mampostería en el centro de uno de los tres patios del convento de San Pablo (posteriormente de San Agustín) de Manila. Había sido construido por el P. Blanco, autor de la *Flora Filipina*, y fue derribado en 1877 para construir un jardín.

Fray Francisco Manuel Blanco (Navianos de Alba, Zamora, 1778 - Manila, 1845) Agustino calzado. Fue destinado en 1804 a Filipinas. Autor de *Flora de Filipinas según el Sistema sexual de Linneo* (Manila, 1837), reeditada en 1845. Se hizo una tercera edición monumental a expensas y actualizada por fray Celestino Fernández Villar (1838-1907) entre 1877 a 1883.

.....
Madrid. Palacio. Manzana desaparecida que hacía esquina a Lope de Vega, y con ella uno de los pocos relojes de sol de la ciudad.

MARTES 1 DE FEBRERO DE 1940

LA VANGUARDIA en Madrid

(Servicio especial de nuestra Redacción)

Adiós al palacio de Xifré

Madrid, 31. — El viejo Salón del Prado convierte poco a poco su antiguo y señorial reposo en moderna y activa espasura ciudadana. Aún está reciente el derribo de aquella manzana que hacía esquina a Lope de Vega, y con ella el de uno de los pocos relojes de sol que quedaban en la ciudad. Están ahora construyendo los profundos cimientos de un edificio comercial, de una de esas casas cubistas en las que el hormigón armado crece rápidamente, dejando al aire el hueco de la estructura.

Un poco más allá, hacia el Botánico, aún queda una residencia característica del viejo espíritu del Prado. Es el palacio Xifré, que pertenecía a los duques del Infantado y que con su traza árabe parece arrancado de los cuentos de Washington Irving. El palacio Xifré resultaba para el paseante del Prado un bello contraste, un delicioso anacronismo dentro del ancho paseo madrileño, cuyo flanco izquierdo tiene una figura profundamente neoclásica con el Museo de Pinturas, de una parte, y la puerta del Botánico de otra, y cuyo flanco derecho conserva la seria presencia de la arquitectura de principios de siglo. Las columnatas, los arcos y los arabescos del palacio de Xifré tenían un bello tipismo que pertenece a una época madrileña ya pasada. Por eso, sobre las ruinas árabes del viejo palacio no derrocharemos las nostálgicas lágrimas al uso, aunque más de un cronista madrileño hará sin duda el canto a esta arquitectura derrumbada. Pues ya es hora que digamos que el palacio de Xifré va a ser demolido para en su lugar construir la Casa de los Sindicatos. Así se acordó en la última Junta política, donde se autorizó su adquisición en la cantidad de veintiún millones de pesetas a la Inmobiliaria Alcázar, que actualmente era su propietaria. El hecho tiene, aparte de su consideración urbanística, un interesante significado en cuanto con la nueva Casa de los Sindicatos se pretende dotar al necesario trabajo burocrático de un ritmo de racionalización que permita la inclusión en este edificio de las numerosas Delegaciones sindicales que existen desperdigadas en diversos edificios de la ciudad, según ha declarado el señor Sanz Orrio en el último Consejo Económico Sindical.

La Vanguardia : 01 febrero 1940.

.....

La costumbre del reloj de sol se ha ido perdiendo en no pocas partes, no se sabe bien por qué razón, pues aunque no nos interese saber la hora el reloj de sol es siempre ornamental y se presta á no pocas variantes bellas. Menos interesa saber la dirección del viento y sin embargo tenemos en tantas partes las veletas, porque de aparato útil ha pasado á adorno arquitectónico.

En Cataluña, buenos tradicionalistas en esto, conservan bastante la costumbre del reloj de sol en las fachadas de las casas, unido á cualquier inscripción acerca del tiempo, de la mudanza de las cosas terrenas, tomado del acervo popular ó de los clásicos.

Bella costumbre, en verdad.

La ciudad lineal: Madrid, 39 marzo 1917, p. 3.

RELOTGES DE SOL: POESÍA y LEYENDAS RIMADAS

EMBLEMA VIII.

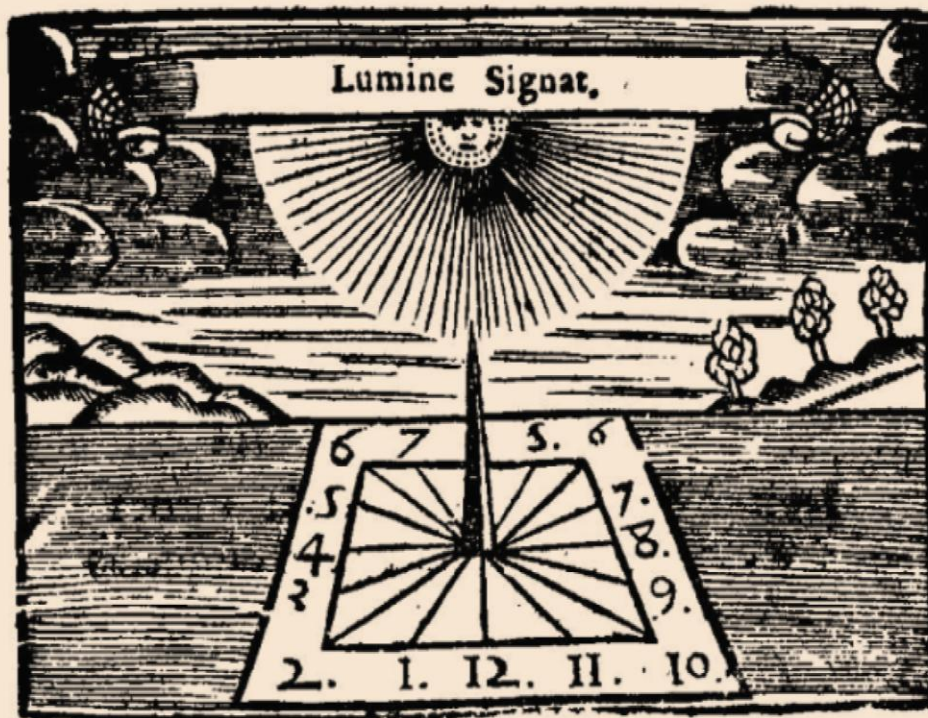

EPODO. I

Ab tridenté de lluns, flamea preciosa,
Amaneix Palmerin de las Estrellas,
Sobre pia fogosa
Esgrimint Centellas
Ab vanitat ayrosa,
Aniquila sombras, illustrant montañas
Obeliscos florits de sas basañas
Alcides celeste, que en sa amena falda
Esquadrona entre claces de esmeralda
Hyacintos, y Narcisos
Donant a la campanya illustres visos,
Y aterrint negros, que la nit fomenta
Del

La poesía mas antigua que he encontrado dedicada a un reloj de sol se titula *Lo rellotge de sol*, composició en veintiún cuartetos de Antoni Borí i Fontestá. Fue premiada en el Certamen Científich Literari de Granollers en 1884 "ab lo Brot de roura d'argent ofert per D. Tomas Clot" y publicada en *La Renaixença* dos años después.

...
 Lo rellotge de sol, que ja marcava
 era l'orgull del mas, era l'emblema
 de fé devota que'l vellet asava
 al posarhi l'emprepta d'aquell lema.



Las leyendas rimadas mas antiguas son de la segunda mitad del siglo XIX. Hay relojes fechados anteriores a 1850 con leyenda rimada pero el año se refiere a la construcción del edificio, no al reloj. Por ejemplo, el reloj de sol de El Molí (La Roca del Vallès), fechado en 1661, lo construyó Germans Castells en 1981 (La fecha y la firma van en una diminuta cartela en el centro del lado inferior del marco), y el de Can Bartomeu (Cabrera de Mar) no es del año 1779, a pesar de llevar la citada fecha pintada en el frontón.

Lo mismo ocurre con varios relojes que portan la leyenda "Jo sense sol i tu sense fe...": las inscripciones de fecha no coinciden con la fecha de construcción. Los relojes de Mas d'Amunt (Cabrils) y Mas Grau fechados en 1737 y 1808, respectivamente, han sido construidos en este siglo. Se desconoce si el reloj original portaba leyenda; por tanto, al ordenarlo cronológicamente, se asigna a la leyenda la fecha de construcción del reloj nuevo.

La referencia mas antigua a leyendas rimadas que he localizado, es de principios del siglo XX. Sebastià Junyent (*Juventut*: 14 maig 1903) solo cita las localidades donde se encuentran los relojes de sol portadores de leyenda, y no en todos los casos:

Leyendas de relojes de sol recogidas por Sebastià Junyent:

El temps passa
y la Joana balla.

Jo sense sol,
tu sense fe,
no valém re. (Viladecans)

Quan el sol me tocará
sabrás l'hora que será. (Ubicació desconocida)

Sens rodas, molas, ni pes,
marca 'l sol l'hora que es. (Bonanova)

Hereús qui vindréu,
de fermansa no'n faseu. (Ubicació desconocida)

Qué miras mussol!
Soch un rellotge de sol. (Sant Cugat del Vallès)

"El temps passa i la joana balla" es un dicho popular muy frecuente en la prensa catalana de finales del XIX y principios del XX, pero no se ha localizado todavía como leyenda un reloj de sol.

Y passen los anys,
y en Sagasta menja,
y la Joana balla

La Campana de Gràcia: 7 set. 1889.

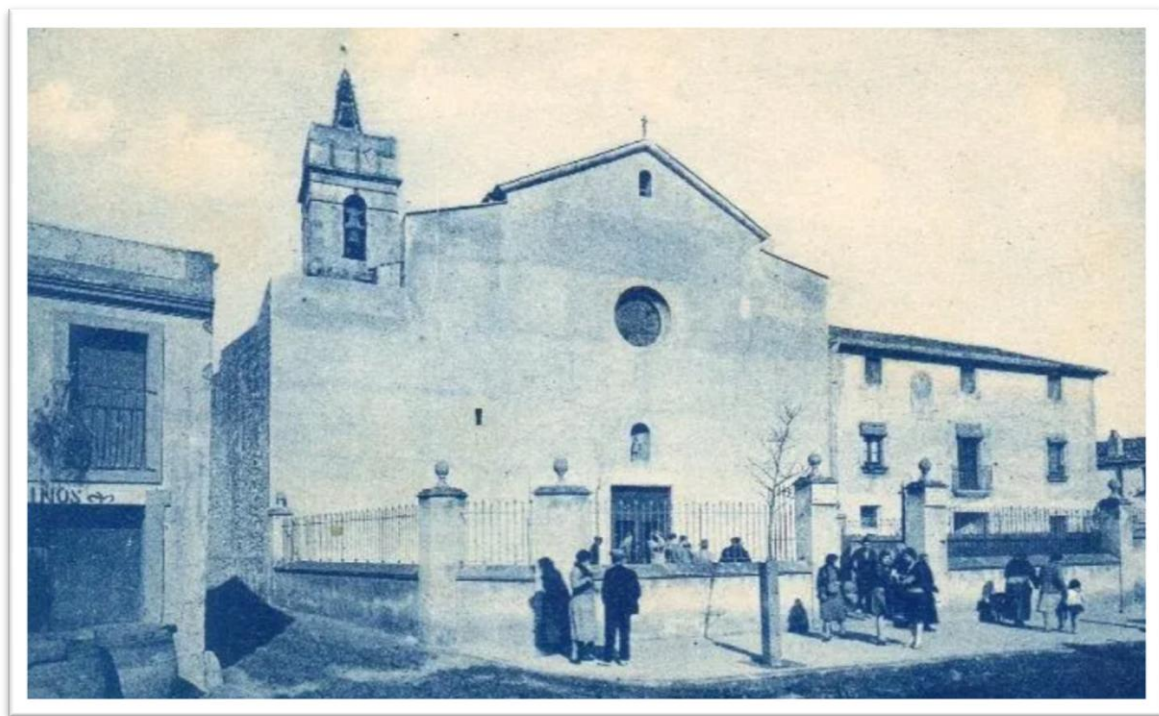

Postal de Roisin. 2. VILADECANS. Iglesia parroquial.

El reloj de sol de Vidalecans podría ser el de la rectoría de la iglesia de Sant Joan desaparecida en 1936. La iglesia reconstruida tiene un reloj de sol en el campanario con la misma leyenda.

El reloj fechado mas antiguo conservado, portador de la leyenda "Quan el sol em tocarà, sabre l'hora que serà" es de 1930. Se encuentra en Cal Fermí (Collbató, Baix Llobregat).

Las leyendas "Sens rodas, molas, ni pes, marca 'l sol l'hora que es" (Sant Gervasi - Bonabona) y "Hereús qui vindréu, de fermansa no'n faseu" las he localizado en un reloj de sol concreto.

En ocasiones, la leyenda rimada la he encontrado en una referencia escrita antes que pintada en un reloj de sol. De la leyenda "Qué miras, mussol, soch un rellotje de sol", además de la recogida por Sebastià Junyent en 1903, hay otra referencia fechada en 1913 (Bassegoda en *La Vanguardia*). Aunque con alguna variación en el texto, se encuentra por primera vez en el reloj de sol de Can Remendó (Sant Just Desvern), pintado en 1904, si el "consol" de la leyenda es un búho, y, por segunda vez, en el de una casa de la calle Balmes en Lliçà de Vall, fechado en 1930: "Que goitas musol no veus que es un rellotg de sol.

Para diferenciar las leyendas, el reloj más antiguo que la porta o la primera referencia escrita localizada van en color rojo al principio del listado, y, a continuación, los relojes que la repiten ordenados cronológicamente escritos en negro. Por ejemplo, hay 20 relojes de sol portadores de la leyenda "QUI TÉ SOL QUÈ MÉS VOL". El reloj de sol utilizado por Miquel Palau para ilustrar la portada de su libro (1970) va en color rojo en primer lugar. Los relojes de sol construidos por Castells (1981), Casas (1987), Amat (1988), García (1988), Elies (1988), González (1993 y 1996), Romeu (ca. 2000), Vilá (2011), Clarà (201), Aragonés (2016) y Mira (2016) reproducen la leyenda de Palau y van en color negro. Si aparece un reloj o una referencia de fecha anterior, pasará a ocupar el primer lugar de la lista escrito en letra roja. Hay mbastantes constructores que se inspiran, a la hora de elegir leyenda para sus obras, el la lista de Palau.

También se recogen en el listado de leyendas rimadas, las que portaban algunos relojes de sol desaparecidos; por ejemplo, la del reloj de sol de Ca l'Illa (Martorell), compuesta por Francesc Pujols para "el reloj del sol del cazador", esgrafiado por Ferran Serra en la fachada de la citada casa:

Aquí, des d'aquesta plaça,
caço les hores al vol
si puc tirar a la que passa
amb la pólvora del sol.

El reloj de sol de Ca l'Illa está relacionado con los relojes de sol de la casa de la calle del Migdia (Vilada, Berguedà) y El Pilar (Sant Feliu Sasserra, Bages), tanto en la leyenda como en la ornamentación. Aunque se ha colocado el reloj de Ca l'Illa en primer lugar (1937-1939), el de El Pilar podría ser más antiguo porque coincide al detalle, leyenda y ornamentación, con la descripción del reloj de sol que Pujols propone a un amigo arquitecto en un artículo publicado en 1922.

SIGLO XVIII

- **Can Piyon** (Ginestar. Sant Gregori, Gironès). Any 1778.

Ave Maria
Sense Pecat Consegida.

SIGLO XIX

- **Mas Berenguer** (Cánoves i Samalús, Vallès Oriental). ¿Año 1802?

Quan ets a Samalús,
corre el temps que dona gust.

Inscripción: Año 1802

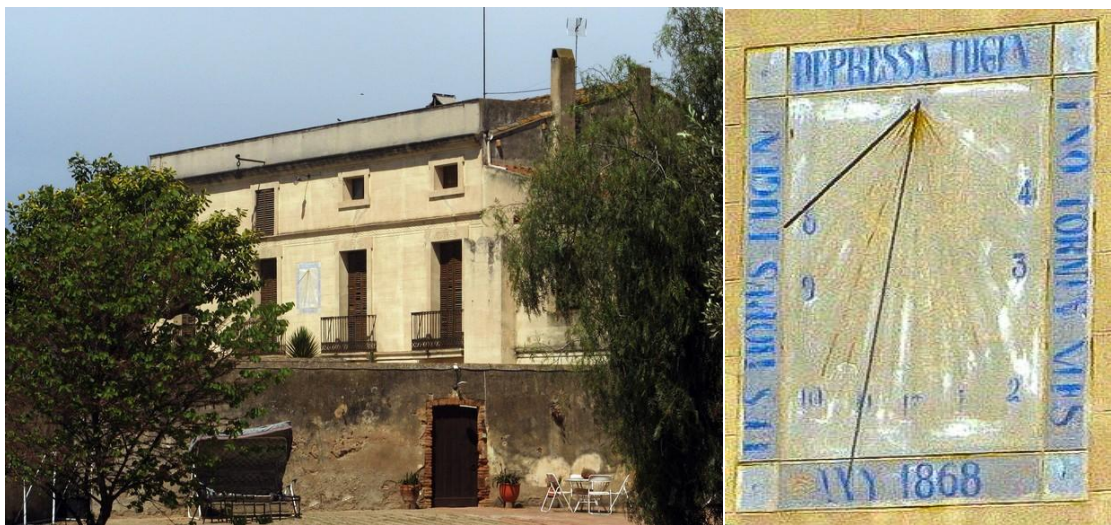

- **Can Domènec** (El Papiol, Baix Llobregat). Año 1868.

Les hores fugen depressa... fugen i no tornen més.

- Referencia. Año 1928.

En el rellotge de can Torres, de Terrassa, es llegeix : Les hores fugen depressa, fugen i no tornen més. Aquest refrany està inspirat en una cançó popular mallorquina, d'adopció moderna com a llegenda de rellotge de sol...

AMADES, Joan. *Els rellotges de sol*. Barcelona, 1938, p. 25.

- Referencia. Can Torres (Tarrasa, Vallès Occidental). Año 1969.

Les hores fugen de pressa,
fugen i no tornen mes.

MALLOFRÉ, C. *Relojes catalanes de sol*.
Revista San Jorge, Dip. de Barcelona, 4t trim. 1969, n. 76, p. 13.

- Can Torrella (Matadepera, Vallès Occidental).

Les hores fugen de pressa,
fugen i no tornen mes.

Los relojes de Can Torrella y Can Torres son el mismo.



HIVERNENCA

Depressa fugen las horas;
depressa y no tornan més:
aprofita l' hora
dels encants primers,
aprofita l' hora
que no torna més.

Depressa las flors s' esfullan
y als arbres no hi tornan més;
á cullir las rosas
per dins los vergers.

Depressa fuig l' hermosura,
marcida, no torna més.
De las flors caygudas
dels amors derrers
respirém l' essencia
que no torna més.

Corre l' existencia
com fontana d' ayguas vivas:
la dansa es la volada
de las horas fugitivas.

MIQUEL S. OLIVER

La Renaxensa : periodich de literatura, ciencias y arts: Any 28, N. 25-27, 1898.

- *Ivernencia*. Miquel S. Oliver. Año 1898.

Hivernenca: poesia posada en música por Don Antoni Noguera y quina primera audició nos feu sentir l'Orfeó Catalá en la vetllada de música coral que, en honor de seus socis protectors, celebra anit.

La Veu de Catalunya : setmanari popular: Any 8, N. 32, 7 ag. 1898, p. 264.



- Torre Sant Joan Baptista (Vallvidrera. Barcelona, Barcelonès). Año 1909.

Depressa fugen las horas,
depressa y no tornan més;
aprofita l'hora dels encants primers,
aprofita l'hora que no torna més.

RAMON RIBERA, autor del proyecto del edificio. Leyenda: poesía de M. S. OLIVER.



- Masia del Pi (Granollers, Vallès Oriental). Año 1951.

Depressa fugen les hores
depressa i no tornan més.
Aprofita l'hora dels encants primers,
aprofita l'hora que no torna més.

MANUEL PASTOR, autor del reloj. Leyenda: poesía de M. S. OLIVER.



- Mas del Mandoli (Mont-roig del Camp, Maresme). Ca 1950.

DEPRESSA LES HORES PASSEN. APROFITA-LES

Autor: Manuel Pastor. Sin firmar.

- Casa Museu Delger (Caldes de Montbui, Vallès Oriental). Año 1961.
PASSEN...PASSEN LES HORES I NO TORNEN MÉS.

Autor: Ferdinandus Serra. Inscripción: 1807-1961.

Jo sense sol i tu sense fe... Mediadós del siglo XIX. ?

... NO VALEM RES

Jo sense sol i tu sense fe no valem res
Jo sense sol i tu sense fe no valem re

Jo sense sol i tu sense fe ni tu ni jo valem re (2)
Jo sense sol i tu sense fe els dos no valem res (1)
Jo sense sol i tu sense fe cap dels dos no valem rés / re (1)

Jo si no tinc sol, Tu si no tens fe, Es que valem res? (1)
Tu amb fe i jo amb sol valem molt (1)
Jo sense sol i tu sense bona fe no valem res (1)
Jo sens sol i tu sens fè poch valem rè (2)
Jo sens sol i tu sens fè poc valem rè (1)

... NO SOM RES

Jo sense sol i tu sense fe no som res
Jo sense sol i tu sense fe no som re

Jo sense sol, y tu sensa fè no som res (2)
Jo sensa sol y tu sensa fe no som re (2)
Jo sense sol i tu sense fe els dos no som res (3)
Jo sense sol i tu sense tots dos no som res (1)
Jo sensa sol i tu sensa fe ni tu ni jo som res (2)

Sense sol no soc res com tu sense fé (1)

Variaciones en el significado

Jo sense sol, i tu sense salut, tot és perdut (1)
Jo sense sol i tu sense pa no tenim demà (1) horno de pan
Jo sense sol i tu sense menjar els dos no podem tirar (1)
Jo sense sol i tu sense menjar no podem anar (3) restaurantes
Jo sense Sol i tu sense vi, no tenem res a dir.
Tu sense sol i en jo sense la Mercè, no som res (1)
Sense sol i sense fe la vida no es res. (1)
Sense sol i sense tu, no sóc ningú (1)

• Masia de Can Rial. Esparreguera. Baix Llobregat. Año 1975.
Jo sens sol i tu sens fè poch valem rè.
SCG Ref. 1363. Inscripción: 1614.



Mas d'Amunt. Cabrils. ¿1737?

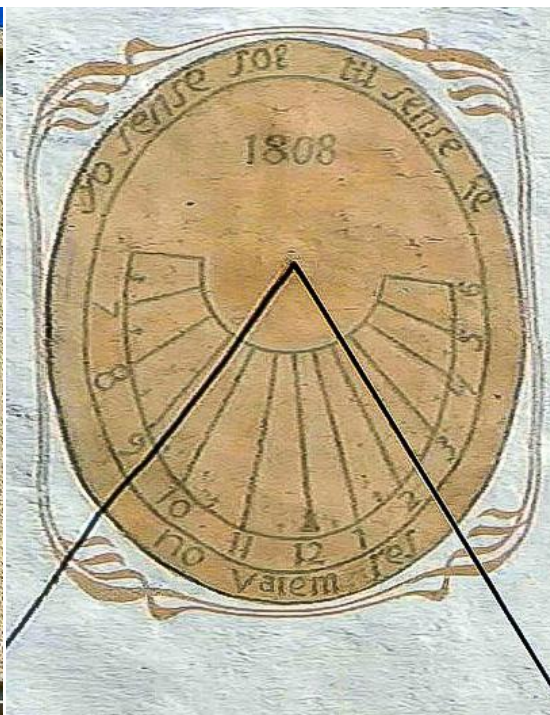

Mas Grau. Cabrils. ¿1808?

- Mas d'Amunt. Cabrils. Maresme. Reloj moderno. ¿Año 1737?

Jo sense sol tu sense no valem re.

A. FONTANILLS, autor de la restauración. .

- Monasterio de Santes Creus. Aiguamúrcia. Alt Camp. Año 1975.

JO SENSE SOL I TU SENSE FE NO VALEM RES.

FERDINANDUS SERRA, autor del reloj.

- Cal Magre. Cabrils. Maresme. Reloj moderno. ¿Año 1780?

Jo sense sol i tu sense fe no valem res.

S. FONTANILLS, autor de la restauración.

- La Casota. Begues. Baix Llobregat. Año 1799. Año 2003.

Jo sense sol tu sense fe no som res.

- Rectoría. Sant Jaume dels Domenys. Baix Penedès. Año 1804. Reloj moderno.

Jo sense sol i tu sense fe no som res.

- Sant Mateu. Vallirana. Baix Llobregat. Reloj moderno. ¿Año 1806?

Jo sense sol i tu sense fe no valèm (re).

- Mas Grau. Cabrils. Maresme. Año 2000.

Jo sense sol tu sense fe no valem res.

Inscripción en la fachada principal: "D.P.G. prengué possessió d'aquesta masia lo 16 de desembre dell any 1900 / J.L.C. y A.C juny de 2000". El reloj de sol y la inscripción se pintaron en el 2000.



• Can Torres. Masquefa. Anoia. Any 1823.
Jo sense sol i tu sense fe no valem re.

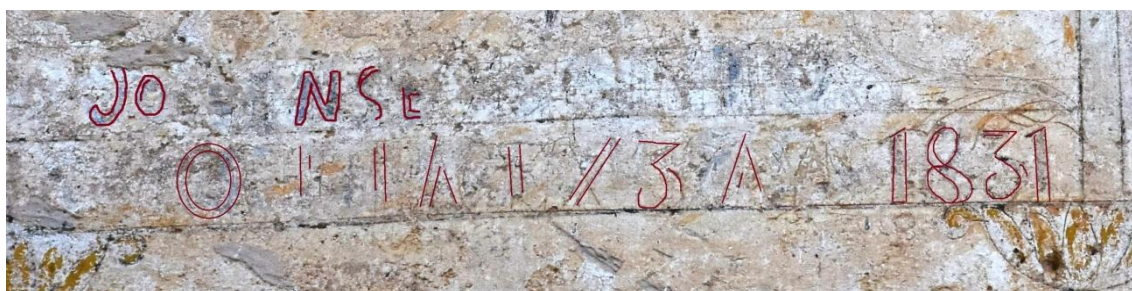

• Cal Miró (Albinyana, Baix Penedès). Año 1831. Repintado.
Jo sense sol i tu sense fe no som res.

A la façana de la casa hi ha un rellotge de sol - força malmès pel temps i pel pas dels anys - que s'hi pot llegir. "Jo sense sol i tu sense fe no som res, 1831".

NIN I VIDAL, Xavier. *Els renoms de les cases d'Albinyana i de les Peces*. Edicions Cossetania, juliol 2002.

• Can Pere Llop. Riells i Viabrea. Selva. Año 1844.
Jo sense sol i tu sense fe no valem res.

• Parroquia de Santa Maria de Segueró. Beuda. Garrotxa. Año 1997.
Jo sense sol tu sense fe no valem rés.
F. CLARÀ, autor del reloj. Inscripció: 1866.

• Ermita de Sant Blai. Tivissa. Ribera d'Ebre. Año 1889. Reloj moderno.
Jo sense sol i tu sense fe no valem re.

- Referencia. Viladecans. Reloj sin localizar. Any 1903.

Relotges de sol

...

O be donan un bon consell, com un que n'hi há a Viladecans en el que s'hi legeix: Jo sense sol, tu sense fe, no valém re.

JUNYENT, Sebastià. *Juventut: periódich catalanista*:
V. 4. Fidel Giró. Any 1903. Pp. 325-326.

- Referencia. Año 1903.

Rectoria de la iglesia de Sant Martí del Congost. Aiguafreda de Dalt. Vallès Oriental.
Jo sense sol i tu sense fe no valem res. (Repintado)



Parroquia de Sant Martí del Congost. Aiguafreda de Dalt. Vallès Oriental. Año 1921.

La petita porta d'entrada. ab un rellotje de sol en sa part superior, dona al cementeri.

...

Sota'l l rellotje de sol y de cara a tots ellss'hi legia la següent sentència: Jo sens sol, tu sens fe, no valém re".

Juventut: periódich catalanista:
N. 180, 23 jul. 1903, p. 484.

- Referencia. Pla de Barcelona. Reloj sin localizar. Any 1925.

El rellotge de sol. En una masia del pla de Barcelona hi havia o encara hi ha un rellotge de sol que ostentava una llegenda filosòfica, d'un gran pensador rural. Fóra molt curiós un catàleg de llegendes dels rellotges de sol de Catalunya. Tindríem, en tenir-lo, un tractat de sabiduria popular, l'expressió, potser del "seny, de la raça. La llegenda a què me em refereixo, deis, o diu així: Jo, sense sol; tu, sense fe, no som re.

La Veu de Catalunya : diari catalá d'avisos, noticias y anuncis:
Any 35, N. 9206, Barcelona, 1 des. 1925, p.5.

- Rectoria. Sant Sadurní d'Anoia. Alt Penedès. Año 1925.
Jo sense sol tu sense fe no valem re. Reloj decorativo.
- Can Po Cardona. Sant Joan d'Espí. Baix Llobregat. Año MCMXXVIII
Jo sense sol i tu sense fe no valem res.
- Iglesia de Santa Maria. Castellar de n'Hug. Berguedà. Año 1929.
Sense sol no soc res com tu sense fé.
- Referencia. Mas Dorca. Arenys de Munt. Maresme. Año 1938.



Mas Dorca. Arenys de Munt. Maresme. AFCEC A. Dorca. 1890-1936.
Situació: En son estat abans de la renovació soferta.

Inauguració d'una colònia de nens bascos refugiats, sostinguda pel Casal Català de Buenos Aires... Els invitats van llegir amb satisfacció la sentència que hi ha al peu del bell rellotge de sol del Mas Dorca, que diu: "Jo sense sol i tu sense fe, no som res".

...

La Humanitat : Any 7, N. 1880, Barcelona, 06 mar. 1938.

...

Una de les colònies més representatives de la tasca del Govern Basc en territori català va ser la del Mas Dorca, situada a la vall de Torrentbò, a la població d'Arenys de Munt. Aquesta colònia formada per quaranta nens bascos estava mantinguda per una entitat catalana d'Amèrica: el Casal Català de Buenos Aires.

...

Els infants estaven dividits en dues seccions, la de menors i la de majors, i cadascuna rebia una educació diferent.

...

CASADEMONT REIG, Adrià. *LES COLÒNIES INFANTILS A CATALUNYA DURANT LA GUERRA CIVIL*. Grau de Història. Universitat de Girona. Año 2014.

- Sant Josep, 13. Matadepera. Vallès Occidental. Año 1947.
Jo sense sol, tu sense fé, no valem re.

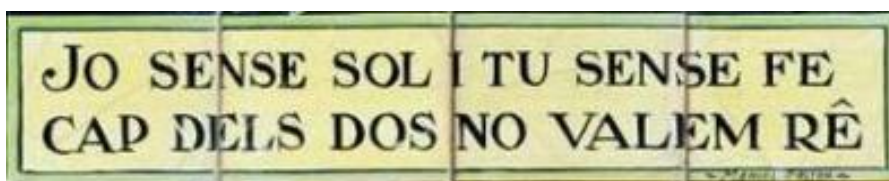

- Plaza de Catalunya, 5 (Llança, Alt Empordà). Año 1949.
Jo sense sol i tu sense fe cap dels dos no valem ré.
MANUEL PASTOR, autor del reloj.



- Mas Roger. Cabacés. Priorat. Año 1950.
Jo sense sol i tu sense fe cap dels dos no valem ré.
MANUEL PASTOR, autor del reloj.



- Iglesia de Sant Vicenç. Vallromanes. Vallès Oriental. Ca. 1950.
Jo sense sol i tu sense fe cap dels dos no valem ré.
MANUEL PASTOR, autor del reloj.



- Mossèn Vives, 16. Sarrià-Sant Gervasi. Barcelona. Año 1951.
Jo sense sol i tu sense fe cap dels dos no valem ré.
MANUEL PASTOR, autor del reloj.

- Ca l'Aymerich. Caldes de Malavella. Selva. Año 1951.
Jo sense sol i tu sense fe no valem res.
- Josep Pla, 1. Matadepera. Vallès Occidental. Año MCMLIII.
Jo sense sol, tu sense fe, no som res.
- Can Torrella (Matadepera, Vallès Occidental). Año 1953.
JO SENSE SOL, TU SENSE FE, NO SOM RES.
- Can Vilardell Vell. Mataró. Maresme. Año 1956.
Jo sense sol tu sense fe no som res.
ESTRANY I ALSINA, autor de la restauración.



- Roselló, 26 (Sant Cugat del Vallès, Vallès Occidental). Año 1956.
Jo sense sol i tu sense fe cap dels dos no valem rê.
MANUEL PASTOR, autor del reloj.
- Ubicación desconocida. Esparreguera. Baix. Llobregat. Año 1963.
Jo sense sol i tu sense fe no valem res.
- Rectoría de St. Martí de Provençals. Barcelona. Barcelonés. Anterior a 1971.
Jo sense sol i tu sense fe no valem res.

En una de las paredes de la casa rectoral se lee en un reloj de sol:
"Jo sense sol i tu sense fe no valem res".

Destino : Año XXXIII, N. 1744, 6 marzo 1971.
- Iglesia de Cadaqués. Alt Empordà. Anterior a 1973.
Jo sense sol, tu sense Fe, no valem res.

Alzo la vista hacia la fachada donde hay otro reloj, éste de sol, con la frase
" Jo sense sol, tu sense Fe, no valem res". Mas arriba la torre proverbial de
la iglesia de Cadaqués.

La Vanguardia, 30 de octubre de 1973.
- El Carç. Sant Pere de Ribes. Garraf. Año 1974.
Jo sensa sol i tu sensa fe ni tu ni jo som res.
S.R.S., autor del reloj.
- C/ Tries de Bes, 74. Cardedeu. Vallès Oriental. Ca. 1974.
Jo sense sol i tu sense fe no som res.
J. CASTELLS I PUBILL, autor del reloj.
- Can Llach. Girona. Gironès. Año 1802-1975.
Jo sense sol i tu sense fe no valem res.

- Ca la Monja. La Roqueta. Ullà. Baix Ampordà. 13/05/1979.
Jo sense sol, tu sense fe, no valem res.



- Mas Romeu. Calafell. Baix Penedès.
Jo sense sol i tu sense fe no som res. Año 1983.

- Masia Can n'Oriol. Rubí. Vallès Occidental. Año 1985.
Jo sense sol i tu sense fe no som res.
- Rectoria. Fogars de Montclús. La Costa de Montseny. Vallès Oriental. Año 1986.
Jo sense sol i tu sense fe no som res.
- L'Olivar. Esparreguera. Baix Llobregat. Año 1987.
Jo sense sol i tu sense fe els dos no som res.
PADRÓS, autor del reloj.
- Casa Llevat. Almostrer. Alt Camp. Año 1988.
Jo sense Sol i tu sense Fe, cap dels dos no valem res.
J.M. LLEVAT y E. FARRÉ, autores del reloj. Ceramista: Casa Monserrat.
- Rectoria. Premià de Dalt. Maresme. Año 1988.
Jo sense sol i tu sense Fe no valem res.
- Rectoria de Sant Feliu del Racó. Castellar del Vallès. Vallès Occidental. Año 1988.
Jo sense sol, tu sense fe, no som re.
- Cal Terra. Gelida. Alt Penedès. Año 1633-1989.
Jo sense sol i tu sense fe els dos no som res.
- Sant Bonifaci, 40. Piera. Anoia. Año 1989.
Jo sense sol i tu sense bona fe no valem res.
ISART, autor del reloj.
- Restaurante Raval Can Roig. Torrelles de Llobregat. Baix Llobregat. Año 1990.
Jo sense sol i tu sense fe no valem res.
- Urb. Can Figueres. Dosrius. Maresme. Año 1991.
Jo sense sol tu sense fe no valem res.
- Can Marió / Ca la Grassa. La Roca del Vallès. Vallès Oriental. Año 1991.
Jo sense sol i tu sense fe no valem res.

- Montserrat, 112. Martorell. Baix Llobregat. Año 1992.
Jo sense sol i tu sense fe no som res. Desaparecido.

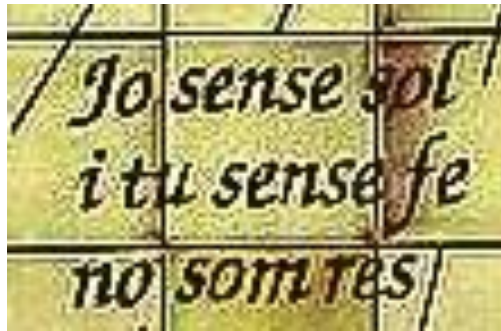

- Antigua rectoria. Molló. Ripollès. Año 1993.
Jo sense sol i tu sense fe no som res.
F. SÁNCHEZ y X. CALABUIG, autores del reloj.
- Can Amat. Abrera, Baix, Llobregat. Año 1995.
Jo sense sol i tu sense fe els dos no som res.
S. NAVARRO, autor del reloj.
- Rectoria de Sant Genís dels Agudells. Horta-Guinardó. Barcelona. Año 1997.
Jo sense sol i tu sense fe ni tu ni jo som res.
F. ALCÁZAR, autor del reloj.
- Can Minguet. Cal Paraire. Sant Iscle de Vallalta. Año 1999.
Jo sense sol tu sense fe no som res.
- Cal Mas. Oristà. Osona. Año 2000.
Jo sense i sol tu sense fe no farem res.
J. MAS, autor del reloj.
- Ca l'Alegret. L'Ortigós. La Bisbal del Penedès. Baix Penedès. Año 2000.
Jo sense sol tu sense fe no som re.
I. ROMEU IVERN, autor del reloj.
- Cardona, 5. Berga. Berguedà. Año 1689-2004.
Jo sense sol i tu sense fe no som res.
J. IRLA, autor del reloj.
- Iglesia de Santa Maria. El Plaçot. Serrallonga. Vallespir. Año 2008
Jo sense sol tu sense fe no valem res. RECREË PER J:M: ANSEL.
- Can Lluís, 18. Vidreres. Selva. Año 2009.
Jo sense sol tu sense fe no som re.
JOANA TURRANY, autora del reloj.
- Cal Pere Noguera. Sant Boi de Lluçanès. Osona. Año 2010.
Jo sense sol tu sense fe no som re.
- Can Palau. Els Masos de Pals. Pals. Baix Empordà. Año 2012.
Jo sense sol i tu sense fe, no som res.
F. CLARÀ, autor del reloj.

Jo sense sol i tu sense fe no valem res / ... no valem re

- Can Farell. Santa Eulàlia de Ronçana. Vallès Oriental.
Jo sense sol i tu sense fe no valem res. M. SUNYER, autor del relox.



- Can Miró / Can Guix. Arenys de Munt. Maresme.
Jo sense sol tu sense fe no valem res.

- Plaza de la iglesia. Santa Eulàlia de Ronçana. Vallès Oriental
Jo sense sol i tu sense fe no valem res.

- Can Pere Llop. Riells i Viabrea. La Selva.
Jo sense sol i tu sense fe no valem res.

- El Sobirà de Santa Creu d'Horta. Osor. La Selva.
Jo sense sol tu sense fe no valem res.

- Can Iglesias. La Palma de Cervelló. Baix Llobregat.
Jo sense sol tu sense fe no valem res.

- Ca la Rita. Granollers. Vallès Oriental.
Jo sense Sol i Tu sense fè, No valem rès.

- Mas Vidal. Viladrau. Osona.
Jo sense sol, tu sense fe no valem res.

- Xalet la Punxa. Sitges. Garraf.
Jo sense sol i tu sense fe no valem res.
- Rectoria de Sant Martí Vell. Sant Martí. Barcelona. Barcelonès.
Jo sense sol i tu sense fe no valem res.
- Mas Lleal. Les Olives. Vilade muls. Pla de l'Estany.
Jo sense sol, i tu sense fe no valem res.
- Mas Pujol. Agell. Cabrera de Mar. Maresme.
Jo sense sol tu sense fe no valem res.
- Ca n'Eloi. Tivissa. Ribera d'Ebre.
Jo sense sol i tu sense fe no valem re.



- Santuario de la Mare de Déu de la Bovera. Guimerà. Urgell.
Jo sense sol i tu sense fe, no valem re.
- Can Masferrer. Granollers. Vallès Oriental.
Jo sense sol y tu sense fe no valem rres.
- Can Miró / Can Guix. Areyns de Munt. Maresme.
Jo sense sol tu sense fe no valem re.
- Mas Nou d'Oliveres. Maçanet de la Selva. Selva.
Jo sense sol tú sense fe ni tu ni jo valem ré.
- Passeig dels Ametllers, 40. Sant Andreu de Llavaneres. Mareme.
Jo sense sol i tu sense fe, no valem re.
- La Font del Rei. Castellvell del Camp. Baix Camp.
Jo sense sol i tu sense fe no valem rè.

• Casa Sant Pere Almató. Sant Feliu Sasserra. Bages.
Jo sense sol tu sense fe no valem re.

• Casa Prat. Cabrera de Mar. Maresme.
Jo sense sol i tu sense fè no valem rè.

• Ma Nou d'Oliveres. Maçanet de la Selva. Selva.
Jo sense sol, tu sense fe, no valem re.

• Plaza de la Iglesia, 1. Olva. Berguedà.
Jo sense sol i tu sense fe no valem re.

... ni tu ni jo valem re

• Mas Puigvert. Sant Cebrià de Vallalta. Maresme.
Jo sense sol tu sense fe ni tu ni jo valem re.
J. CATALÀ. Autor del relox.

• Mas Nou d'Oliveres. Maçanet de la Selva. Selva.
Jo sense sol tú sense fe ni tu ni jo valem ré.

... els dos no valem res

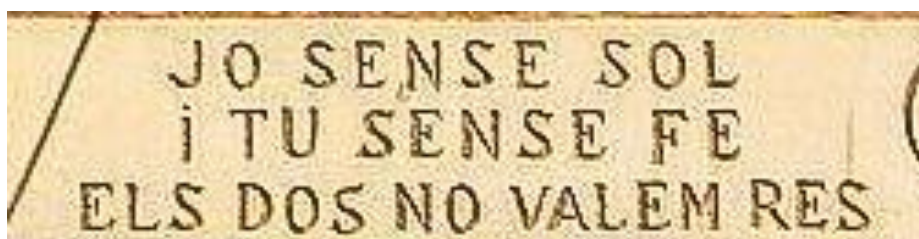

• Iglesia de Santa Maria. Seva. Osona.
Jo sense sol i tu sense fe els dos no valem res.

• Iglesia de Santa Maria. Merlès. Berguedà.
Jo sense sol i tu sense fe els dos no valem res.

...caps dels dos no valem res / re

• Can Casas. El Masnou. Maresme.
Jo sense sol i tu sense fe cap dels dos no valem res.

• Restaurante Mas Oliveres. Sentmenat. Vallès Oriental
Jo sense sol i tú sense fe cap dels dos no valem ré.

• Ca l'Amadó. Blanes. Selva.
Jo sens sol tu sens fe cap dels dos valem re
F. FOLGUERA, autor del relox.

Variaciones

• Iglesia de Sant Joan Baptista. Viladecans. Baix Llobregat.
Jo sense sol tu sense fe poc valem rè.

• Beat Domènec Castellet s/n. Esparreguera, Baix. Llobregat.
Jo sens sol i tu sens fé poch valem ré.

• Ermita del Remei (Caldes de Montbui, Vall'es Oriental)
Jo si no tinc sol, Tu si no tens fe, Es que valem res?

• Santuario de Collbàs. Carme. Anoia.
Tu amb fe i jo amb sol valem molt.

Jo sense sol i tu sense fe no som res / ... no som re

• Fontanills, 33. El Masnou. Maresme.
Jo sense sol tu sense fe no som res.
S. SUNET PAHISSA, autor del relox.

• Can Colomer. Santa Coloma de Cervelló, Baix Llobregat.
Jo sense sol i tu sense fe no som res.

• Castell, 1. Albons. Baix Empordá.
Jo sense sol i tu sense fe no som res.

• Ca l'Alegret. La Bisbal del Penedès. Baix Penedès.
Jo sense sol i tu sense fe no som res.

• Casa. Montcortès de Segarra. Els Plans de Sió, Segarra.
Jo sense sol i tu sense fe no som res.

• Can Cigala. La Roca del Vallès. Vallès Oriental.
Jo sense sol i tu sense fe no som res.

• Santa Seclina. Caldes de Malavella. Selva.
Jo sense sol, tu sense fe, no som res.

• El Morer. França. Arbúcies. Selva.
Jo sense sol tu sense fe / no som res.
Leyenda partida en un relox de sol doble.

• Convento de las monjas Bernardas. Sant Medir. Sant Gregori. Gironès.
Jo sense sol i tu sense Fe no som res.

• Mas Pagès. Cassà de Peiràs. Corxà. Baix Empordà.
Jo sense sol i tu sense fe no som res.

• Iglesia de Sant Esteve. Biure. Alt Empordà.
Jo sense sol i tu sense fe no som res.

• Plaça de l'Ajuntament, 1. Balsareny. Bages.
Jo sense sol tu sens fe, no som res.

• Mas Gelabert. Pals. Baix Empordà.
Jo sense sol tu sense fe no som res.



- Padró, 6. Les Gunyoles. Avinyonet del Penedès.
Jo sense Sol i tú sense Fe no som res.

- Can Pasqual. Llorà. Sant Martí de Llémèna. Gironès.
Jo sense sol tu sense fe no som res.

- Can Miquel Ros. Arenys de Munt. Maresme,
Jo sense sol i tu sense fe no som res.

- Iglesia de Sant Pere. Gombrèn. Ripollès.
Jo sense sol, tu sense fe, no som res.

- Can Canyes. Sant Llorenç d'Hortons. Alt Penedès.
Jo sense sol i tu sense fe no som res.

- Can Morell. Vallgorguina. Vallès Oriental.
Jo sense sol i tu sense fe no som res.

- Cal Girona. Sitges. Garraf.
Jo sense sol i tu sense fe no som res.

- Can Cigala. La Roca del Vallès. Vallès Oriental.
Jo sense sol i tu sense fe no som res.

- Mas Campderrich. Sant Feliu de Pallerols. Garrotxa.
Jo sense sol, y tu senza fè no som res.

- Clos de la Torre. Rabós. Alt Empordà.
Jo sense sol i tu sense fe no som re.

- Can Revellí. Israel. Caldes de Malavella. Selva.
Jo sense sol i tu sense fe no som ré.

- El Jovell. Gurb. Osona.
Jo sense sol i tu sense fe no som re.

• Can Vidal de la Serra. Sant Pere de Ribes. Garraf.
Jo sense sol, tu sense fe, no som ré.

• Cal Ferrer Gros. Aguilar de Segarra. Bages.
Jo sensa sol y tu sensa fe no som re.

.... els dos no som res

• Mas Sant Guillem. Campins. Vallès Oriental.
Jo sense sol i tu sense fe els dos no som res.
J. SALICHS, autor del relox.

• Antigua rectoria de Dosquers. Maià de Montcal. Garrotxa.
Jo sense Sol i tu sense Fe, els dos no som res.
JOAN MONCADA, autor del último repintado.

• Plaza de los Santos Mártires. Vic. Osona.
Jo sense sol i tu sense fe els dos no som res.

• Iglesia de Sant Andreu. Catllà de Conflent. Conflent.
Jo sense sol i tu sense fe els dos no som res.

• EFA Quintanes. Les Masies de Voltregà. Osona.
Jo sense sol i tu sense fe els dos no som res.



• Parlament, 1. Barcelona. Barcelonés.
Jo sense sol i tu sense fe els dos no som res.

... tots dos no som res / re

• Ermita de la Mare de Déu d'Esperança. Cruïlles. Baix Empordà.
Jo sense Sol i tu sense fè tots dos no som res.

• Crta. La Fàbrega, 10. Sant Feliu de Pallerols. Garrotxa.
Jo sense sol y tu sense fe, tots dos, no som re...

... ni tu ni jo som res / re

• Font, 10. Sant Just Desvern. Baix Llobregat.
Jo sense Sol. Tu sense Fé. Ni Tu ni Jo som res.

• Carretera de Santa Bàrbara. Amposta. Montsià.
Jo sense Sol i tu sense fe ni tu ni Jo som res.

• Can Botifarra, Celrà. Gironès.
Jo sensa sol Tu sensa fè ni Tu ni Jo som re.

Jo sense fe i tu sense sol... Tu sense sol i jo sense fe... (Habla el observador)

• Hotel Fornells Park. Fornells de la Selva. Gironès.
Jo sense fe tu sense sol ni tu ni jo som re.

• Can Rabasa, Sant Andreu de Llavaneres. Maresme.
Jo sense fe tu sense sol ni tu ni jo som res.

• Cal Seirac. Sant Celoni. Vallès Oriental.
Tu sense sol i jo sense Fè no valem res.

• Cal Ferrers. Mosqueroles. Fogars de Montclús. Vallès Oriental.
Tu sensa sol i jo sensa fe no som re.



• Iglesia de Sant Mateu. Vilanna. Bescanó. Gironès.
Jo sense fe i tu sense sol no som res.

• Can Toni. Sant Fost de Campsentelles. Vallès Oriental.
Tu sense sol, jo sense fe, ni tu ni jo som re.

• Can Pruna Dos Rius. Maresme.
Tu sense sol, Jo sense fe, cap dels dos som res.

• Torre d'en Malla o Castell de Vilatzir (Gallecs. Pareds del Vallès, Vallès Oriental).
Sense sol i sense fe. la vida no es res.

• La Bastida Nova (Santa Eulàlia de Ronçana, Vallès Oriental)
Jo sense sol, i tu sense salut, tot és perdut.

• Camino Masia El Roquer. Riudaura. Garrotxa. Año 2006.
Tu sensel sol i en jo sense la Mercè, no som res.
F. CLARÀ y L. COLLDECAR, autores del reloj.

- C/ Major, 5 (Lletger. Sant jaume dels Domenys, Baix penedès). Año 2012.
Sense sol ni tu ni jo. Autor: X. Urpí.
- **Plaça de les Hores** (Vilafant, Alt Empordà). Año 2002.
Sense sol i sense tu, no sóc ningú. Autores: J. Girbau y Ll. Gratacós.

Constructores de relojes que han utilizado la leyenda "Jo sense sol..." en las distintas variantes

MANUEL PASTOR. Años 1949. 1950, 1951.
 ESTRANY Y ALSINA. Restauración del año 1956.
 S. R. S. Año 1974.
 J. CASTELLS I PUBILL. Ca. 1974.
 PADRÓS. Año 1988
 J.M. LLEVAT y E. FARRÉ. Año 1988.
 ISART. Año 1989.
 F, SÁNCHEZ y X. CALABUIG. Año 1993.
 S. NAVARRO. Año 1995.
 F. ALCÁZAR. Año 1997.
 F. CLARÀ. Año 1997.
 J. MAS. Año 2000.
 J. IRLA. Año 2004.
 F. CLARÀ y L. COLLDECAR. Año 2006.
 JOANATURRANY. Año 2009.
 F. CLARÀ. Año 1002.

J. SALICHS
 S. SUNET PAHISSA.
 JOAN MONCADA, autor del último repintado.

- Referencia. Año 1935.

Recuerda que en una casa de campo inmediata a Calella' existe un reloj de sol en el que figura la siguiente inscripción: «Tú, sin fe, y yo, sin sol, no haremos nada.» *La Vanguardia*, 12 de noviembre de 1935, p 10.

- Referencia. Calella. Casa de Campo. Reloj sin localizar. Año 1935.

Tú, sin fe, y yo sin sol, no haremos nada.

Hoja oficial de la provincia de Barcelona: N. 516, 11 noviembre 1935, p, 10.



- Chalé en el paseo Fray Francisco. Vitoria-Gasteiz. Álava. Año 1957.
Yo sin sol y tu sin Dios no somos nada.

- Hogar San José (Teruel, Teruel). Yo sin sol y tu sin fe nada somos.

- **Son Brondo** (Joan, Mallorca). Año 1883.



JO FAS VIA
I TU PERDS VIDA.



• *LO RELLOTGE DE SOL*. Año 1886.

Antoni Bori i Fontestà (Badalona, 1861 -1912). Maestro y escritor. Fundador de la revista *El Magisterio Catalán* y colaborador de la revista *El Clamor del Magisterio* y fundó la publicación *En el Congreso Pedagógico de Barcelona* (1888) defendió la enseñanza del catalán. Es autor de varias obras de teatro y de muchos poemas publicasdos en periódicos y revistas. Uno de ellos, *Lo rellotge de sol*, fue premiado en el "Certamen Científich literari de Granollers en 1884 ab lo Brot de roura d'argent ofert per D. Tomas Clot". Su obra mas cococida es *Lo trobador catala*, una colección de prosas y poesías que escribió en catalán para los escolares.

Quina remor va moure la quitxalla
quan lo varen plantar de la masia
en lo pany elevat de la muralla
que de sol y serena 'l bes rebia.

Lo jayo de la casa 'ls esplicava
qu' aquell punxó, qu' en la paret se veyá,
ab la sombra las horas senyalava
del sol que mes amunt, mal pintat, reya.

Tot lo veynat per véurel hi acudia
d' aquells voltants, clamorejant sens treva,
y entre mitj de tumbala y d' alegría
pel rellotje tothom deya la seva.

Un va penjarhi un llum ab 'la fal-lera
que senyalés de nit, y la maynada
va esmajinar que, tan bonich com era,
merexia tenir una teulada.

L' avi va dir: lo que mereix que 's fassi
ja que 'ns signa quan neix y mor lo dia,
y perquè inspiri al caminant que passi
es posari 'l sant nom d' *Ave Maria*.

LA RENAIXENSA.—Any XVI.

Y axí 's va fer; y aquells creyents pagesos
qu' anavan als sembrats de matinada.
resavan al marxá aquells mots entesos
que dictavan de cor á la tornada.

Lo rellotge de sol, que ja marcava
era l' orgull del mas, era l' emblema
de fé devota que 'l vellet alsava
al posarhi l' empremta d' aquell lema.

Dessota del punxó d' aquell rellotje
l' hereu y sa muller tranquils s' asseyan,
y embadalits en amorós coll-llotge
sos greus passats y bons presents retreyan

També los pelegrens y pobrissalla
resavan aquells mots al arribarhi,
y pá llescat, bon vi y bon jas de palla
ab goig plascent trobavan al entrarhi.

A son entorn lo poble 's reunia
de las ballas teixint la trena honesta,
y 'l dolsayner tocava, y recullia
la carinyosa almoyna de la festa.

Tot ho veyá passar, marcant las horas,
lo rellotje de sol, may s' aturava,
y si contava festas allavoras
jorns de condol mes endevant contava.

Va veure 'l vell qu' un jorn plantarlo feya
sortir difunt per l' ample portalada,
y á la quitxalla que ab sos cuentos reya
seguir plorosa l' urna venerada.

També 'ls hereus y noyas y pagesos
varen passar com l' avi á la fossana,
y no 's veyan ni pobres ni burgesos
en l' era extensa hont feyan la sardana.

Tot era mort! Aquella casa antiga
s' esquerdava cedint á si mateixa,

y no granava en los sembrats l' espiga,
y no omplia 'ls cellers l' ordi y la xeixa.

Tot era mort! La seca pampalada
del vell parral no convidava á l' ombra,
sols se veyá 'l rellotje en l' esquerdada
paret, hont son punxó donava sombra.

Era l' únich vivent que ab fret mutisme
vetllava aquell padró de las centurias,
esperant tal vegada 'l cataclisme
qu' ha d' ensorrar al mon entra sas fúrias.

Las plujas, temporals y pedregadas,
y nits d' ivern de boyra calitxosa;
varen deixar sas xifras esborradas
y 'ls mots que hi va pintar la fe piadosa.

En lo punxó que 'l llamp torsat havia
lo dit del temps, signant á terra, 's veyá,
y encara, mes amunt, se coneixia
lo sol, qu' esborancat y tot, somreya.

Are que 'l temps aquell casal descalsa
y esvinsa sas murallas salvadoras,
en lo pany de paret encara s' alsa
lo rellotje de sol signant las horas

Oh! espectre que, imponent, ab ton misteri
subjugas d' aquet mon l' humana forsa,
oh rellotje de sol, lo teu imperi
qu' es lo del temps, ningú, ningú pot torsa.

L' esprit modern ab quinas lleys no lligas
t' arrencará del mur hont tens estatje,
mes, be valdrán tos drets qu' allá hont tu sigas
l' eternitat hi mantindrà sa imatge.

ANTONI BORI Y FONTESTÁ.

ANTONI BORÍ I FONTESTÁ
La Renaxensa : periodich de literatura, ciencias y arts:
Any 16, . 07-09-1886, p. 9-11.

- *Quan és núvol no et dic res...* Año 1885-1886.

Quan és núvol no et dic res
 però quan el sol et toca
 amb la punta de la broca,
 et senyalo quina hora és.
 Cada hora que et senyalo
 t'allunyo del bressol
 y t'acosto a la mortalla.

Epistolari de Jacint Verdaguer (1885-1886). V. 8, p. 110.

Variaciones del poema de Jacinto Verdaguer

- Referencia. Año 1912.

Un rellotge de sol mol bonic

Si no fa sol no't dic res
 però quan el sol me toca
 amb la punta de ma broca,
 a tothom dic quin' hora es.

Papitu : Any 05, N. 200, Barcelona, 25 set. 1912, p, 632.

- Referencia. Año 1930.

És costum molt arrelat, el de pintar una cara en el quadrat, del nas de la qual ix el pal o broca que assenyala les hores. Hem vist sota un rellotge de sol la següent inscripció al·lusiva a seu destí: Si está núvol, no dic res / però quan el sol em toca / amb la punta de ma broca, / a tothom dic quina hora es.

Butlletí de dialectologia catalana : N. 18, Barcelona, gen.-març 1930, p. 291.

- Mas Roger (Cabacés, Tarragona). Año 1950.

Redondilla

Si está nubol no diu rès
 pero quan el sol el toca
 amb la punta de la broca,
 diu à tothom l' hora qu'és.

MANUEL PASTOR, autor de l relox de sol triple de Mas Roger.

- Referencia. Miquel Palau. Año 1970.

SI ESTA NÚVOL NO DIC RÉS
 PERÒ QUAN EL SOL EM TOCA,
 AMB LA PUNTA DE LA BROCA,
 A TOTHOM DIC L'HORA QUE ÉS.

- Avenida Díaz Pacheco, 93 (Roses, Alt Empordà). Año MCMLXVII

Quan es nuvol no dic res
 pero quan el sol em toca
 dic a tothom quina hora es.

- Can Violant (Mont-Roig. Cassà de la Selva, Gironès). Año 1979

Si esta nuvol no dic res
pero quant el sol ma toca
amb la sombra de ma broca
sempre dic l'hora que es.

- Cal Batlle (Breda, Selva). 04-05-1995.

Quan no fa sol no dic res
però quan ell em toca
amb la punta de la broca
li dic a tothom quina hora és.

- Can May (Foixà. Baix Empordà)

Si esta nubol no dic res
pero quan el sol em toca
am la sombra de ma broca
sempre dic l'hora que es.

- Casa Argüelles (Castellterçol, Moianès). Ca. 1963.

SI FA SOL DIC L'ORA QUE ÉS
SI ESTA NÚVOL NO DIC RÉS

Atribuido a FERRAN SERRA I SALA (Ferdinandus Serra).

- C/ Riera Coma Fosca, 9 (Alella, Maresme)

SI FA SOL DIC QUINA HORA ÉS
SI ESTA NÚVOL NO DIC RÈS

Atribuido a FERRAN SERRA I SALA (Ferdinandus Serra).

- Mas Noguer de de Segueró (Beuda, Girona). ¿Año 1728?

Cada hora que et senyalo
t'allunyo del bressol
y t'acosto a la mortalla.

Epistolari de Jacint Verdaguer (1885-1886). V. 8, p. 110.

- Fàbrica Can Guarro (Gelida, Alt Penedès). Año 1889. '

Nadia pase por ese vivir
sin que diga por su vida
que fue conssevida Maria
con la oracion Ave Maria.

- **Son Tugores** (Esporles, Mallorca). Año 1891.

Cualsevol hora del dia
es sa millor per fer via.

Autor: Fco. Frit.

- *Cançon de pandero*. Año 1903.

Caballé, a la teua porta
pósahi rellotge de sol,
sabrém quantes hores dura,
caballer, la tua amor;
caballer, la tua amor,
es de molt poca durada,
si al mati'n festejes una
á la tarde ja l'has mudada.

Catalunya : Revista Literaria Quinzenal: N 21, 1 nov. 1903, p. 9.

Las "Cançons de pandero" son canciones populares cantadas por las mayores de las cofradías del Rosario cuando salían en la fiesta del Corpus o en la fiesta mayor o del patrón del pueblo, con el fin de recoger dinero para el adorno del altar y los gastos de la fiesta. Las mayores eran las mujeres que se dedicaban a hacer las tareas de la iglesia durante un año. Pasaban una cesta para recoger el dinero o ajustaban el precio antes de cantar. Las canciones se transmitían oralmente. Las Canciones de Pandero fueron muy populares durante el siglo XIX, pero fueron desapareciendo paulatinamente durante la primera mitad del XX. Eran muy comunes entre las comarcas del Priorato y la Noguera.

- **Referencia**. Reloj de sol sin localizar. Año 1903.

O bé diuhen alguna bestiesa:

Quan el sol me tocará
sabrás l' hora que será.

JUNYENT, Sebastià. *Rellojges de sol*.
Juventut:periódich catalanista: V. 4. Fidel Giró. Any 1903. Pp. 325-326.

- Referencia. Reloj sin localizar. Año 1913.

Quan el sol me tocará
sabrás l' hora que será.

BUENAVENTURA BASSEGODA. *Leyendas arquitectónicas*.
La Vanguardia, viernes 4 de Abril de 1913, p. 9.



- Cal Fermí (Collbató, Baix Llobregat). Año 1920.

Quan el sol em tocará,
sabre l' hora que sera.



- Can Mariner (Horta-Guinardó. Barcelona, Barcelonès). Año 1949.

Mentre el Sol em tocarà
sabràs l'hora que serà.

MANUEL PASTOR, autor del reloj.



- Josep Jardí, 1 (Santa Perpètua de Mogoda, Vallès Occidental). Ca. 1950.

Mentre el Sol em tocarà
sabràs l'hora que serà.

MANUEL PASTOR, autor del reloj.

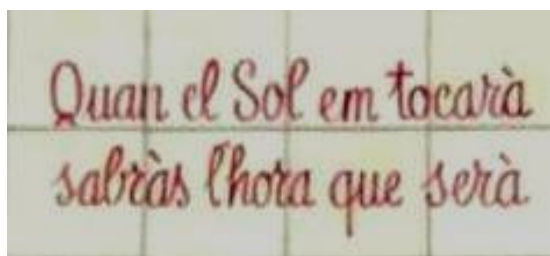

- Portitxol (Palma, Mallorca). Año MCMLXXXI.

Cuan el Sol em tocarà
sabràs l'hora que serà

R. SOLER I GAYÀ, autor del reloj.

- Mas Lluet (Castellet i la Gornal, Alt Penedès). Año 1987.

Quan el sol em tocarà
sabràs l'hora que serà.

S. MORATO y M. TETAS, autores del reloj.

- Referencia. Año 1970.

QUAM EL SOL EM TOCARÀ
SABRÀS L'HORA QUE SERÀ.

PALAU, Miquel. *Relotges de sol Historia i art de construir-los sense matemàtiques.*
Barcelona, Ed Millà, 1970.

- Can Masdeu (Tiana, Maresme). Año 1775-1990.

Quan el sol en tocarà
sabràs l'hora que serà.

- Major, 292-294 (Vallirana, Baix Llobregat)

Quan el Sol em tocarà,
diré l'hora que serà.

- Sant Ramon 194-196 (Cerdanyola del Vallès, Vallès Occidental)

Quan el sol em tocarà,
diré l'hora que serà.



- Plaça de la Vila, 6 (Montbrió del Camp, Baix Camp). Año 2012.

Mentre el Sol em tocara
Sabràs l'HORA que serà.

NASI VILÀ y TERESA BAIGES, cálculo y diseño.

Benedictinos del Monestir de Sant Benet de Montserrat, construcció del relox.

- Museu de la Poesia (Sisteró. Els Plans de Sió, Segarra)

Mentre el Sol em tocarà,
sabreu l'hora que serà.

- **Referencia.** Reloj sin localizar. Año 1903.

Sant Gervasi-La Bonanova. Barcelona. Barcelonès.

Qui no ha vist aquell de la Bonanova ab aquella dita tan pretensiosa:

Sens rodas, molas, ni pes,
marca'l sol l'hora qu'es

ab lo que s'acredità l'autor de mal versayre, y de quelcóm superficial?

JUNYENT, Sebastià. *Relotges de sol.*

Joventut: periódich catalanista: V 4. Fidel Giró. Any 1903. Pp. 325-326.

- Referencia. Reloj sin localizar. Año 1913.

Sens rodas, molas, ni pes,
Jo't puch dir quina hora es.

BUENAVENTURA BASSEGODA. *Leyendas arquitectónicas.*
La Vanguardia. Viernes, 4 de abril de 1913, p. 9.

- **Referencia.** Sant Cugat del Vallés. Reloj de sol sin localizar. Año 1903.

Relotges de sol

N'hi há ab sentencias Malinas que deixan bocabadats als terrassans. Però'l que'm va deixar bocabadat a mi, va ésser un que'n vaig veure a Sant Cugat del Vallés. Anava pels carrers observant detalls tipichs, flanant que diuhen els gabatxos, y vaig enfilame un (de carrer) compost de casas baixas, botiga y un piset, y... aixecat sobre una teulada (encara'm sembla que'l veig), un rellotje de sol orientat cap a Migdia. Me paro a contemplarlo atret per sa original colocació, y m'adono d una llegenda que'm diu:

Qué miras, mussol
soch un rellotje de sol.

Me vaig quedar confós, se'm van segar las camas, van pujarme'ls colors a la cara... Instintivament vaig mirar per si algú m'observava... y al llindar d'un portal vaig veure una mossota y una vella xaruga que a las mevas costellas se feyan un panxó de riure.

JUNYENT, Sebastià. *Relotges de sol.*
Joventut: periódich catalanista: V 4. Fidel Giró. Any 1903. Pp. 325-326.

- Can Remendó (Sant Just Desvern, Baix Llobregat) Año 1904.

En la part inferior del rellotge apareix la següent llegenda, que reproduim amb la mateixa ortografia i disposició:

Que miras consol si
soch rellotge de sol,
quan el sol'm tocarà
`t diré l'hora que serà, i
si això no és veritat, pregunta-ho
al del costat.

Una mà -la que 's veu en la fotografia-
conduex la curiositat de l'espectador a
cercar la resposta en l'altra rellotge, o sia el
de mà dreta, el qual duia també una
llegenda que resaba:

Si, soch rellotge de sol.
quan el sol'm tocarà
`t diré l'hora que serà.

Según las fichas 293 y 288 de Tomas Carreras, el reloj de sol doble fue pintado en 1904: "Segons me diu l'hostaler, aquest doble rellotge de sol va ésser pintat vers l'any 1904, per un noi de 18 anys, casat i ja pare de familia a dita edat, fill de Sant Just Desvern, actualment mort. Ell va dictar també les llegendes".

CALVO I CALVO, Luis. *Catàleg de materials gràfics de l'Arxiu d'Etnografia i Folklore de Catalunya.* Consejo Superior de Investigaciones Científicas, Barcelona, 1990.

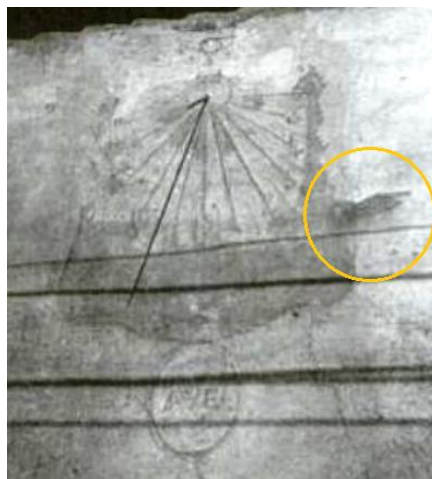

- Referencia. Hostal de cal Remendo. Año 1969.

Què mires, mussol,
si són un rellotge de sol?
Quan el sol em tocarà
et diré l'hora que serà,
i si aixó no és veritat,
pregunta-ho al del costat.

Al pie hay una mano pintada señalando otro reloj, debajo del cual se lee:

Si, sóc rellotge de sol;
quan el sol em tocarà
et diré l'hora que serà.

Cerca de Martorell había otro que se expresaba en parecidos términos.

MALLOFRÉ, C. *Relojes catalanes de sol*.
Revista San Jorge, Dip. de Barcelona, 4t trim. 1969, n. 76, p. 13.

- Referencia. Reloj de sol sin localizar. Año 1913.

¿Qué miras cap de mussol?
¿no veus qu'es un rellotje de sol?

BUENAVENTURA BASSEGODA. *Leyendas arquitectónicas*.
La Vanguardia. Viernes, 4 de Abril de 1913, p 5.

- Balmes, 10 (Lliçà de Vall, Vallès Oriental). Año 1930.

Que goitas musol
no veus que es
un rellotg de sol.

J. P.F., autor del reloj.

- Referencia. Año 1931.

Ce mires, ce mires, mucol
Ce no veus, que soc
un rellotge de col.

BERTANA, Prudenci. *L'hereu*, 1931.

- La Norià (Santa Coloma de Farners, Selva). Año 1953.

No t'equivoquis mussol que vaig a l'hora del sol. R. MELLE, autor del reloj.

- Referencia. Año 1970.

QUE MIRES MUSSOL? SÓC UN RELLOTGE DE SOL. Miquel Palau.

- La Gramera (Salitja. Bilobí d'Onyar, Selva). Año 1980.

Que mires mussol... isoc un rellotge de sol!

- L'en Castell (Porrera, Priorat). Reloj de sol decorativo. Año 1990.

Que mires mussol si aquí no hi toca mai el sol. Reloj original.
Que mires musol que no veus que no toca el sol? Reloj restaurado.



- Can Viver de la Plaça (L'Ametlla del Vallès, Vallès Oriental). Año 1993.

Què mires, mussol?
Sóc un rellotge de sol.

A. A. y JESÚS CANO SÁNCHEZ, autores del reloj.

- Baixada Roca, 3 (L'Ametlla del Vallès, Vallès Oriental). Año 1993.

Què mires, mussol? Sóc un rellotge de sol.

A. A. autor del reloj.

- Ca'l Vicari (Riudarenes, Selva)

Ce mires, ce mires, mucol.
Ce no veus, que soc
un rellotge de col?

MAYOL, autor del reloj.

- Can Sellarès (Navarcles, Bages)

Que mires mussol, soc un rellotge de sol.

- Sant Isidre, 19 (Casavells, Corça, Baix Empordà)

Què mires mussol? Sóc un rellotge de sol!

- Sant Jaume, 14 (Centelles, Osona)

Que mires mussol? Soc un rellotge de sol.

- Cal Petit (Santa Susanna, Maresme)

No t'equivoquis mussol, vaig a l'hora del sol

- Reclau Viver, 10-12 (Serinyà, Pla de l'Estany)

Jo marxo amb claror de lluna molt més del sol.
El que no m'entengui es pelut mussol.

Jo marxo quan em don el sol
i si no en fa, estic de dol.

- Referència. Reloj sin localizar. Año 1903.

Mas cercano a Arbucias. Selva. Girona.

Més pràctic era aquell pagés, amo d'un mas de la vora d'Arbucias, que va escriure un bon consell en el rellotje de sol pera que sos successors el recordessin cada volta que vulguessin saber l'hora: Hereus que vindréu, de fermança no'n fasséu. S'hi endevina 'l gat escaldat que, no recordantse del adagi «¿Fiansa fas? Tu pagaràs! se va deixar enganyar com un tanoca.

JUNYENT, Sebastià. *Relotges de sol. Joventut: periódich catalanista*: V. 4. Fidel Giró. Any 1903. Pp. 325-326.

- Referència. Año 1938.

Un rellotge d'Arbúcies diu: Hereus que vindreu, de fermança no en faceu.

AMADES, Joan. *Els rellotges de sol*. Barcelona, 1938, p. 24.

- Referència. Año 1938.

Hereus que vindreu,
de fermança no en faceu.

CAMPS I ARBOIS, Joaquim. *La masía catalana*. Año 1938, p. 115.

- Mollfulleda de Baix (Arbucies, Selva). Any 1950.

Hereus que vindreu
practiqueu sempre els manaments de la llei de Déu.

Any sant 1950. Carlos Garolera.

Relotge de sol desdibuixat i a la part inferior, una placa de pedra amb la inscripció feta posar pel propietari l'any que la va comprar.

- Referència. Año 1969.

En Arbúcies existía un reloj con la leyenda siguiente:

Hereus que vindreu,
de fermança no en faceu.

MALLOFRÉ, C. *Relojes catalanes de sol*.
Revista San Jorge, Dip. de Barcelona, 4t trim. n. 76, 1969, p. 12.

- Referència. Año 1970.

HEREUS QUI VINDREU,
DE FERMANÇA NON FACEU.

PALAU, Miquel. *Relotges de sol Historia i art de construir-los sense matemàtiques*.
Barcelona, Ed. Millà, 1970.

- Referencia. Sant Cugat del Vallès. Reloj sin localizar. Año 1903.

El temps pasa / i la Joana balla.

JUNYENT, Sebastià. *Rellojges de sol*.
Joventut: periódich catalanista : N. 170, 14 maig 1903. Pp. 325-326.

- Referencia. Año 1928.

VII. El temps pasa i la Joana balla.

Es una de les dites més boniques i substancials del nostre llenguatge, emprada per a significar l'acció del temps el qual llisca i s'esmuny sovint de manera inadvertida i amb insospitada rapidesa sense que res ni ningú el pugui fer aturar ni un moment, ni el breu espai d'una alenada. Totes les forces del món conjuntes no són possibles per a deturar ni un imaginari moment el pas inexorable del temps que corre i rodola contra tot i tothom. El nostre poble enclou aquest sentit de popular filosofia en la senzilla dita del *temps passa i la Joana balla*.

L'origen d'aquesta dita és segurament la llegenda bíblica de Salomé, la gran dançarina, filla del rei Herodes, enamorada de l'evangelista Sant Joan davant del qui executava les seves més impúdiques dances per a fer caure el Sant en temptació, sense que mai els seus meravellosos encants, ni l'art voluptuós de la seva dansa temptadora, haguessin lograt commoure en res la virtut del Sant, causant la desesperació de Salomé, que convertia en fúria el seu art de la dansa, en no veure satisfet el seu amor. Herodes sentia una gran passió en la contemplació de la seva filla mentre dansava. Un jorn aquell volia que dansés, més ella malhumorada per la dissort dels seus amors, no en tenia ganes. Son pare furios jurà i conjurà, prometé i oferí el que sa filla li demanés per tal que li fes fruit del goig de la seva dansa, i Salomé, la dansatriu, furiosament engelosida per l'indiferència del Sant, li demanà el cap d'aquest en canvi de la dansa. El ferotge Herodes, el feu cercar i decapitar pels seus soldats, fent-lo portar a sa filla, que en presència del cap i davant del seu pare executà la més graciosa de les seves dances.

Per crim tant horrorós i sacríleg com la decapitació d'un Sant per a satisfer el seu desvari de passió amorosa, Salomé fou damnada a dansar eternament i la seva dansa, no s'ha interromput més pels segles dels segles, essent obligada a ballar mentre el món sigui món en càstic del seu pecat. El poble uneix a l'idea del temps que volant passa, el record de la filla d'Herodes que inexorablement balla, nomenant-la Joana en record del sacrifici de l'evangelista Sant Joan, plasmant tota la llegenda en la bella frase de *el temps passa i la Joana balla*.

AMADES, Joan. *Tretze proverbis explicats VII El temps passa i la joana balla*.
 Revista del Centre de Lectura. Reus, desembre de 1928.

- Referencia. Reloj sin localizar. Año 1955.

El temps pasa / i la Joana balla.

En un reloj de sol que figuraba en la fachada de una masía del Vallés leí de niño esta divisa: "El tiempo pasa y la Joana balla". Es un dicho popular, vivo aún en algunas comarcas. Aquellas palabras me sugestionaron y siguen pareciéndome admirables en su espléndida vaguedad, en su gran alegría. Son todo un programa. Creo firmemente que esa Juana fue una muchacha encantadora, que entendía la vida. Y quiero suponer que, a pesar de todo, no lo pasó mal y que esta en el cielo. Probablemente odiaba los relojes.

RELOJES por Jonás
Destino : Año 19, N. 954, Barcelona, 19 nov.1955, p. 37.

- *EL GNOMONER*. Año 1904.

(De Metrodor)

Tu, Diodor, expert en la gnomònica
 bé'm sabràs dir, si't plau, l'hora del día
 qu'ab sa cursa sincrònica
 marca'l sól, al trobarse de sa vía
 vers el mar d'Occident, que'l camí a fer
 importa'ls tres cinquens quatre vegadas
 del espay que vensut a sas petjadas
 Darrera d'ell ja té? (2)

2. Antología XIV, 139. Poblema per l'estil de V. Resultat: $x = 3 \frac{9}{17}$ horas transcurridas.

Joventut : periòdich catalanista : N. 236, 17 ag. 1904.

- *RECORTS D'EXCURSIÓ*. Año 1905.

Soneto de IGNASI SOLER I ESCOFET
 A l'amich Joseph Hostench

ARDÈBOL

Batía'l sol: el llogaret dormía
 aplanat sots la calda xardorosa;
 no s'ohía ni un crit; ni un cant d'alosa,
 ni d'un goç el lladruch. Tot emmudía.

El rellotge de sol el ple mitj-día
 seynalaba cofoy; vella y runosa,
 la iglesia ab son cloquer ayrós s'ergía
 entre les cases ab la porta closa.

Y nosaltres, pacients, sota aquell sol,
 anavem remuntant el corriol
 del costarut y pedregós carré.

Y fins sabíens greu, ab el petjar
 l'ensopiment del poble contorbar.
 Y pasarem de llach, sens dirnos ré.

Joventut : periòdich catalanista:
 N. 302, Barcelona, 23 nov. 1905, p. 7.

Inasi Soler i Escofet (Barcelona, 1869 - 1918). Su producción poética está recogida en dos volúmenes: *Vora els estanys* (1904) y *Cançó del poeta vianant* (1925). Escribió también narraciones breves costumbristas y una novela de ambiente rural.

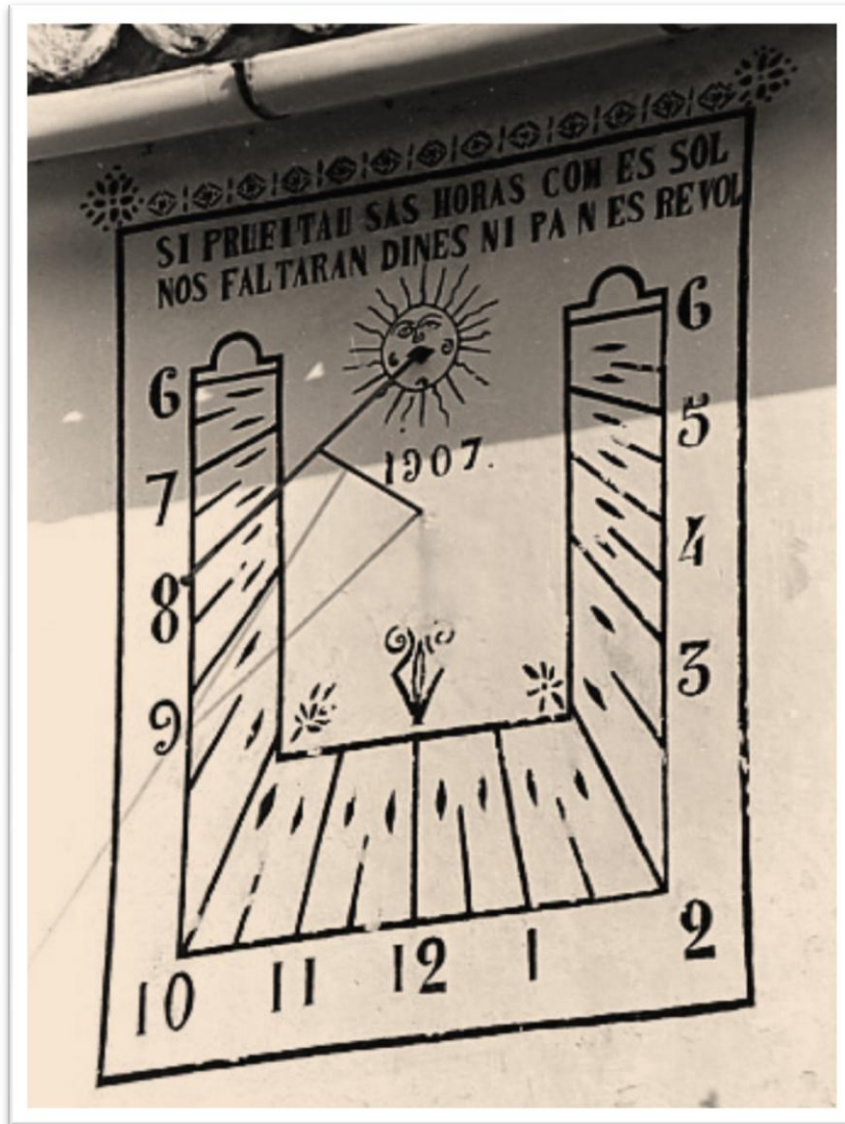

- **Son Antic** (Palma, Mallorca). Año 1907.

SI PROFITAU SAS HORAS COM ES SOL
NOS FALTARAN DINES NI PA N ES REVOL.

M. A. García Arrando. *Relojes de sol de Mallorca*. 2006.

- **EPILOGALS** (fragmento). Año 1909.

Y aquel pont que os prometen totes les eleccions,
y'l rellotge de sol y la casa amb balcons,
y'il senyors y'l fonograf qui venen al estiu,
y'l fill bastant ilustre y l'heroe adoptiu.

JAUME DE FRONTANYÁ

Papitu : Any 02, N. 52, Barcelona, 24 nov. 1909, p. 6



0296

Carreras i Artau, Tomàs.
Vallvidrera.

--
16-03-1924.

Rellojge de sol de Can Maties.

--
0263/1186

Casa Matías. *La Hormiga de Oro*, nº 1, 1902.



Vallvidrera. La Plaza. Año 1955.



- **Cal Baumer** (Prats de Lluçanès, Osona). Año 1908.

E... tu que pasas
miras y ten rius
aquesta casa es feta
de cunills y perdius.

Inscripción en la parte superior del mural: Renovat en vida de Matias Cortés 1805. En 1881 per Martí Cortés. En 1908 per Layeta Sauró.

LAYETA SAURÓ, autor del reloj de sol cerámico en 1908.

- Referencia. Buenaventura Bassegoda. Año 1913.

Tú que pasas
miras y te'n rius,
aquesta casa es feta
de cunills y perdius.

- Referencia. Año 1926.



Tu qui passes.
mires i t'en rius.
aquesta casa és feta
de conills y perdius.

públic que amb el comerç de caça ros-
tida havia pujat la casa i l'havia dut a
son actual grau d'esplendor.

Un dia uns excursionistes s'hi atu-
raren a fer una dinada d'arròs amb co-
nill. L'arròs prou estava bé, però el
conill, pobra bèstia, es veu que tenia
més anys que Matusalem i era dur
com una sola de sabata. Els comensals
es queixaren a l'amo.

— Senyors meus — digué aquest; —
és la primera vegada en ma llarga vida
de fondista que se'm presenta una
queixa semblant. La meva fonda és
justament renomada per l'excel·lèn-
cia de la seva aviram i caça fins al
punt, que es pot dir amb justícia, tal
com diu el rètol, que aquesta casa és
feta de conills i perdius.

— Prou; — contestà un dels dinaires
— amb uns quants conills com aquest,
prou es poden fer parets més fortes
que si fossin de pedra picada.

Dibuixos d'En CORNET

Violet : suplement il·lustrat d'En Patufet:
N. 234, Barcelona. 26 juny 1926, pp. 2-3.

- Referencia. Año 1969.

Eh!, tu que passes, mires i te'n rius,
aquesta casa es feta de conills i perdius.

MALLOFRÉ, C. *Relojes catalanes de sol.*
Revista San Jorge, Dip. de Barcelona, 4t trim. 1969, N. 76, p. 13.

- Referencia. Año 1970.

D'una fonda de Vallvidrera-Barcelona.

CAMINANT QUE PASSES,
MIRES I TE'N RIUS,
AQUESTA CASA ÉS FETA
DE CONILLS I PERDIUS.

PALAU, Miquel. *Relotges de sol Historia i art de construir-los sense matemàtiques.*
Barcelona, Ed. Millà, 1970.

● *El rellotge de sol.* Año 1910.

Les hores tenebroses,
les hores emboirades
són només pels humans; per tu es el dia,
y del dia, les hores solejades,
les hores triomfals i lluminoses
en què esclata exultant la Poesia.
La pedra desd'honl cantes l'han colrada
l'arna del temps que rès del món detura,
la pluja i la ventada,
y'ls ruixims del cap-vespre y de l'aubada.
Fins veurehi se'm figura,
fressejant en ta rústiga patina,
cremors acariciants, rojors confoses
de perfums i alenades xardoroses,
de frecs d'ala d'aucells i de boyrina,
de tot lo qu'en ton viure et petoneja
i a petons et consum!... I al veure't ara
el núvol que ton front ombreja,
m'ets consemblant: té humanitat ta cara.
M'ets consemblant y't beso
d'aquí baix amb els ulls... Foscors de pena
hi ha en ta color marcida....
Mes tens la noble excelsitud serena
de l'ànima escullida,
d'exquisitats frisoza,
que viu a quatre vents la vida plena
reclosa en son sagrari, y desdenyosa
de l'hora esmortuida,
de l'hora que no canta lluminosa
al la llengua de foch qu'encen la vida!
Allavores triomfes! Allavores
t'enlayres com un símbol! Ta sageta
surgeix de l'ombra assenyalant les hores
ab geste imperatiu de ratlla dreta,
y somrius y flameges y t'arbores
de cara al sol, mentres ton ferro canta
la paraula de llum, la gran, la santa,
la paraula feconda del Poeta!
De tes rojors cremanta,
del verdejar de tes negrors confoses,
el sol ne treu vesllums de gemmes foses
al gresol de besades flamejantes...
Y axí enjoyat, gloriosament, dius l'hora
digna d'esser cantada!...
la que la nit anyora,
la que l'esprit daleix, la somniada
com expressió vivent, vibrant, palpable
d'aquell altra!... de l'hora benehida
en que un sol de Bellesa encen la vida
y li ensenya a parlar de lo inefable!

MAGÍ MORERA I GALÍCIA

Morera i Galícia, Magí. *Hores lluminoses*. Barcelona, 1910.

VI Congreso de la Kataluna Esperantista Federacio (1915. Josep Grau gana la flor natural del concurso con la traducción de este poema al esperanto.

- **Can Casanovas** (Torrelles de Llobregat, Barcelona). Año 1911.

Sens rodes, molles ni pes,
marco'l dia y l'hora que es.

- Referencia. Año 1970.

SENSE RODES, MOLLES NI PES,
MARCA EL SOL L'HORA QUE ÉS.

- Can Raspall dels Horts (Torrelavit, Alt Penedès). Años 1980-1990.

Sense rodes, molles ni pes,
marca el Sol l'hora que és.

- Cal Dulça (Torregrossa, Pla d'Urgell). Año 2006.

Sense rodes ni pes,
marco l'hora que és.

MARIA SOLSONA, autora del reloj.

- *Oració dels recorts* (fragmento). Año 1912.

Y l'arcaych rellotge de sol - despintat
pels temps y les pluges - quins senyals me diuen
les hores, que immòvil, la agulla ha marcat,
y les hores viscudes pels qu'ara no viuen,...

JOAN ARÚS COLOMER

Jocs Florals de Barcelona (1912), p. 73.

Joan Arús i Colomer (Castellar del Vallès 1891 - 1983). Además de prosa, escribió poesía de tendencia simbolista. Participó en numerosas ocasiones en los Juegos Florales de Barcelona siendo premiado en tres ocasiones por lo que fue proclamado "Mestre en Gai Saber" en 1931.

- **Referencia**. Reloj de sol sin localizar. Año 1913.

Mientras voy aseñalando
la vida se va acabando.

BUENAVENTURA BASSEGODA. *Leyendas arquitectónicas*.
La Vanguardia. Viernes, 4 de Abril de 1913, p. 9.

- Can Canyet (Lliça de Vall, Vallès Oriental). Año 1947.

Mientras yo bax sayalan
la teba bida as ba acaban.

- **Can Ros de Llord** (Sant Boi de Llobregat, Baix Llobregat). Any 1914.

Te força confiança amb mí
el que m'ha posat aquí.

- **Referencia.** Oración popular. Año 1915.

L'Oracionaire popular

ORACIÓ QUE ES 'DIU QUAN SURT EL SOL I EL TOCA A UN

Beneït sia el sol,
beneït sia el dia,
beneït sia el Senyor
que tot lo món ilumina.
Beneït i alabat sia
el Senyor que ens ha criat.

COLLBATÓ

ORACIÓ QUE ES DIU AIXÍ QUE ES VEU SORTIR EL SOL

Beneït i alabat siga el sol del dia;
Beneït i alabat siga el Senyor que ens l'envia. (Bruc)

Butlletí del Centre Excursionista de Catalunya.
Any XXV, Ns. 250-251, Novembre-Desembre 1915, p. 347.

- Iglesia de Sant Pere de Reixac (Montcada i Reixac, Barcelona). Año 1945.

BENEIDA SIA LA LLUM DEL DIA
I NOSTRAMO QUI ENS LA ENVIA

FERRAN SERRA I SALA, autor del reloj.



E. Farrè, 2014.



Ramon Oromí, 2016.

- Ermita de Sant Jaume de Vilamontà (Manlleu, Osona). Año 1955.

BENEIDA LA LLUM DEL DIA
I NOSTRE AMO QUE ENS L'ENVIA

Atribuido a FERRAN SERRA I SALA (Ferdinandus Serra).

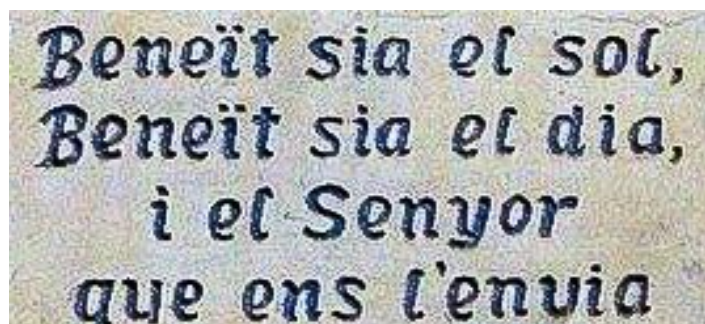

- Mas del Pla (Gualba, Vallès Oriental). Año 1987.

Beneït sia el sol, beneït sia el dia,
i el Senyor que ens l'envia.

JAUME SALICHS, autor del reloj.

- Can Moral (L'Arboçar de Dalt. Avinyonet del Penedès, Alt Penedès). Ant. 1991.

Beneit sia el nou dia
i el bon Déu que ens l'envia.

- Restaurante Can Traver (L'Ametlla del Vallès, Vallès Oriental). Año 2005.

Beneït sia el sol, beneït sia el dia,
i el Senyor que ens ho envia.

JAUME SALICHS, autor del reloj.

- Referencias. Años 1971, 1982 y 2005.

Beneit sia el dia
i el Senyor que'ns l'envia.

Alabat sigui el dia
i el Senyor qui'ns l'envia.

Benvingut sia el nou dia i alabat Déu qui l'envia.

Beneit sia lo dia
i el Senyor que mus envia;
beneit sea lo jorn
i el Senyor de tot lo mon.

Revista de dialectología y tradiciones populares, V. 27 y 28. Madrid, 1971.

Beneït sia el dia
i el Senyor que mos l'envia;
i beneït serà
qui la saludarà (Ave Maria).

Beneïda sia la llum del dia
i el Senyor que mos l'envia.

Oracions tradicionals eivissenques per Joan Josep Guasch Torres, Catalina Ripoll Palerm i Vicent J. Torres Mora. EIVISSA N° 13, 1982. Pp. 14-18.

Recordo aquella oració popular catalana que el meu oncle avi i padrí m'ensenya:

Alabat sia el sol
i el Senyor de tot lo món.
Alabat sia el dia
i el Senyor qui'ns l'envia.
Alabat per sepre alabat
el Senyor que l'ha creat.

GARRIGA I PUIG, Jordi. *Diari de Sant Cugat*. 29 desembre de 2005.

- Referencia en castellano. Plegaria del amanecer. Año 1928.

Bendito sea el día
y el Señor que lo envía.

La plegaria del amanecer que, según Salazar, se cantaba en las carabelas de Colón ha pasado a la historia como la primera oración en grupo pronunciada en el Nuevo Mundo. De ahí que la citara el papa Juan Pablo II 492 años más tarde:

Plegaria del amanecer

Bendita sea la luz
y la Santa Vera Cruz
y el Señor de la verdad
y la Santa Trinidad.
Bendita sea el alba
y el Señor que nos la manda.
Bendito sea el día
y el Señor que lo envía.

Amen. Buen viaje, buen pasaje.

Bordejeando, trabajo de vulgarización sobre los descubrimientos, exploraciones, y levantamientos de las costas patagónicas: Premio Almirante Brown, Centro naval, año 1927. V. 1. Talleres Tixi y Schaffner, 1928. P.

- *Rellotge de sol*. Año 1915.

Poema de Maria Domènech de Cañellas. Sin localizar.

DOMÈNECH DE CAÑELLAS, Maria. *En Vers i prosa*. Ilustració Catalana. Lectura popular. Biblioteca d'autors catalans, núm. 118, Barcelona, 1915.

Maria Domènech de Cañellas (Alcover, Tarragona, 1874 - Barcelona, 1952). Escritora. En Tarragona colaboró en *Camp de Tarragona* y *La Pàtria*, bajo el pseudónimo de Josep Miralles, y en Barcelona en varias revistas como *Or i Grana*, *La Tralla*, *Feminal*, *El Poble Català*, *Renaixement* y *La Veu de Catalunya*. La casa de Alcover (Carrer M^a Domenech, 2) donde nació, tiene un reloj de sol recién pintado fechado en 1769.

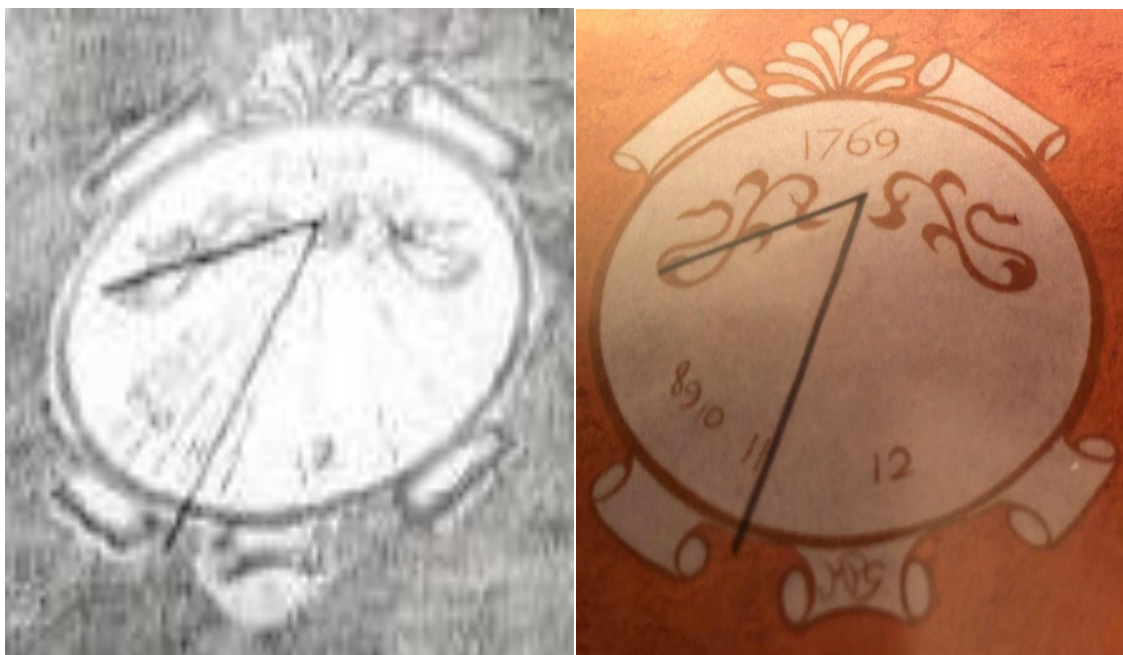

Alcover. Reloj de sol en la casa natal de María Domènech.

- **COPLES QUE VAN A L'HORA.** Año 1916.

Que una hora avans el sol surti
coneguir es lo que's vol,
perqué puguim ana a l'hora
també els rellotges de sol.

Papitu : Any 09, N. 396, Barcelona, 28 juny 1916, p. 10.

- **Mas Masegur** (El Malloí. La Vall d'en Bas, Garrotxa). Año 1917.

Una sera
la darrera.

- Referencia. Alforja (Tarragona).Reloj sin localizar. Año 1920.

Mortal, reflexiona bé
que la última pot ser.

La Veu de Catalunya : diari catalá d'avisos, noticias y anuncis:
Any 30, N. 7658, Barcelona, 27 set. 1920, p. 7.

- **Ratlles** (fragmento). Año 1917.

Al peu d'una masía a regadiu
que té com les masíes secaneres
un portal ample, uns galls, una perdiu,
un rellotge de sol i unes figueres,...

J. COSTA i POMÉS (Capellades, 1874 - Barcelona. 1933)

La Esquella de la Torratxa :
N. 2031, Barcelona, 30 nov. 1917, p. 11.

- **Referencia.** Reloj de sol sin localizar. Año 1918.

Mentre 'l sol me donga vida,
jo't daré del temps la mida.

BUENAVENTURA BASSEGODA. *Leyendas arquitectónicas.*
La Vanguardia, viernes 4 de Abril de 1918, p. 9.

- *Cants mediterranis* (fragmento). Año 1918.

A sobre el seu mirall d'amplaria sense fites
les veles en triagle hi passen infinites,
Ara se'n van o venen, en llarga prosessó
Quiader pel rellotge de sol abrusadó.

VICTOR CATALA

Almanach de La Esquella de la Torratxa per l'any 1918.

22-24. Víctor Catalá. Caterina Albert i Paradís. 91x66. De mi colección de exlibris.



Víctor Catalá (L'Escala, Girona, 1869-1966). Seudónimo de la escritora Caterina Albert i Paradís. De formación autodidacta, comenzó a escribir desde muy joven aunque no se dio a conocer hasta 1898 cuando en los Jocs Florals de Olot le premiaron un monólogo, *La Infanticida*, que causó escándalo por la crudeza con que estaba escrito siendo su autora una mujer. Desde entonces, firmó todos sus escritos como Víctor Catalá. Escribió poesía y teatro, pero el género donde más destacó fue en la narrativa.

● *L'hora célebre* (fragmento). Año 1918.

- Si aixó segueix com s'esguarda
es diran que a mitja tarda
són les dotze de la nit,
Mes, com diem més amunt,
l'hom s'ha hagut de conformar
i la vida nivellar
a la corrent del conjunt.
I com és dels ciutadans
que el que no vol no ho comporta,
l'hom el seu rellotge porta
a la hora justa d'abans,
perquè si ara la opinió
el critica d'ana enrerà,
per l'octubre el sol espera
contra tots tenir raó.
Ara enyora l'hora dolça
que li han pres d'estar-se al llit
somniaut, mig adormit,
com si jeiés sobre molça.
I llença airat anatema
contra l'hora de plegar,
que l'obliga a passejar,
sota un sol que tot ho crema!
I el cervell se li desvia
al veure que té d'anar
a casa para sopar
encara amb claror del dia!
I més i més siimportuna
front un rellotge de sol
marcant les dotze, qual vol
tothom que sia la una!

SIMÓ ALSINA I CLOS

La Campana de Gràcia : semanari bilingüe :
N. 2565, Barcelona ,1 juny 1918, p. 3.

Simó Alsina i Clos (Barcelona, 1851 - Barcelona, 1920). Obrero textil y posteriormente tipógrafo. Escritor. Obras: *Hojas secas*, recopilación de poemas; *Quadros a la ploma*, narraciones costumbristas, y los dramas *La guerra* y *Lo fill de la mort*.

El 15 de abril de 1918 se introduce el horario de verano, que suponía el adelanto de una hora con respecto al Tiempo Universal del Meridiano de Greenwich o Meridiano 0. El toque del Ángelus servía de referencia horaria, por ejemplo, para realizar las tareas del campo o la comida de mediodía. Es significativo el acuerdo de la Corporación Municipal de Agurain (Álava) en abril de 1918, sólo un mes después del adelanto de la hora: Que se retrase el toque del Ángelus, en lugar de tocar a las doce, se toque a la una oficial, pues las más de las personas, labradores y artesanos hacen su vida según el horario antiguo, para lo cual acuerdan dirigir la petición a los párrocos de las parroquias de la villa.

- *II EL RELLOTGE DE SOL*. Año 1919.

CASA ANTIGA Y SENYORAL (Tres sonetos)

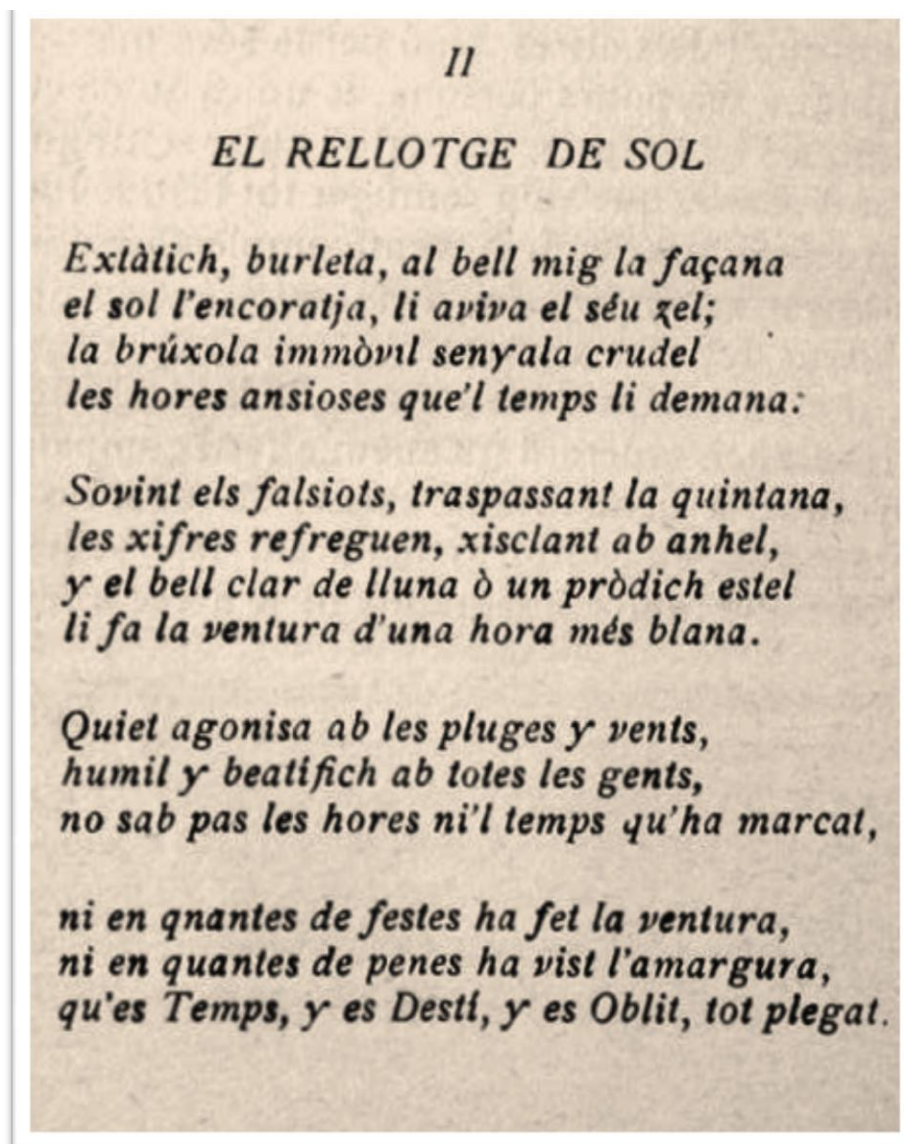

J. VIVES I BORRELL

Catalana : revista setmanal:
N. 049, Barcelona, 16 març 1919, p. 3.

J.Vives i Borrell (Castellar del Vallès 1884-1960). Escritor y poeta. Obras: *Preludis lírics*, poesia;; *Pallassos de tot l'any*, *Camí de l'amor*, *camí de la glòria*, teatro, y *Siluetes rusticanes*, narraciones. También colabora en las revistas *Catalunya Artística*, *Joventut* y *La Renaixença*.

- *L'HORA AVENÇADA* (fragmento). Año 1919.

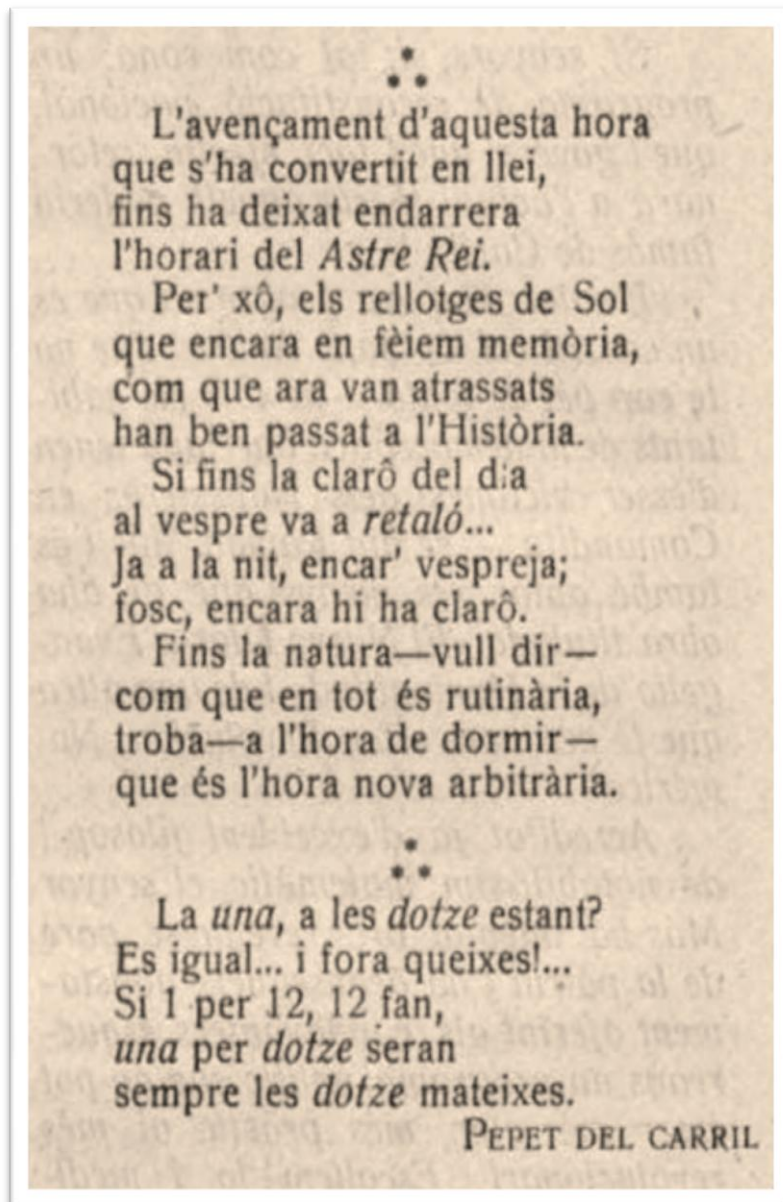

PEPET DEL CARRIL

La Esquella de la Torratxa :
N. 2100, Barcelona, 11 abr. 1919, p. 8.

Josep Barbany i Mingot (Guissona, Segarra, 1865-?) Escritor humorístico, conocido por el seudónimo de Pepet del Carril. Colaborador todos los periódicos humorísticos catalanes de la época y en La Renaixença. Fue director de *La Tomasa* y de *El Abuelo*. También escribió algunas comedias.

- *Epígraf per a un rellotge de sol*. Año 1920.

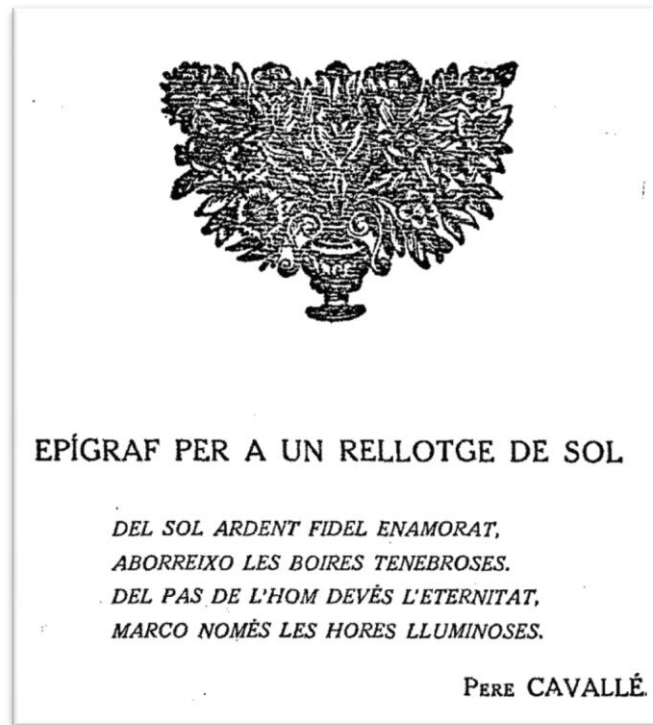

Revista del Centre de Lectura de Reus :
Any I, N. 14, 15 d'Agost de 1920, p. 250.

Pere Cavallé i Llagostera (Reus, 1880 - 1939). Periodista, dramaturgo y político. Formó parte del grupo modernista de Reus. Fundador del diario La Palma. Redactor jefe de *Lo Somaten*, presidente del Centro de Lectura de Reus y colaborador de la *Revista del Centre de Lectura*, fundador de la Secció Excursionista de la misma y redactor de sus excursiones.

- Sanatorio Psiquiátrico de Villablanca (Reus, Tarragona). Ca. 1920

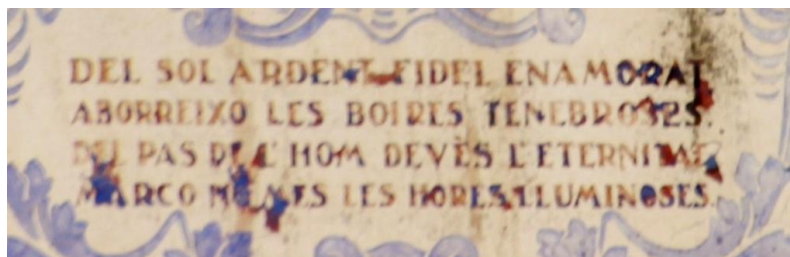

Serventesio

Del sol ardent fidel enamorat
avorreixo les boires tenebroses,
del pas de l'hom devés l'eternitat,
marco només les hores lluminoses.

JOSEP ROCAROL FAURA (Barcelona, 1882 - 1961). Pintor y escenógrafo, autor de los esgrafiados de la fachada del Sanatorio Psiquiátrico de Villablanca.

- **Casa Patxot** (Sant Feliu de Guíxols, Baix Empordà). Año 1920.

Lo ritme van seguint de les estrelles...

La Casa Patxot recibe el nombre de su propietario Rafael Patxot y Jubert (1872-1964) Es una obra noucentista del arquitecto Albert Juan i Torner. La leyenda de su extraordinario reloj solar cerámico es un verso tomado de El Canigó de Jacinto Verdaguer, (Cant I, estrofas 10 11), publicado en 1886.

L'aplech

Lo floviol que plora y que senglota
de prompte puja á sa més alta nota;
com rusch al trench de dia la danga se remou,
s'enllesteixen los sons en ses escales,
los peus dels sardanistes prenen ales
y al sol de l'alegria tota ánima's desclou.

Aixís les hores en ses danses belles
lo ritme van seguint de les estrelles
que en giravolta eterna rodejan la polar;
mes canta'l gall y dançan més alegres
y, d'ombra alçant los cortinatges negres
abs cants d'albada ajudan la terra á desvetllar.

El poeta compara el baile de la sardana con el movimiento orbital de los astros.

FERRER, Miquel. *Rafael Patxot i Jubert català nacional i demòcrata*.
Resurgiment : Any 48, N. 560, març 1963, p 7.

- **Aires de pagesía** (fragmento). Año 1921.

Que és plaenta aquella entrada
de la rústega masia
en quina tosca fatxada
hi ha el vell rellotge de sol!

Finc les eures s'hi arrapen,
com tenint-ne gelosia,
i en la verneda hi sorpira
cada mati un rossinyoi!

PONS I TIÓ, Josep. *L'Anima encesa*.
Llibre de Poesies. Impremta Innocent Porcar. Sans, 1921.

CIPRÉS PALACÍN, María Ángeles. *Josep-Sebastiá Pons (1886 - 1962): un poeta del Rosellón en lengua catalana*. *Revista de Filología Románica*, 2002, 19, pp. 213-247.

- *LA CASA BARATA* (fragmento). Año 1921.

Al costat de l'edifici
i com si l'estés guardant,
assentada en una pedra,
hi ha una pagesa filant.
La "fatxada" està pintada
d'un magnific vert de col,
i a la part de dalt, admira't!
fins hi ha un rellotge de sol.
¿No trobes que per un home
com jo, sembla fet exprés?
-Has tinguit una xiripa;
no pot demanarse més.

C. GUMÀ

La Campana de Gràcia : semanari bilingüe:
N. 2738, Barcelona ,10 des. 1921, p. 3.

Juli Francesc Guibernau i Planas (Barcelona,1856- 1927). Escritor de literatura popular. Firmaba utilizando distintos pseudónimos, entre los que destaca C. Gumà.

- *EL RELLOTGE DE SOL*. Año 1922.

*Com monstre encantat, fruit del temperi,
del ample casal com si fos l'afrent.
els anys van passant sens sabê el misteri
que dú la sageta clavada en mon front.*

*El brau camperol tan sols endevina
que só el bon amic qui vetlla en la llar,
des que l'aua surt fins que'l jorn declina
quan el sol és alt, quan el dia és clar.*

*Só el company fidel, l'heralt que li esmenta
les hores gojoses de diades serenes,
les hores sadolles de llum en l'espai;
aquelles de dol, de jorns de tormenta,
les hores de nit, curulles de penes,
só l'amic fidel, no les hi dic mai.*

L. TINTORÉ i MERCADER
(Barcelona, 1865 - Buenos Aires,
1947).

Ingeniero industrial especializado en el ramo textil. Participó asiduamente en varios Juegos Florales y fue premiado varias veces. Publicó versos de carácter costumbrista, histórico y fábulas: *Obres Primerenques, La masia trista, Flors d'ametller.*

Renaixement : setmanari republicà autonomista...:
N. 07, 20 maig 1922, p. 5.

- Referencia. Reloj de sol sin localizar. Año 1922.



Foto de Òscar Dalmau.

"L'home fa la casa; la casa fa l'home"

Tan simpática divisa, verdaderamente ejemplar y fraterna, reza en una de las blancas paredes de aquellas grandes edificaciones campesinas. Y aún otra sentencia escrita en torno de un gran reloj de sol llama la atención del viandante.

Yo la leí a la grata sombra de un acogedor boscaje, mientras rociaba mi yantar de circunstanciase on vino superior del Castell del Remei y unas copitas de Licor del Cacom, también de la casa. Decía así:

"Pensa y Fés

Si la vida vols honrar,
no deixis lo tems fugir.
Afanyat a trevallar."

DUVAL, Armando. *En las catacumbas del castell del Remei. El Diluvio* : Año 65, N. 148, Barcelona, 1 jul. 1922.

La divisa "L'home fa la casa; la casa fa l'home" la situa Buenaventura Bassegoda en la casa Girona de Barcelona (*La Vanguardia*. Viernes, 4 de Abril de 1913, p. 9.)

- **EPIGRAMES.** Año 1924.

A Josep Iglesias / D'un rellotge de sol

Perquè la llum de solell et somriu
i del solell del estiu t'enllumenes,
de tu m'encisa aquell rètol que diu:
- Jo només compto les hores serenes.

JOSEP M. PROUS I VILA

La Veu de Catalunya : diari catalá d'avisos, noticias y anuncis:
Any 34, N. 8773, Barcelona, 24 jul.1924, p 3.

- **ALBA CLARA.** Año 1926.

Com un rellotge de sol
que en el sol només té vida,
de Vós la meva he assolida
i la vull en Vós tot sol.

Que el dia que ara ha esclatat
en mon cor, siga etern dia,
sagrat Sol-Eucaristia,
Amor meu sacramentat;

i siga tot mon destí,
tant en joia con en dol,
cantà el trionfal camí
que va fent l'Amor en mi,
com ver rellotge de sol.

De Poemets en vers de Mossèn Tomàs Bellpuig, de Tortosa:
Collecció de Composicions Eucaristiques; Foment de Pietat, 1926.

Tomás Bellpuig i Joi (Barcelona. 1876 - 1936). Sacerdote y escritor. Catedrático de prosodia latina del Seminario de Tortosa, de la que fue separado por su catalanismo. Su obra abarca campos muy diversos: religión, pedagogía, gramática, teatro, poesía, etc.

- **RELLOTGE DE SOL.** Año 1926.

M'estic sota el colomer
Hores i coloms, tot vola!

JOSEP SEBASTIÀ PONS

Revista de poesia : V. 2, N. 09, set. 1926.

El dia clou (fragmento)

Fins l'ombra ha begut l'ombra de l'agulla,
i el rellotge de sol ve a defallir.
Si el gel nocturn toca la fulla,
la nit penetra en mi.

JOSEP SEBASTIÀ PONS (1886-1962). Poeta, narrador y dramaturgo del Rosellón en lengua catalana.

- *El rellotge de sol.* Año 1927.

173 EN PATUET



El Rellotge de Sol

Un pagès que no era un qualsevol
 posa al seu mas un rellotge de sol:
 així essent al defora
 sabia sempre l'hora.
 Pintat d'un sol color
 havia resultat d'allò millor,
 però el rellotge — ai las! — era ambiciós
 i no restava pas del tot joíós.
 — Senyor — deia al seu amo, — per què feu
 que no sigui llampant el rostre meu?
 Voleu que faci goig?
 Poseu-me un flam encès d'un roig ben roig,
 pinteu-me un voraviu d'un blau ben blau
 i ja veureu com el lluir m'escau.
 Poseu me uns colors més i, de seguida,
 tindreu la meva faç rejuvenida.

Aquell pagès, atent, no es féu pregà
 i un bon pintor cridà:
 al cap d'una setmana, o menys encara
 tenia ja el rellotge una altra cara.
 Era tot ell llampant i virolat
 en mig de l'ample mur emblanquinat.

Amb tot i això el rellotge no vivia
 amb aire d'alegria;
 no estava satisfet
 del que per a ell son amo havia fet.
 El corc de l'ambició
 l'anava rosegant sense perdó.
 — Senyor — deia al pagès — no n'hi ha prou
 que m'hagin fet posar gairebé nou!
 Una inscripció ben feta crec que em fora
 la cosa més gentil i embellidora.

EN PATUFET

Feu-me posà unes lletres aci al peu
i satisfet per sempre ja em tindreu.
— Com que veig que d'açò tens tantes ganes,
diré que ho facin tal com tu ho demanes.
I a l'endemà un pintô
deixà llesta del tot una inscripció.
Mes el rellotge no vivia en pau
que encar de l'ambició era un esclau,
per ço quan trobà l'amo li parlà:
— Senyor, sols una cosa us vull pregà.
Digues. Què vols? Que el teu parlar ja em cansa.
Quan més bé et faig, tu sents més cobejança.
— Ara us ben jur que és l'última vegada.
feu-me perquè no em mulli una teulada,
que l'aigua de la pluja és el pitjor
per conservà el calor.
Si em feu el que jo, us dic
sempre em tindreu bonic.

El bon pagès encara va cedir
i féu la teu adeta construir,
mes, com que el bell rellotge era després
a l'ombra de les teules, ja mai més
pogueren saber l'hora
mentre eren pel defora.
I un jorn, el bon pagès fastiguejat
de contemplar aquella nul·litat,
va esbocinar-lo a cops de pic i estaca
i es va comprà un rellotge de butxaca.

Açò és per demostrar-nos que és ben cert
que aquell que tot ho a'hela, tot ho perd.

GUERAU

GUERAU. Seudónimo de R. BLASI I RABASSA.

En Patufet : farà una entremaliadura cada setmana:
Any 24, N. 1193, Barcelona, 12 feb. 1927, pp. 10-11

- *El rellotge de sol.* Año 1930.

Quintillas

A la torre del Convent
en tota vila es veurà:
centinella permanent
que sempre està atentament
esguardant muntanya i pla.

Ets pel poble el relicari
ull ben obert, vigilant,
senyal pel temps necessari
que dels fets duus l'inventari
amb amor sempre constant.

Senyales l'hora immutable
de l'avenir ignorat
a dins el camí insondable,
sempre igual, invariable,
qui degota eternitat.

Tens la busca robellada
per l'atmosfera inclement,
talment com si, cassstigada,
tenguessis la mà fermada,
extàtic com un servent.

Lentament l'hora senyales,
qui fa avui farà demà,
de nit acopes les ales,
per tu, ¿que són hores males
en ton etern caminar?

Com una ermità que prega,
desitges de solitud
i no sents la luita i brega,
que els esperits ens ofega,
de la humana inquietud.

Dones la volta sens queixa
voltes i tornes voltar,
mentrestant el temps s'esqueixa,
i mai sertà la mateixa,
en tant que el temps rodarà.

Quanta gent has vist ja fuita,
mortes generacions,
has sofert del temps la lluita
i has vist madurar la fruita
i l'esclat dels ametllons.

Has vist la garba apilada
dins carros fent caramull
i l'una amb altra abraçada
com cabellera embullada,
groga talment l'or qui bull.

Has vist les blanque casetes
-itan petites i tan grans!-
qui de lluny semblen juguetes;
el vespre hi brillen llumetes
com uns ulls pipelletjants.

La remor de les esquelles
d'ovelles d'un gran ramat
notes senzilles i belles
d'incompreses cantarelles
ecos divins dans le prat.

Homes ja vells, faç colrada,
botons de Malta en el pits,
calçots de llista estufada,
la cara neta i ruada,
la pipa estreta en els dits.

Plenes d'amors i alegries
has vist les festes anyals
t'han voltat les xeremies
rememorant elegies
dels bons temps patriarcals.

Tu marque l'hora sin queixa
i volta que voltaràs,
mentrestant el temps s'esqueixa...
i mai serà la mateixa
la volta que donaràs.

FORTEZA, Miquel. *La Nostra Terra* :
Any III N. 35, novembre de 1930, pp. 17-19.

Miquel Forteza i Cortés (Palma de Mallorca, 1888 - 1969). Escritor en catalán y castellano, e ingeniero de caminos. Fue uno de los fundadores y primer presidente de la Obra Cultural Balear desde 1962 hasta su muerte. Su obra literaria responde a la estética de la llamada "Escuela Mallorquina". Colaboró en varios diarios de Mallorca.

- *DIBUIXAVEM RELLOTGES DE SOL...* Año 1931.

DIBUIXAVEM RELLOTGES DE SOL A LES PARETS DELS
HOSTALS, PERO ELS MAONS EREN PELLS DE BANANA
QUE ES BADA VEN AL NOSTRE CONTACTE

Abandonem els negres cons reumàtics al trespol cristallí dels
albergs frondosos.

Erren per l'afrau els dòcils viatgers callats,
—i jo voldria imitar entre dos murs de glaç les volades
silvestres.

Erren per la platja els transeünts amargats i el sanglot de
llurs ombres,

—i entre planxes immenses de zinc espugono alzineres!
Malles del somni, negrors pisciformes, estels colgats dels
hams sagnosos:

Destralageu amb mi, quimeres blaves, escampem gavarrots
pels asfalts verticals!

Els globus que pengen del cel són de pell fina, inflada de
venes vitals.

I he dibuixat damunt el meu pit nu les hores mortes!

Agost del 1931.

J. V. FOIX

J. V. FOIX. *Dibuixavem rellotges de sol...*
Quaderns de poesia. Barcelona. N. 7, febr. 1936, p 43.

Josep Vicenç Foix (... - Barcelona, 1987). Poeta periodista y ensayista. Colaboró en varias publicaciones, entre ellas *Quaderns de Poesia* (1935-1936). Dirigió la *Revista de Catalunya* (1934) y coordinó las páginas literarias del diario *La Publicitat*.

- **Cal Pepus de la Llorença** (Piera, Anoià). Año 1933.

QVE LES HORES QVE ET MARQVI DE TA VIDA
 ¡OH VIANANT!
 SIGVIN DE JOIA COM RIALLA AIXERIDA
 DE BELL INFANT.

SI ENCARA SOM AL MATI,
 NO CERQUIS L'HORA AQUI.

FERRAN SERRA I SALA (Ferdinandus Serra) (Barcelona, 1915-1988), autor del reloj de sol doble. El cuadrante vertical a levante lo construyó en 1933, el declinante a poniente es posterior.

FARRÉ I OLIVÉ, Eduard. *Ferran Serra i Sala, Esgrafiador*.
 La Busca de Paper, n. 78, 2014, pp. 8-13.

LACUESTA CONTRERAS, Raquel. *Ferdinandus Serra Sala, escultor, esgrafiador y restaurador de monumentos (Barcelona, 1905-1988)*. *LA LOCALIZACIÓN DEL ARCHIVO DE FERDINANDUS SERRA*. Papeles del pàrtal, N. 8, mayo 2016, pp. 125-142.

CLOPAS BATLLE, I. *Les Arts Populars a Catalunya Ferran Serra, l'artista del poble*. *Mirador : setmanari de literatura, art i política*: N. 414, 1 abr. 1937.

CLOPAS BATLLE, I. *Les obres de restauració i embelliment de l'Arc de Barà*. *Mirador: setmanari de literatura, art i política*: N. 418, 29 abr. 1937.

COSCOLL, Adam. *La represa d'una tradició Un esgrafiador*. *Mirador : setmanari de literatura, art i política*: N. 246, 19 oct. 1933.

Noticias

Ferran Serra se desplaza a Igualada para examinar los daños causados por iconoclastas en la Creu de la Font de les Canelles. *La Veu de Catalunya : diari català d'avisos, notícies y anuncis*: Any 44, N. 11778, 14 març 1934.

Ferran Serra se encuentra en Igualada construyendo unas gárgolas en el Asil del Sant Crist. *La Veu de Catalunya : diari català d'avisos, notícies y anuncis*: Any 45, Núm. 12187, 12 jul. 1935.

Ferran Serra visita la iglesia de Odena para llevar a cabo una obra. *La Veu de Catalunya : diari català d'avisos, notícies y anuncis*: Any 45, N. 12292, 12 nov. 1935.

Algunas leyendas de Ferran Serra las copian otros constructores de relojes de sol.

- Referencia. Año 1970.

SI ENCARA SOM AL MATÍ,
 NO CERQUIS L'HORA AQUÍ. (De un quadrant de cara a ponent)

PALAU, Miquel. *Relotges de sol Historia i art de construir-los sense matemàtiques*.
 Barcelona, Ed Millà, 1970.

- Mar, 41 (Calafell, Baix Penedès). Año 2000.

Si encara som al matí,
no cerquis l'hora aquí.

I. ROMEU IVERN, autor del reloj.

- La Tordera, 94 (Can Pla. Gualba, Vallès Oriental). Año 2002.

Si encara som al matí,
no cerquis l'hora aquí.

JAUME SALICHS, autor del reloj.

- Rierada, 8 (Sant Bartomeu de la Quadra, Baix Llobregat)

Si encara som al matí
no cerquis l'hora aquí.

J. NOGUÉ, autor del reloj.

- *Adolescent pu.* Año 1933.

A JEAN COCTEAU

Gronxa un desig cap allà
on ombreja el polze d'un rellotge de sol
to això com un enorme crit de sang
que teneys l'ànima de corretja i regalèsia
sobre l'asfalt i els plàtans rectilinis
on topa el paracops d'un auto gris.

Per ANTONI BONET. *Art : revista de les arts:*
N. 0, Paris, febrer 1933.



- *Santuari de Nuestra Señora del Far.* (Susqueda, Girona). Año 1934.

EN TOTES LES DE TA VIA
PREGA A LA VERGE MARIA

J. TORRENT, autor del reloj.

- *El rellotge de sol*. Año 1934.

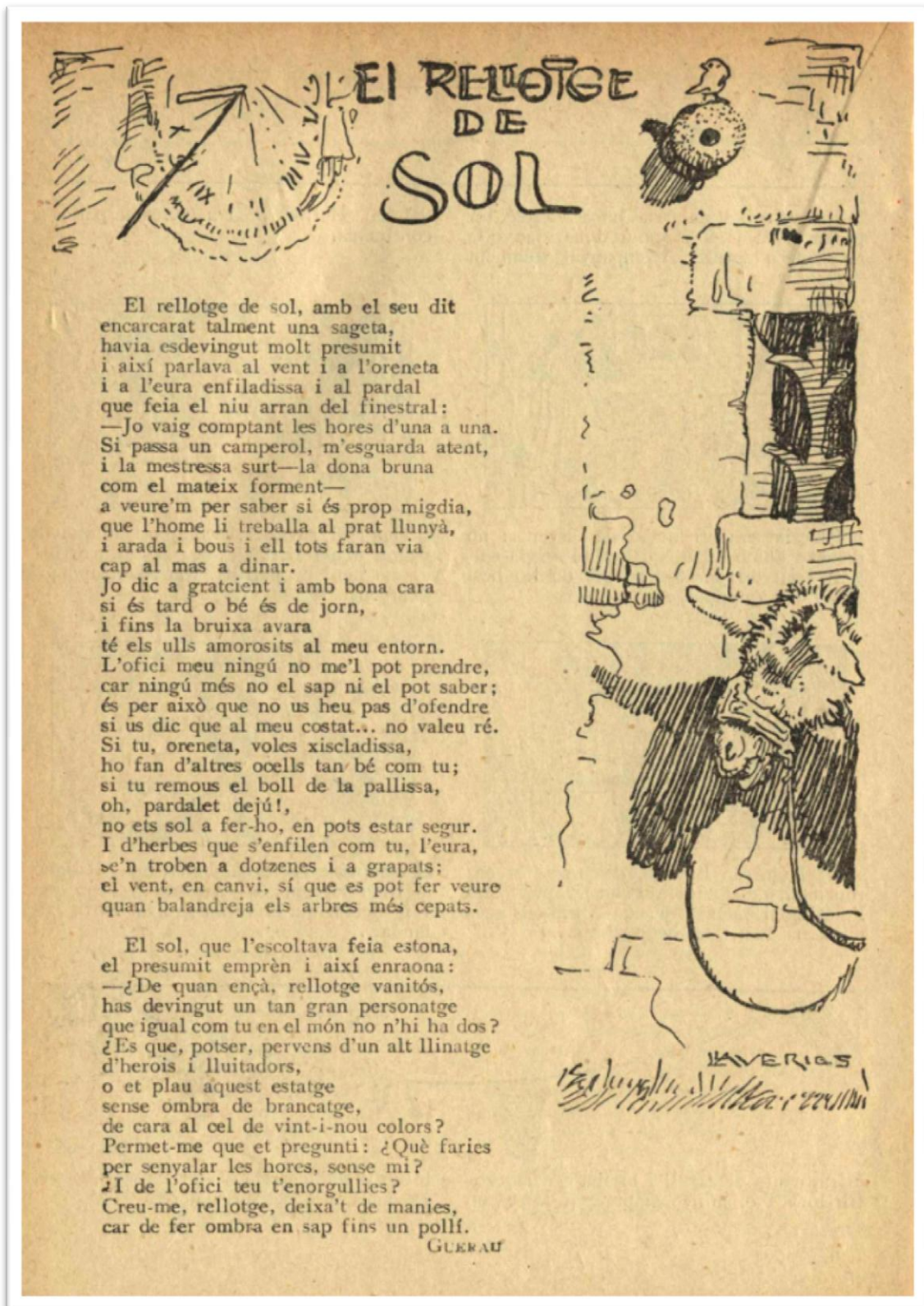

R. BLASI I RABASSA ("Guerau"). *El rellotge de sol*.
En *Patufet* : farà una entremaliadura cada setmana:
Any 24, N. 1582, Barcelona, 28 jul. 1934, p. 14.

- **Torre Solana** (Piera, Anoia). Ca. 1935.

Hores de sol
hores de vida,
feu les fecundes,
com la terra humida.

FERRAN SERRA I SALA, autor del reloj.

- *Rellotge de sol*. Año 1935.

Per a Cèsar Santurio

Amides hores d'or, imatge
de temblors y vels d'oblit:
ara tens casa, sol paisatge
el teu no res de cada nit.

JAUME CASADEVAL

La Publicitat : 16 Juny 1935, p. 4.

La Veu de Catalunya : Any 46, N. 12398, Barcelona, 15 març 1936, p. 7.

- *Rellotge de sol*. Año 1935.

Ara ve l'hora que els núvols
perden la llum i la sang:
el pas d'un ramal angèlic
la seva llana senyala.

L'or que perdien els núvols
el guanya l'aigua del rec.
Oh , la fina fugitiva,
l'esmunyedissa del sol!

A la dansa del molí
s'acorrúa l'aigua clara,
però deixa el miralleig
de la seva melangia
damunt la brunyida escorça
de la branca travessera.

TOMÀS GARCÉS

Quaderns de poesia: N. 5, Barcelona, desembre 1935, p. 6.

Tomàs Garcés i Miravet (Barcelona, 1901 - 1993). Abogado, poeta y profesor. Al estallar la Guerra Civil huyó a Francia, donde fue profesor de español en la Universidad de Toulouse. En 1947 volvió a Cataluña. Obras: *Poesía completa* (1922-1985), *Prosa completa I* (1988) y *Prosa Completa II* (1991).

MANENT, Albert. *Tomàs Garcés, entre l'Avantguarda i el Noucentisme*. Ediciones 62. Barcelona, 2010.

- **Iglesia de Sant Pere** (Jorba, Anoia). Desaparecido. Anterior a 1936.

Ni tu ni jo tindríem corda,
si no fos Déu qui se'n recorda.

Mossèn JOSEP FORN I TALLÓ (Igualada, 1886-1936). Sacerdote y poeta.



- **Sant Vicens** (Castellbisbal, Vallès Occidental). AñoAÑOS 1850- 1946.

Ni tu ni jo tindrem corda,
si no és Déu qui se'n recorda.

- **Avenida Lleida, 57** (Bellpuig, Urgell). Año 1964.

NI TU NI JO TINDRÍEM CORDA
SI NO FOS DÉU QUI SE'N RECORDA.

- **Ca n'Amat de la Muntanya** (Terrassa, Vallès Occidental). Anterior a 1968.

Si no fos Déu qui s'en recorda
ni tu ni jo tindriem corda.

Fallecimiento de don Antonio Sala Amat, conde de Egara

Y cuando en momentos tristes para la Hermandad cisterciense de Santa María de Poblet, al fallecer su fundador don Felipe Bertrán y Guell se le pidió un nuevo sacrificio en pro de Poblet y de la Hermandad, no sólo aceptó a pesar de su delicada salud sino que se entregó con todo entusiasmo, con toda vocación de servicio y lealtad a esta obra de amor, ejerciendo la presidencia de la Hermandad con una humildad y una dedicación realmente ejemplar y merecedora de que en estos momentos en que el Señor le ha llamado a su seno, sea ella el símbolo a lo divino, de aquella divisa que campea en el reloj solar en su viejo lar hogareño de «Can Amat», que en los ratos de agradable coloquio le gustaba repetirme, como una oración y un reconocimiento a nuestra humana pequeñez: «Si no fos Déu que s'en recorda ni tu ni jo tindriem corda». Creo que esta última pequeña lección es un gran «Memento» para un Hermano de Poblet.

FELIO A. VILARRUBIAS. Secretario de la Hermandad de Poblet.
La Vanguardia, 21 nov 1968, p. 34.

- **Ermita de Sant Bernabé** (Ódena, Anoia). Año 1981.

NI TU NI JO TINDRÍEM CORDA
SI NO FOS DÉU QUI SE'N RECORDA.

- Hotel Termes Montbrió (Montbrió del Camp, Baix Camp). Año 1983.

Ni tu ni jo tindríem corda,
si no fos Déu qui se'n recorda.

Firma de autor en la esquina inferior derecha. Inscripción: 1833.

- Cal Mota (Sant Sadurní d'Anoia, Alt Penedès).

Ni tu ni jo tindríem corda,
si no fos Déu qui se'n recorda.

Inscripción: Any 1635.

- Can Mont (Vilanova de Sau, Osona). Año 1970.

Ni tu ni jo tindrem corda
si no es Déu qui s'en recorda.

SEGUÍ, autor del reloj. Mural cerámico firmado en la esquina inferior derecha.

- Casa (Palou Alt. Sant Pere de Ribes, Garraf). Año 2000.

NI TU NI JO TINDRÍEM CORDA, SI NO FOS DÉU QUI SE'N RECORDA.

- Can Xamaní (Sant Daniel. Tordera, Maresme). Año MMII.

Ni tu ni jo tindrem corda, / si no és Déu qui s'enrecorda.

JAUME SALICHS, autor del reloj.

- El Molí d'en Coll (Sant Celoni, Vallès Oriental). Año 2005.

Ni tu ni jo tindrem corda, / si no és Déu qui se'n recorda.

JAUME SALICHS, autor del reloj.



- Restaurante Mas dels Vicencs (La Pobla de Claramunt, Anoia).

NI TU NI JO TINDRÍEM CORDA, SI NO FOS DÉU QUI SE'N RECORDA.

- *El rellotge de sol*. Año 1936.



Guaita el rellotge de sol
 dalt de tot de la façana,
 cara-rodó, galtaplè
 com si s'atipés per quatre.
 Guaita el rellotge de sol
 i mira els camps i les prades
 i el bosc llunyà i, més al fons,
 la blavissa serralada,
 darrera la qual el sol
 va a ajocar-se cada tarda.
 Guaita el rellotge de sol
 tant en l'aire, tant en l'aire
 que li rodaria el cap
 de no agafar-se a la casa.
 Als seus peus veu l'aviram
 que escaïna entre la palla;
 veu la truja i els porcells,
 veu el cavall i veu l'ase,
 i l'amo cara-arrugat,
 i la mestressa garlaire,
 i la noia, un pom de flors
 que com un rossinyol canta.
 Guaita el rellotge de sol
 i, satisfet, va parlant-se:
 —Ocupo un lloc elevat
 i serveixo com cap altre.
 L'hora vaig assenyalant
 amb precisió matemàtica
 i em miren propis i estranys
 per a saber l'hora exacta.
 Sóc feliç, sóc molt feliç;
 tot em somriu i afalaga.

Aquest sol tan esplendent
 aclareix la meua cara
 i em fa aparentar més nou
 i em fa assenyalar amb més gràcia.

Encara ell està parlant
 quan un nuvolet es posa
 al davant mateix del sol,
 i el rellotge deixa a l'ombra.
 Ai, rellotge, que ets illús!
 Feliç et creies, rellotge,
 i un nuvolet ben petit
 la felicitat t'esflora.
 ¿Què en treuràs d'estar enlairat
 i de fer tanta patxoca,
 si depèn d'un nuvolet
 que et quedis, ai!, a les fosques?

El més petit entrebanc
 ens pot ésser una gran nosa
 i, ai de la felicitat
 que amb poca cosa trontolla!

GUERAU



BLASI I RABASSA, R. ("Guerau"). *El rellotge de sol*.
En Patufet : farà una entremaliadura cada setmana:
 Any 24, N. 1704, Barcelona, 11 des. 1936, p. 12.

- **Relotge de sol de Jacint Laporta i Mercader.** Reloj de sol sin localizar. Año 1938.

Si el Sol em guaita fit a fit i em besa
el Temps repica am batallades d'ombra.



Meridià : Any I N. 33, 26 agosto 1938.

- **Referencia.** Año 1938.

Les hores passades no són recordades.

AMADES, Joan. *Els rellotges de sol*. Barcelona, 1938, p. 110.

- **Referencia.** Año 1970.

LES HORES PASSADES / NO SÓN RECORDADES:
LES QUE HAN DE VENIR / NO EN FAN SOFRIR:
NO MÉS ESTIC ATENT / A L'HORA PRESENT.

PALAU, Miquel. *Relotges de sol Historia i art de construir-los sense matemàtiques*.
Barcelona, Ed Millà, 1970.

- *Rellotge de sol*. Mas Blanc (Sant Martí de Centelles, Osona). Año 1939.

RELLOTGE DE SOL

"Nisi signo serenas"

A la Maria

Marca d'ombra que et mous al pas de l'univers,
Al mur antic i dolç rodant de segle en segle,
Sobre un temps que en nosaltres és fútil i divers,
Només la llum és la seva regla.

Tu mesures, la glòria de la llum al zenit,
La canviant carícia dels angles, la segura
fidelitat d'un ordre que va de l'infinit
fins a la teva pàtina obscura.

Però ignores què duren l'ombra, la nit, l'acord
dels núvols i del torb on la tempesta bleixa;
l'instant de desesper que al fons del nostre cor
és més llarg que la vida mateixa!

Ah, qui pogués com tu, mogut pel Sol més alt,
no mesurar tampoc les tenebres avars,
si en la pedra roent del nostre cor mortal
totes les hores ha de ser clares!

8 juliol, 1939

MÀRIUS TORRES I PEREÑA (Lleida, 1910 - Sant Quirze Safaja, 1942). Poema dedicat a Maria Planas, propietaria del Mas Blanc, en la època que se construí el rellotge de sol.

El motiu decoratiu de este rellotge de sol, un caçador, coincideix amb el que per les mateixes dates estava esgrafiant Serra en una casa de Martorell.

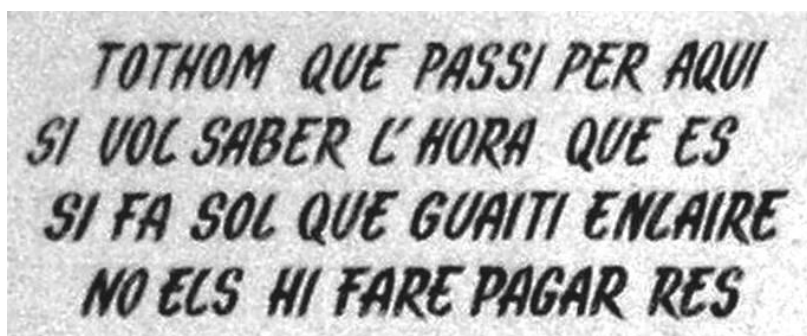

- *Mas Roqué* (Palafrugell, Baix Empordà). Año MCMXLI.

TOTHOM QUE PASSI PER AQUI
SI VOL SABER L'HORA QUE ES
SI FA SOL QUE GUAITI ENLAIRE
NO ELS HI FARE PAGAR RES

R. R., autor del rellotge.

- **Referència.** Ca l'Illa (Martorell, Baix Llobregat). Años 1937-1939.

Reloj de sol del cazador

Autor: Ferran Serra i Sala. Desaparecido.

Un dia d'aquells, l'amic Ferran Serra, que s'havia encarregat de decorar amb uns esgrafiats acolorits el frontis de dues cases de la plaça Major de Martorell em va parlar de la qüestió i, entre tots dos, vam idear els motius ornamentals, consistents, pel que feia a una de les façanes, en dues alegories agràries, la Segà i la Verema, i, pel que fa a l'altra façana, en un rellotge de sol combinat amb la figura de un caçador en actitud de tirar. Acabada l'obra, jo li vaig fer les llegendes respectives, dos díctics i una quarteta, que l'artista esgrafià al peu dels motius. Els primers, l'un sota els segadors, l'altra sota les veremadores, diuen respectivament:

De la força del segar,
en neix la tendror del pa.

De la tendror del collir
en neix la força del vi.

La quarteta, sota el rellotge i el caçador, fa:

Aquí, des d'aquesta plaça,
caço les hores al vol
si puc tirar a la que passa
amb la pólvora del sol.

Ja veu, doncs, enmig de quines circumstàncies vaig tornar a compondre versos, els quals, però, encara que siguin també de circumstàncies, em sembla que no van contribuir gens ni mica a augmentar els estralls de la guerra.

BLADÉ I DESUMVILA, A. *Francesc Pujols per el mateix*. Ed. Pòrtic. 1967. P. 382.

FRANCESC PUJOL I MORGADeS (Barcelona 1882 – Martorell 1962). Escritor, filòsof, poeta autor teatral y crític de arte. Autor de los dícticos y la cuarteta del reloj.

FERRAN SERRA I SALA (Barcelona, 1905 - 1988). Autor de los esgrafiados (Alegorías de la Siega y la Vendimia, el cazador y el reloj de sol). Ca. 1940.

Los dos pareados citados en el texto también se encuentran en *Hiparxiologi o Ritual de la Religió Catalana* (Pujols, 1937): Tal como la força de segar neix la tendror del pa, i de la tendror del collir en neix la força del vi, de l'alegria de la vida en neix la tristesa de la mort, i de la tristesa de la mort en neix la alegria de la vida.

Después de examinar detenidamente varias fotografías y postales antiguas de la "plaça Major" de Martorell, buscando las fachadas de las dos casas donde trabajó Ferrán Serra, había llegado a la conclusión de que ambas habían desaparecido. En el texto copiado en la página siguiente, se nombran las dos casas en las que trabajó Ferran Serra y los versos de Pujols con ligeras diferencias en el texto.

Versos de Pujols en las fachadas...



¿Y qué me dice del deterioro de los pueblos? El progreso no debería estar reñido con el buen gusto. En Martorell con el historiador y cronista local Isidre Clopas paseamos por la Plaza Mayor y la Calle Nueva. Era sábado pero la vivacidad y la policromía del mercado no lograban camuflar la horrenda modernización o bien la definitiva ausencia de algunas y antiguas casas llenas de carácter. Se rumorea que van a derribar en breve "ca l'Arcs", en cuya graciosa fachada, entre esgrafiados, campean dos grandes pareados de Francesc Pujol: "De la força de segar / neix la tendror del pa" y "De la tendror del collir / en neix la força del vi". ¿No los encuentra bonitos? Pujols, en Martorell era un poeta que publicaba sus versos en las fachadas, pues no muy lejos

de donde estoy diciendo existió otra bella casona, "ca l'Illa", cuyo reloj de sol se acompañaba de esta magnífica leyenda asimismo Pujoliana: Ací, en aquesta plaça / caço les hores al vol / i miro de tirar al que passa / amb la polvora del sol"

Sección: Cartas de Sempronio.

Destino : Año 36, N.1896, Barcelona, 2 feb. 1974, p. 20.

Los versos de Pujols según Sempronio:

Ca l'Arcs. Alegorías de la Siega y la Vendimia. Se iba a derribar en breve.

De la força de segar
neix la tendror del pa.

De la tendror del collir
en neix la força del vi.

Ca l'Illa. Reloj de sol. Derribada antes de 1974.

Ací, en aquesta plaça
caço les hores al vol
i miro de tirar al que passa
amb la polvora del sol.

Imagen superior. Foto de autor desconocido. Alegoría de la siega de Ferran Serra con el pareado de Francesc Pujols debajo: De la força de segar en neix la tendror del pa.

El reloj de sol de una casa de Vilada (Berguedá) coincide tanto en la leyenda como en la ornamentación con el esgrafiado por Ferran Serra en Ca l'Illa. Debajo lleva un cazador en posición de disparo.

Francesc Pujols ya había descrito "el reloj de sol del cazador" veinte años antes de proponer a Ferran Serra el mismo reloj con idéntica leyenda:

... no es cansava de recomanar el gran poeta Horaci, que com el seu nom indica era el cantador de les hores que passen i del temps que s'esmuny com una anguilla, que és el mateix que nosaltres volíem cantar en aqueli redolí que un dia varém tenir el gust de donar a un gran amic nostre que té la carrera d'arquitecte, per si el volia posar al rellotge de sol pintat a la paret, si feia una casa a fora, i que era un redolí que si el la memòria no ens falla i no se'ns ha despintat del pensament, deia:

Sóc caçador que amb el sol
mato les hores al vol.

La fundació Bernat Metge, artículo de Pujols de 17 dec. 1922 en *La Publicitat*.

El reloj de sol propuesto por Pujols a su amigo el arquitecto representaría un cazador, con el cañón de su escopeta Lafouché por varilla, los conejos y las liebres encarnarían las horas de la tarde (horas baixes) porque corren por la tierra y salen al atardecer, y las perdices serían las horas de la mañana (hores altes) porque pasan altas y se les dispara al vuelo, pero también podían ser las de la tarde poque apeonan.



- Migdia, 1 (Vilada, Berguedà)

Casso les hores al vol
amb la polvora del sol.



Sant Feliu Sasserra, Bages.

- El Pilar (Sant Feliu Sasserra, Bages)

Casso les hores al vol
amb la polvora del sol.

- **Barcelona, 42** (Argentona, Maresme). Año MCMXLIV.

Sóc un rellotge de sol
per a servir a qualsevol

- Can Taiarrames / Tallarames (Castellfollit de la Roca, Garrotxa). Año 1988.

Sóc un rellotge de sol
per a servir a qualsevol.

- Principal, 49 (Calafell, Baix Penedès). Finales del XX.

Sóc un rellotge de sol
per a servir a qual sevol.

I. ROMEU IVERN, autor del reloj. Inscripción: CAL ROVIROSA 1878.

- **Can Josa** (Sant Just Desvern, Baix Llobregat). Año MCMVL.

Del sol al raig clar
Al temps poso mida
Sens caliu de llar
Cal viure la vida? avi Pere MCMVL

CUNTIES i VILANOVA, Jordi y ALMELA i CASANOVA, Miquel. *La mesura del Temps, els rellotges de sol a la vall de Sant Just*. Miscel·lània d'Estudis Santjustencs (XVIII). 2013, pp. 291-337.

- *El rellotge de sol*. Año 1948.

Poema II

Amb bloc de pedra i esfera,
Rellotge de sol parlà.
A la pedra del rellotge,
Un gall ros hi sol cantar.

—Sóc el rellotge de sol,
I pel mes de juny hi ha un bou,
Cobert el cap de carbassa,
Que us endevina quan plou.

Si als oros dels jocs de cartes
Podem dir que el sol hi ha,
També l'home el nom d'agulla
Al seu nas pot aplicar.

La lluna tota emboirada
Rellotge de sol parà.
Ningú, aquest camp dels rellotges,
En el món no pot negar.

La muntanya fa capell,
Molta boira al cel hi ha.
Crec que el rellotge de sol
Treballs haurà de passar.

Fer giravoltar el paraigua
Mai cap bé no pot portar.
Maritunga orinupa,
Maratunga xuripà.

BROSSA, Joan. *Romancets del Dragolí*. Els llibres de l'Escorpí. Poesia. Año 1948.

Joan Brossa i Cuervo (Barcelona, 1919 - Barcelona, 1998) fue un poeta, dramaturgo y artista plástico catalán, aunque él llamaba «poesía» a todo lo que hacía. Es posiblemente el poeta vanguardista catalán más importante de la segunda mitad del siglo XX.

- *Rellotge de sol*. Año 1949.

CARLES SALVADOR GIMENO. 280. *Rellotge de sol*. Poesía sin localizar.

Índex cronològic del Butlletí de la Societat Castellonenca de Cultura (1920-2016). T. XXV. Quadern IV. Octubre-Desembre 1949.

Carles Salvador i Gimeno. (Valencia, 1893 - 1955). Poeta y gramático. Fue uno de los principales promotores de la normalización ortográfica en la Comunidad Valenciana. En su producción poética destacan *Plàstic*, *Rosa dels vents* y, sobre todo, *El bes als llavis*.

- **Mas Roger de Cabacés** (Tarragona). Año 1950.

Pareado (Reloj triple: cuadrante a poniente)

D'hora en hora / Dèu ens millora.

Hora a hora, Dios mejora o Dios mejora las horas. Proverbio castellano que aconseja esperar de la misericordia de Dios el remedio a nuestros males, pues no se olvida de enviarlo pronto cuando conviene". DRAE de 1838.

Canción popular infantil (Reloj triple: cuadrante a levante)

Sol solet
vina'm veure
que tinc fred.

Sol solet,
vine'm a veure
vine'm a veure
sol solet
vine'm a veure
que tinc fred.
Si tens fred
posa't la capa
posa't la capa
si tens fred,
posa't la capa
i el barret.

Es una de las canciones infantiles catalanas mas conocidas. Es también el título de un drama en tres actos de Àngel Guimerà (Santa Cruz de Tenerife, 1845 -Barcelona, 1924) estrenado en Barcelona en 1905.

- **Can Vallès** (El Bruc. Anoia). Año 1982.

Sol solet vinem a veure...

- **Can Feliu** (Maçanet de la Selva, Selva).

Sol solet vinem a veure...



- **Iglesia de Sant Martí** (Granera, Vallès Oriental). Ca. 1950.

Quan el sol ha passat,
la meva feina s'acabat.

MANUEL PASTOR, autor del reloj. Ca. 1950.



- Maison Farran (Ille sur Têt, Pyrénées-Orientales, Francia). Ca. 1950.

Quan el sol ha passat,
la meva feina s'acabat.

M. PASTOR., Autor del reloj.

- Paseo Roman Fabra (El Masnou, Maresme). Reloj sin localizar.

Quan el sol ha passat,
la meva feina s'acabat.

- Referencia. Reloj sin localizar. Año 1970.

QUAN EL SOL PASSA,
JO MENO LA CASA:
QUAN EL SOL HA PASSAT,
LA MEVA FEINA S'ACABAT.

PALAU, Miquel. *Relotges de sol Historia i art de construir-los sense matemàtiques*.
Barcelona, Ed Millà, 1970.

- **Cal Fuster** (Castellbisbal, Vallès Occidental). Año MCMLIII.

No on miris
Perque si
Jo escric
El teu destí.

- **Can Pi de la Serra** (Rubí, Vallès Occidental). Año MCMLIV

Si fa sol vina a Can Pi,
l'hore que's jo't sabré di.

JOAN RIBAS, autor del reloj.

- **Sant Genís, 5** (Vila-Robau. Ventalló, Alt Empordà). Año 1960.

Jo sense sol
i tu sense menjar
els dos no podem tirar.

V. PALOL, autor del reloj. Inscripción: Año 1883-1960.

- Restaurant La Font de Cal Guardiola (Fogars de Montclús, Vallès Oriental). Año 1980.

TANT EN NÚVOL COM EN CLAR
AQUÍ POTS FRUIR DEL BON MENJAR

Atribuido a FERRAN SERRA I SALA.

- Restaurant Can Romà (Tiana, Maresme)

EL SOL ES VIDA
I A BEN MENJAR CONVIDA

Atribuido a FERRAN SERRA I SALA.

- Restaurant Cal Pere del Masset (Sant Pau d'Ordal, Alt Penedès). Año 1984.

A cal Pere del Maset,
menjaràs com un canonge
i beuràs com un rei Pepet.

V. ARTÍS, autor del reloj.

- Restaurant Els Cups (Calafell, Baix Penedès). Año 1998.

Jo sense sol
i tu sense menjar,
no podem anar.

I. ROMEU IVERN, autor del reloj.



- Restaurant la Masia (Sitges, Garraf).

JO SENSE SOL I TU SENSE MENJAR NO PODEM ANAR

- Hostal Can Bonastre (Piera, Anoia)

Hora bona tindreu
si en aquest hostal entreu .

- Forn Artesà Rovira (La Torrassa. L'Hospitalet de Llobregat, Barcelonès)

Jo sense sol
i tu sense pa
no tenim demà.



- Restaurant Don Peponne (Rubi, Vallès Occidental)

Jo sense sol
i tu sense menjar
tots dos no podem anar.

- Masia Barràs (Sant Vicenç de Calders, Tarragona). Año 2017.

Jo sense Sol i tu sense vi, no tenim res a dir. Autor: Dr. Serés.

- **Rectoría** (Premià de Dalt, Maresme). Año 1961.

De llevant fins a ponent
lloat sigui l'Omnipotent.

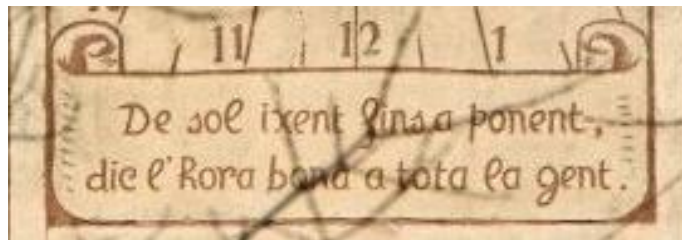

- Can Companyó (Santa Seclina. Caldes de Malavella, Selva). Año 1970.

De sol ixent fins a ponent,
dic l'hora bona a tota la gent.

FERRAN SERRA I SALA (Ferdinandus Serra), autor del relox.

- Referencia. Miquel Palau. Año 1970.

DE SOL IXENT A SOL PONENT, / LLOAT SIGUI L'OMNIPOTENT.

- Cal Guix (Arenys de Munt, Maresme)

De sol ixent a sol ponent
lloat sigui l'Omnipotent. "A solis ortu.."

- **Mossèn Jaume Xifrà, 25** (Piera, Anoia). Año 1961.

HORA BONA US PODRÉ DAR,
SI ES MATÍ I EL CEL ES CLAR.

- **Can Riquer Vell** (Castellbisbal, Vallès Occidental). Año 1961.

Segueix com jo ton camí
i tindràs bon fi.

COBLES EN LLOANÇA DEL RELLOTGE DE SOL
EMPLAÇAT A LA CASA NUMERO DISSET DEL
CARRER DE PETRITXOL DE BARCELONA

EDICIO PATROCINADA PER EN JAUME SERRA I BOADA, AUTOR DEL PROJECTE
I EN MARÇAL BARRACHINA I TOMAS, REALITZADOR MATERIAL DEL MATEIX



UN rellotge sense agulles,
que s'atura quan et mulles,
i que sols marxa amb el sol...
podreu contemplar en l'altura,
si vostra vista s'hi apura,
d'un terrat del Petritxol.

Quan el gall que matineja
llença aquell cant que sacseja
tots els dorments del veïnat,
mentre vers llevant apunta
l'aurora nova que remunta
del Besòs al Llobregat...

Es llavors que el blanc rellotge
net de la foscor ferotge
s'us mostra en el fons del cel,
en guisa de prometença
de què el temps, lleu aparença,
ell us comptarà amb anhel.

Puix tot just el sol el besa
amb son brill de reialesa,
l'ombra fina emprèn camí...
Qui pogués i qui podria
fer que el goig d'un feliç dia,
com el sol tornés a eixir!

L'airet fresc de matinada
talment com dolça alenada
llisca al llarg del bell carrer,
mentre balcons i finestres
i portals obren mans destres
en diaris fer i desfer.



AQUEST RELLOTGE
FOU INAUGURAT
EN
LA GLORIOSA JORNADA
DE LA
MARE DE DEU DE LA MERCE
DE L'ANY MCMLXI



Uns infants amb lleu tabola
marxen llestos a l'escola
ja apagat l'últim fanal;
i la mare va a la plaça,
i el dependent amb catxassa
el candau treu del portal.

Altra volta, ferma i viva,
la Ciutat el cor abriva
dels qui vénen i els qui van...
mentre mira ma mirada
l'ombra fina allargassada
que els batecs ens va comptant.

El cel sembla esmortir-se
quan la tarda va a embellir-se
amb colors del sol ponent;
el rellotge ja bo i resta
despullat del brill de festa,
cobrint-se d'ombra silent.

Mes amb tot, allà a l'altura
l'estil metàl·lic fretura
per tornar a veure el sol;
i marcar al llarg del dia
l'honorat viure i l'alegria
del carrer de Petritxol.

R. Vives i Sabaté

Dibuixos de Ricard Vives i Sabaté. Any del Senyor, MCMLXII.

R. V. S.

● Petritxol, 14 (Ciutat Vella, Barcelona). Año 1961.

HORA DEL SOL
DEL CARRER
PETRITXOL

JAUME SERRA I BOADA, autor del projecto.

La Vanguardia, 25 de mayo de 1976, p. 49. Ricard Vives i Sabaté.

UN rellotge sense agulles,
que s'atura quan et mulles,
i que sols marxa amb el sol...
podreu contemplar en l'altura,
si vostra vista s'hi apura,
d'un terrat del Petritxol.

Quan el gall que matineja
llença aquell cant que sacseja
tots els dorments del veïnat,
mentre vers llevant apunta
l'aua nova que remunta
del Besòs al Llobregat...

Es llavors que el blanc rellotge
net de la foscor ferotge
s'us mostra en el fons del cel,
en guisa de prometença
de què el temps, lleu aparença,
ell us comptarà amb anhel.

Puix tot just el sol el besa
amb son brill de reialesa,
l'ombra fina emprèn camí...
Qui pogués i qui podria
fer que el goig d'un feliç dia,
com el sol tornés a eixir!

L'airet fresc de matinada
talment com dolça alenada
llisca al llarg del bell carrer,
mentre balcons i finestres
i portals obren mans destres
en diaris fer i desfer.

Uns infants amb lleu tabola
marxen llestos a l'escola
ja apagat l'últim fanal;
i la mare va a la plaça,
i el dependent amb catxassa
el candau treu del portal.

I altra volta, ferma i viva,
la Ciutat el cor abriva
dels qui vénen i els qui van...
mentre mira ma mirada
l'ombra fina allargassada
que els batecs ens va comptant.

.....
.....
.....

El cel sembla esmorteir-se
quan la tarda va a embellir-se
amb colors del sol ponent;
el rellotge ja bo i resta
despullat del brill de festa,
cobrint-se d'ombra silent.

Mes amb tot, allà a l'altura
l'estil metàl·lic fretura
per tornar a veure el sol;
i marcar al llarg del dia
l'honrat viure i l'alegria
del carrer de Petritxol.

R. Vives i Sabaté

COBLES EN LLOANÇA DEL RELLOTGE DE SOL
EMPLAÇAT A LA CASA NUMERO DISSET DEL
CARRER DE PETRITXOL A BARCELONA

R. VIVES I SAVATÉ (Reus, 1907 - Vilanova i la Geltrú, 1995). Impresor y grabador.

- **Torre de Can Boera** (Palafuguell, Baix Empordà). Anterior a 1962.

Aquesta ombra que no s'atura
del pas dels dies és la mesura.

En el año 1962 estaba recién pintado.

- Referencia. Año 1970.

AQUESTA OMBRA QUE NO S'ATURA
DEL PAS DELS ANYS ÉS LA MESURA

PALAU, Miquel. *Relotges de sol Historia i art de construir-los sense matemàtiques*.
Barcelona, Ed Millà, 1970.

- Parc Els Horts (Canals, Costera). Año 2007.

Aquesta ombra que no s'atura
del pas dels anys és la mesura.

M. ARAGONCILLO, autor del reloj.

- **Casa de Flora Ferran** (Sant Andreu de Llavaneres, Maresme). Año 1962.

SIGUES, HOSTE, BENVINGUT,
PREN EL SOL I FES SALUT.

- **Molí d'en Menut** (Talamanca, Bages). Ca. 1964.

DIC LES HORES D'ESPARANÇA
QVAN LA MOLA FA FARINA,
TAMBÉ LES TINC D'ANYORANÇA
QVAN EL SOL NO M'IL·LVMINA.

FERRAN SERRA I SALA, autor del reloj.

- Referencia. Año 1970.

DE LES HORES D'ESPARANÇA
QUAN LA MOLA FA FARINA,
TAMBÉ LES TINC D'ANYORANÇA
QUAN EL SOL NO M'IL·LVMINA. (De un vell molí.)

PALAU, Miquel. *Relotges de sol Historia i art de construir-los sense matemàtiques*.
Barcelona, Ed Millà, 1970.

- **Antiguo Hostal Cal Clapers** (Castellterçol, Moianès). Ca. 1964.

TINGVES PER COSTVM
APROFITAR MA LLVM

FERRAN SERRA I SALA, autor del reloj.

- **Masía El Farell** (Caldes de Montbui, Vallès Oriental). Año 1967.

DEV ENVIA LA CLAROR / I JO FAIG D'APVNTADOR

FERRAN SERRA I SALA, autor del reloj. Inscripción: EL FARELL 1067-1967.

- Mas Ventós (Sentmenat, Vallès Occidental). Año 1974.

DÉV ENVIA LA CLAROR...

- Referencia. Miquel Palau. Reloj de sol sin localizar. Año 1970.

DÉV ENVIA LA CLAROR / I JO FAIG D'APVNTADOR

- Mas de Ramón (Castellón, Castellón). Año MMVII.

DÉU ENVIA LA CLAROR / I JO FAIG D'APVNTADOR

- **La Casona** (Sant Just Desvern, Baix Llobregat). Años 1967-1968.

Si tu no vas a l'hora,
com jo si no fa sol,
pensa que ningú ens vol.

J. VICENS, autor del reloj.

- **Referencia.** Relojes de sol sin localizar. Año 1969.

El escritor Bosc de la Trinchería anotaba el siguiente epígrafe: Qui sap demà si serem vius, a l'hora que tu ens dius.

No parlo am la boca,
que parlo amb el nas,
i del que jo dic
tothom rne fa cas.

MALLOFRÉ, C. *Relojes catalanes de sol.*

Revista San Jorge, Dip. de Barcelona, 4t trim. 1969, n. 76, p. 12.

- Referencias. Miquel Palau. Año 1970.

NO PARLO AMB LA BOCA,
PARLO AMB EL NAS
I DEL QUE JO DIC
TOTHOM EN FA CAS.

MAI NINGÚ NO VEURÀS
QUE COM JO PARLI AMB EL NAS.

EL MEU NAS ÉS UNA OMBRA
QUE LES HORES ESCOMBRA.

TOT EL DIA GANYOTES FAIG
POSAT A SOL I SERENA,
I LA PUNTA DEL MEU NAS
A TOTA GENTE GOVERNA

- Can Botet (Samalús, Vallès Oriental). Ca. 1990.

Si fa Sol, parlo amb el nas,
si no en fa, no parlo pas.

A. SOLDEVILA, autor del reloj.

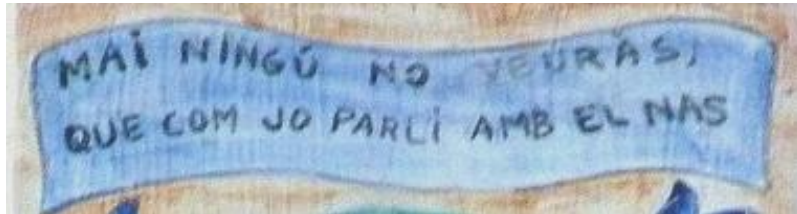

- C/ Trinquete s/n (Denia. Alicante).

MAI NINGÚ NO VEURÀS
QUE COM JO PARLI AMB EL NAS.

- **Referencia.** Reloj sin localizar. Año 1969.

Què mires, badoc?
Quand no fa sol
no faig joc.

MALLOFRÉ, C. *Relojes catalanes de sol.*
Revista San Jorge. Dip. de Barcelona, 4t trim. 1969, n. 76, p. 13.

- Iglesia Santa Maria (Cambrils. Baix Camp). Año 2002.

Bada badoc
que sense sol
no fai mon joc.

- Can Roca de Dalt (Castelldefels, Baix Llobregat).

Bada, badoc
que sense sol
no fas bon joc.

- **Mas Llovet** (Castelló d'Empúries, Alt Empordà). Año 1970.

Pels camins del cel
el Sol va fem via.
Mira quina hora es
i aprofita el dia.

- Circumval·lació s/n (Espinelves, Osona). Año MCMLXXI.

Pels camins del cel
el sol va fent via,
mira quina hora és
i aprofita el dia.

J.V.B, autor del reloj.

- Patio de El Maset del Lleó (Sant Pau d'Ordal, Alt Penedès). Año 1989.

Pels camins del cel
el sol va fent via,
mira l'hora que és
i aprofita el dia.

Restaurado por V. ARTÍS en 1989.

- Ermita de Sant Pere de Bertí (Sant Quirze Safaja, Vallès Oriental). Año 2000.

Pels camins del cel
el Sol va fem via,
mira quina hora es
i aprofita el dia.

CARLES LLADÓ, autor del cálculo.

- Can Magarola (Alella, Maresme). Posterior a 1931.

Per els camins del cel
el Sol va fent via,
mira quina hora és
i aprofita el dia.

- Casa parroquial (Borredà, Berguedà)

Pels camins del cel
el sol va fent via,
mira quina hora és
i aprofita el dia.

- Can Sagues (Maçanet de la Selva, Selva)

Pels camins del cel
el sol va fent via.
Mira quina hora és
i aprofita el dia.

Inscripción en la esquina inferior derecha: c Paco.

- **Referencias.** Año 1970.

LES HORES DE TRISTESA I D'ALEGRIA.
TOTES SON IGUALS AL CAP DEL DIA.

LES HORES, SAGETES SÓN DEL TEMPS
I UNA D'ELLES EN ALES DE LA MORT VE.

PALAU, Miquel. *Relotges de sol Historia i art de construir-los sense matemàtiques.*
Barcelona, Ed Millà, 1970.



A. Mora SCG Ref. 5670- 2015. - Boceto de Serra. Foto: David Galí, 2014.

- **Masía La Busqueta** (Sant Llorenç Savall). Ca. 1970.

CAMINANT QUE VENS DE VORA
DÉU ET DONI LA BONA HORA.

FERRAN SERRA I SALA, autor del relox.

- Referencia. Año 1970.

CAMINANT QUE VÉNS DE VORA
DÉU ET DONI BONA HORA

PALAU, Miquel. *Relloctges de sol Historia i art de construir-los sense matemàtiques*.
Barcelona, Ed. Millà, 1970.

- Ermita de la Mare de Déu de Montalbà (Preixana, Urgell). Año 1990.

Visitant que véns de fora
Déu et doni una bon hora.

- Càmping Cala Llevadó (Tossa de Mar, Selva)

CAMINANT QUE VENS DE VORA
DÉU ET DONI LA BONA HORA

A. CANELA, autor del relox.

MIQUEL PALAU

RELOTGES DE SOL

HISTORIA
I ART DE CONSTRUIR-LOS



- Referència. Al quadrat del autor. Año 1970.

QUI TÉ SOL, QUÈ MÉS VOL

PALAU, Miquel. *Relotges de sol Historia i art de construir-los*. Barcelona, 1970. Editorial Millà. Imprenta Viuda de Daniel cochs i Reig. ejemplar en paper de hilo de una tirada de 100 ejemplares. en paper de hilo numerados. 268 pp.

- El Molí (La Roca des Vallès, Vallès Oriental). Año 1981.

QUI TÉ SOL / QUÈ MÉS VOL?

GERMANS CASTELLS. Autor del relox. Inscripció: Any 1661.

● Casa de Ronda de Calalunya, 19 (Cabrera de Mar, Maresme). Año MCMLXXXVII.

QUI TE SOL / QUE MES VOL. CASAS, autor del reloj.

● Tarongers, 20 (Gelida, Alt Penedès). Año 1987.

QUI TE SOL / QUE MÉS VOL?

JAUME AMAT I BARGUÈS, autor del reloj. Discípulo de Ferran Serra i Sala.

● Es Pou de sa Sinia-Ca's Conco (Felanitx, Mallorca). Año 1988.

QUI TE SOL / QUE MES VOL. Autor: M. Garcia.?

● Mas Pinadella (Sant Joan les Font, Garrotxa). Año 1988.

QUI TÉ SOL, / QUÈ MÈS VOL? X. ELIES, autor del reloj.

● Major, 82 (Argelaguer, Garrotxa). Año 1988.

QUI TE SOL / QUE MES VOL. MINES, autor del reloj.

● Ca's Conco (Felanitx, Mallorca). Año 1988.

QUI TE SOL / QUE MES VOL. M. GARCIA, autor del reloj.

● La Casica El Prat de Tapioles (Tortellà, Garrotxa). Año 1993.

Qui té sol / que més vol. R. GONZÁLEZ y J. SOLSONA, autores del reloj.

● Carreras Candi, 91 (Sants-Monjuïc, Barcelona). Año 1996.

Qui té sol / que més vol? R. GONZÁLEZ y J. SOLSONA, autores del reloj.

● Cal Vermell (Rebato. Subirats). Ca. 2000.

QUI TE SOL / QUE MES VOL?

I. ROMEU IVERN, autor del reloj. Inscripción: Cal Vermell 1983.

● Benicadell, 1 (Otos, Vall d'Albaida). Año 2000.

QUI TÉ SOL / QUE MÉS VOL?

● Can Maimolins (Sant Privat d'en Bas, La Vall d'en Bas, Garrotxa). Año 2000.

QUI TÉ SOL / QUÉ MÉS VOL?

● Can Gera (Palau-solità i Plegamans, Vallès Occidental). Año 2011.

QUI TÉ SOL / QUE MÉS VOL? I. VILÀ y M. VALLÈS, autores del reloj.

● Can Limpio (Les Presses, Garrotxa). Año 2011.

QUI TE SOL / MES EN VOL.

F. CLARÀ, autor del reloj.

- Trinitat, 27 (La Vall d'Uxó, Plana Baixa). Año 2016.

QUI TE SOL / QUE MES VOL

V. ARAGONÉS, autor del reloj.

- Santo Domingo, 13 (El Verger, Marina Alta). Año 2016.

QUI SOL TÉ, / QUE MÉS VOL?

D. MIRA, autor del reloj.

- Passeig Marítim, 107 (Calafell, Baix Penedès). QUI TÉ SOL / QUE MÉS VOL!

- Camí del Cementeri s/n (Garriguella, Alt Empordà). QUI TE SOL / QUE MES VOL

- Can Julià (Cànoves, Vallès Oriental). QUI TÉ SOL / QUE MÉS VOL!

- Can Palau (Vilanova del Vallès, Vallès Oriental). QUI TÉ SOL / QUE MÉS VOL

- **Referencia.** Año 1970.

JA HI POTS PUJAR DE PEUS,
ARA, ÉS L'HORA QUI VEUS.

PALAU, Miquel. *Relotges de sol Historia i art de construir-los sense matemàtiques.*
Barcelona, Ed Millà, 1970.

- Casa (Sant Martí Sarroca, Alt Penedès). Año 1986.

Ja pots pujar-hi de peus
ara és l'hora que veus.

M. TETAS y S, MORATÓ, autores del reloj.

- Cal Rovira (Calafell, Baix Penedès). Año 1996.

Ja hi pots pujar de peus,
ara és l'hora que veus.

I. ROMEU IVERN, autor del reloj.

- Pasaje Font de la Ricardera, 1 (Folquerols, Osona). Año 2007.

Ja pots pujar de peus,
ara és l'hora que veus.

J. M^a. VAL y L. BADOSA, autores del reloj.

- Casal de la Vila (Bagà, Berguedà). Año 2014.

JA HI POTS PUJAR DE PEUS,
ARA A BAGÀ, ÉS
L'HORA QUE VEUS

P. ALPÁÑEZ, autor del reloj.

- **Referencias.** Relojes de sol sin localizar. Año 1970.

NO TINC MAQUINETA QUI EM MOGUI,
PERO MARXO, MENTRE NO PLOGUI.

AMB SOL, OMBRA I GEOMETRIA
MESURO LES HORES DEL DIA.

PALAU, Miquel. *Relotges de sol Historia i art de construir-los sense matemàtiques.*
Barcelona, Ed Millà, 1970.

- **Referencia.** Año 1970.

CADA DIA, SI DÉU VOL,
JO DESCRIC EL PAS DEL SOL.

PALAU, Miquel. *Relotges de sol Historia i art de construir-los sense matemàtiques.*
Barcelona, Ed Millà, 1970.

- Avinguda de Catalunya, 29 (La Sentiu de Sió, Noguera)

Cada dia si Déu vol / jo marco el pas del Sol.

- Cal Rion (Calafell, Baix Penedès). Ca. 2000.

Cada dia si Déu vol, / jo descriu el pas del sol.

I. ROMEU IVERN, autor del reloj.

- Iglesia de Fals (Fals. Fonollosa, Bages). Año 2002.

Cada dia si Déu vol, / jo descriu el pas del sol.

C. LLADÓ, autor del reloj.

- Casa junto a la iglesia de Sant Josep (Tavernes de Valldigna, Safor). Año 2006.

CADA DIA SI DÉU VOL, JO DESCRIC EL PAS DEL SOL

E. MARCO, F. VERDÚ, D. PALOMARE, autores del reloj.

- Ca n'Alòs / Antic Hostal Can Carol (Capellades, Anoia)



CADA DIA SI DÉU VOL
JO DESCRIC EL PAS DEL SOL

- Can Perdigotet (Florejacs. Torrefeta i Florejacs, Segarra). Año 1988.

Cada dia si Déu vol
jo marco el pas del Sol.

JA., autor del reloj.

- **Referencia.** Año 1970.

AVUI, DEMÀ I DEMÀ PASSAT,
NO EM VEURÀS MAI ATURAT.

PALAU, Miquel. *Relotges de sol Historia i art de construir-los sense matemàtiques.*
Barcelona, Ed Millà, 1970.

- **Referencia.** Año 1970.

DE RELLOTGE DE SOL
NO EN TÉ QUI VOL.

PALAU, Miquel. *Relotges de sol Historia i art de construir-los sense matemàtiques.*
Barcelona, Ed Millà, 1970.

- Salvador Claramunt, 7 (Piera, Anoia). Año 1982.

DE RELLOTGE DE SOL
NO EN TE QUI VOL

I. GRIFOL y J. DALMASES, autores del reloj.

- Restaurante Turó Gros (Argentona, Maresme). Año 1983.

DE RELLOTGES DE SOL
NO EN TÉ QUI VOL

ALSINA, autor del reloj.

- Centro Cívico de Sant Vicenç de Calders (El Vendrell, Baix Penedès). Año 1996.

DE RELLOTGE DE SOL
NO EN TE QUI VOL

A. BASSÓ y S. MORATÓ, autores del reloj.

- Can Canet (Sant Martí de Montnegre, Vallès Oriental). Año 2011.

De rellotge de sol
no en te qui vol.

NASI VILA, autor del reloj.

- Vent, 3 (Montbrió del Camp, Baix Camp). Año 2018.

DE RELLOTGE DE SOL
NO EN TE QUI EN VOL

- Can Torres (Matadepera, Vallès Occidental)

DE RELLOTGE DE SOL
NO EN TE QUI VOL

- Plaza de l'Olí, 2 (Tarragona, Tarragonès)´.

DE RELLOTGE DE SOL
NO EN TE QUI VOL

- Passeig de Catalunya, 8 (Aiguafreda, Vallès Oriental).

DE RELLOTGE DE SOL
NO EN TE QVI EN VOL

Atribuido a FERRAN SERRA I SALA. Puede ser el mas antiguo con esta leyenda.

- **Referencia.** Año 1970.

DEL SOL VISC, SI ÉS PRESENT
I RES NO FAIG, SI ÉS ABSENT.

PALAU, Miquel. *Relotges de sol Historia i art de construir-los sense matemàtiques.*
Barcelona, Ed. Millà, 1970.

- Casa Nova de finca Masset del Lleó (Sant Pau d'Ordal, Alt Penedès). Año 1989.

Del sol visc si és present. Res no faig si és absent.

V. ARTÍS, autor del reloj.

- **Referencia.** Año 1970.

DÉU ENVIA LA CLAROR
I JO FAIG D'APUNTADOR.

PALAU, Miquel. *Relotges de sol Historia i art de construir-los sense matemàtiques.*
Barcelona, Ed. Millà, 1970.

- La Pleta de Sant pere (El Tarter, Canillo). Año MCMXCI.

DÉU ENVIA LA CLAROR I JO FAIG D'APUNTADOR.

- Concòrdia, 33 (Figueres, Alt Empordà). Año 1977.

Déu hi posa la claror i jo faig d'apuntador.

- **Referencia.** Año 1970.

QUAN EL SOL RIU D'ALEGRIA
JO DIC LES HORES DEL DIA

MIQUEL PALAU. *Relotges de sol Historia i art de construir-los sense matemàtiques.*
Barcelona, Ed. Millà, 1970.

- C/ Peña, 39 (Cardedeu, Vallès oriental). Año 1986.

QUANDO EL SOL RIU D'ALEGRIA / JO MARCO LES HORES DEL DIA.

J. SERRA y M. PUIG, autores del reloj.

- Colegio Público Maria Borés (La Pobla de Claramunt, Anoia). Año 1996.

Quan el sol riu d'alegria / jo dic les hores del dia.

- Mas Begur (Fontanilles, Baix Empordà). Año 1997.

Quan el sol riu d'alegria / jo dic les hores del dia.

JOSEP PASQUAL, autor del reloj.

- Mas de Alerany (La Serra d'Àlmos, Ribera del Ebre). Año 1998.

QUANDO EL SOL RIU D'ALEGRIA / JO DIC LES HORES DEL DIA.

Autor: Vicenç Bru.



- Lluís Carulla, 52 (L'Espluga de Francolí, Conca de Barberà). Año 2000.

Quan el sol riu d'alegria,
jo dic les hores del dia.

MARTÍ, autor del reloj.

- Font, 1 (La Pobla de Carivenys. Santa Coloma de Queralt). Año 2003.

Quan el sol riu d'alegria / jo dic les hores del dia.

- C/ Joan Fuster, 1 (Benifairó de la Vall d'Alto, Safor). Año 2005.

QUAN EL SOL RIU D'ALEGRIA / JO DIC LES HORES DEL DIA.

P. ALBEROLA y E. MARCO, autores del reloj.

- Can Safont (Alfou. Sant Antoni de Vilamajor, Vallès Oriental)

QUAN EL SOL RIU D'ALEGRIA / JO DIC LES HORES DEL DIA.

Atribuido a FERRAN SERRA I SALA (Puede ser el mas antiguo con esta leyenda).

- Manuel Sanchis Guarner, 8 (Benicàssim, Plana Alta). Any MMXII.

Quan el sol riu d'alegria / jo dic les hores del dia.

- Rocada, 12 (Seva, Osona)

Quan el sol riu d'alegria / jo dic les hores del dia.

- Col·legi Salvador Vilarrasa (Besalú, Garrotxa).

Quan surt el sol cada dia / marco l'hora amb alegria.

- **Referencias.** Miquel Palau. Año 1970.

FIXA'T EN L'HORA QUE ÉS:
NO LA VEURÀS MAI MÉS.

NO MÉS DEMANO LLUM,
DEL DEMÉS TANT M'EN FUM.

VALGUI MOLT O VALGUI POC,
EL QUE FIT A FIT M'ESGUARDA,
O S'AVANÇA O ES RETARDA
SENS QUE JO EM MOGUI DE LLOC.

- **Referencia.** Miquel Palau. Año 1970.

MIRA'M I SABRÀS L'HORA QUE ÉS
PERÒ EM DEMANIS RES MÉS.

- La Font d'en Carròs s/n(La Safor, Valencia). Año 1997

MIRA'M I SABRÀS L'HORA QUE ÉS / PERÒ EM DEMANIS RES MÉS.

- **Referencia.** Año 1970.

SEMPRE DONO L'HORA EXACTA
SI DEL SOL REBO L'IMPACTE.

MIQUEL PALAU. *Relotges de sol Historia i art de construir-los sense matemàtiques.*
Barcelona, Ed. Millà, 1970.

- Can Noguera (Fogars de Montclús, Vallès Oriental).

SEMPRE DONO L'HORA EXACTE / QVAN DEL SOL REBO L'IMPACTE.

Atribuido a FERRAN SERRA I SALA.

- **Referencia.** Año 1970.

SI BÉ MIRES, VERÀS PROU
QUE ÈS LA TERRA LA QUE ÉS MOU.

SI LA TERRA NO ÉS MOGUÉS
NO SABRIES L'HORA QUE ÉS.

PALAU, Miquel. *Relotges de sol Historia i art de construir-los sense matemàtiques.*
Barcelona, Ed. Millà, 1970.

- Casa Segui. Fontanilles, 2 (Es Castell de Sant Felip, Menorca). Año 1988.

Si ben mires veuras prou
que es la terra la que es mou.

J. I. SEGUI, autor del relox.

- **La Clapere, 13** (Prats de Molló, Vallespir). Año 1974.

En Colomer em feu / i no em sap greu.

- **Can Duró** (Aixovall, Sant Julià de Lloria). Año 1975-80.

Quan el sol no toca
a Aixovall,
és que encara
no ha sortit a la Vall.

S. MAS, autor del reloxj.

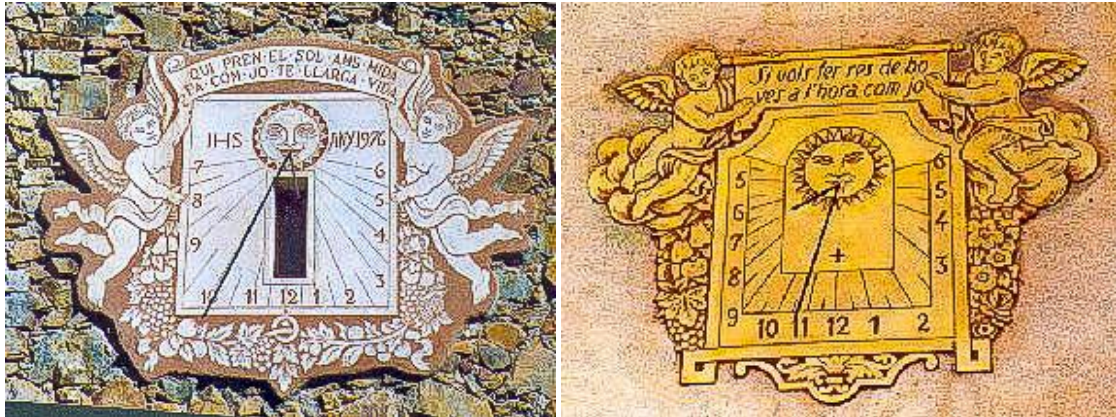

Molí d'en Companyó y Can Grasses. M. Dalmau. SCG Refs. 1819 y 1757.



Ferran Serra (LACUESTA CONTRERAS, Raquel. Foto de autor desconocido. Op. cit.)
Reloj de sol sin localizar.

Ferran Serra repite también los angelitos tenantes en el reloj de sol (modelo circular) del patio de Santa Lucía del monasterio de Santes Creus, en el de la masía El Farell.



- **Patio del Monasterio de Santes Creus** (Aiguamúrcia, Alt Camp). Año 1975.

Si vols saber l'hora que és,
mira el rellotge
que per aixó és.

FERRAN SERRA I SALA, autor del reloj.

- **La Clapere, 13** (Prats de Molló, Vallespir). Año 1974.

En Colomer enfeu
i no em sap greu.

- **Lladó, 31** (Argentona, Maresme)

Per saber l'hora que es
consulteu al rellotge
que per aixó es.

- **Molí d'en Companyó** (Llagostera, Gironès). Año 1976.

Qui pren el sol amb mida
fa com jo té llarga vida

FERRAN SERRA I SALA, autor del reloj.

- **Mas Oller** (Castellterçol, Moianès). Agosto de 1977.

FORMOSA ES LA POSTA DE SOL
S'AMAGA A LA MUNTANYA
JO LI DIC A DÉU SIAU
JA L'HE PERDUT DE VISTA
FINS DEMA SI A DÉU PLAU

FERRAN SERRA I SALA, autor del reloj.

- **Can Grasses** (Argentona, Maresme). Año 1977.

Si vols fer res de bo
ves a l'hora, com jo.

FERRAN SERRA I SALA, autor del reloj.

- **Casa** (Lloret de Mar, Selva). Año 1977.

Tercetillo

Aquí a la Cala Canyelles
ens podem donar el goig
de viure a les hores velles.

V. ARTÍS, autor del reloj.

- **Societat El Jardí** (Sant Quintí de Mediona, Alt Penedès). Año 1977.

SOL QUE SALE CADA MATÍ
A LA PARET DEL JARDÍ
PER ALEGRAR A SANT QUINTÍ.

V. ARTÍS, autor del reloj.

- **Can Nadal de la Bogadella** (El Pla del Penedès,, Alt Penedès). Año 1977.

Tercetillo

Del Sol quan passa més alt
i del raïm cuidat com cal
en fem el xampany Nadal.

V. ARTÍS, autor del reloj.

Aquest rellotge de sol fou dissenyat per V. Artís, germà de l'escriptor i periodista Avel·lí Artís, conegut com a "Tísner". L'autor fou qui va proposar, calcular i dibuixar aquest rellotge. Per fer-ho va visitar diverses vegades Can Nadal de la Boadella, una d'elles en un solstici de primavera durant el qual, amb l'ajuda d'un aparell, va fer els càlculs corresponents amb els quals va dissenyar la plantilla que, en tornar un temps després, li va servir per a fer el rellotge a la paret.

Caves de Can Nadal de la Boadella.

- **Can Roca** (Mirasol. Sant Cugat del Vallès, Vallès Occidental). Año 1978.

Si vols que marqui l'hora
fes que faixi sol a tothora.

- **Rectoria de la iglesia de Sant Pere** (Castellfollit del Boix, Bages). Año 1979.

Jo parlo si em mira el sol.
Si no em mira,
tu no em mires i estic sol.

- **Cooperativa Covides** (Sant Sadurní d'Anoia, Alt Penedès). Año 1980.

A L'HORA DE VEURE BON VI
NO POT FALTAR EL DE AQUÍ.

V. ARTÍS, autor del reloj.

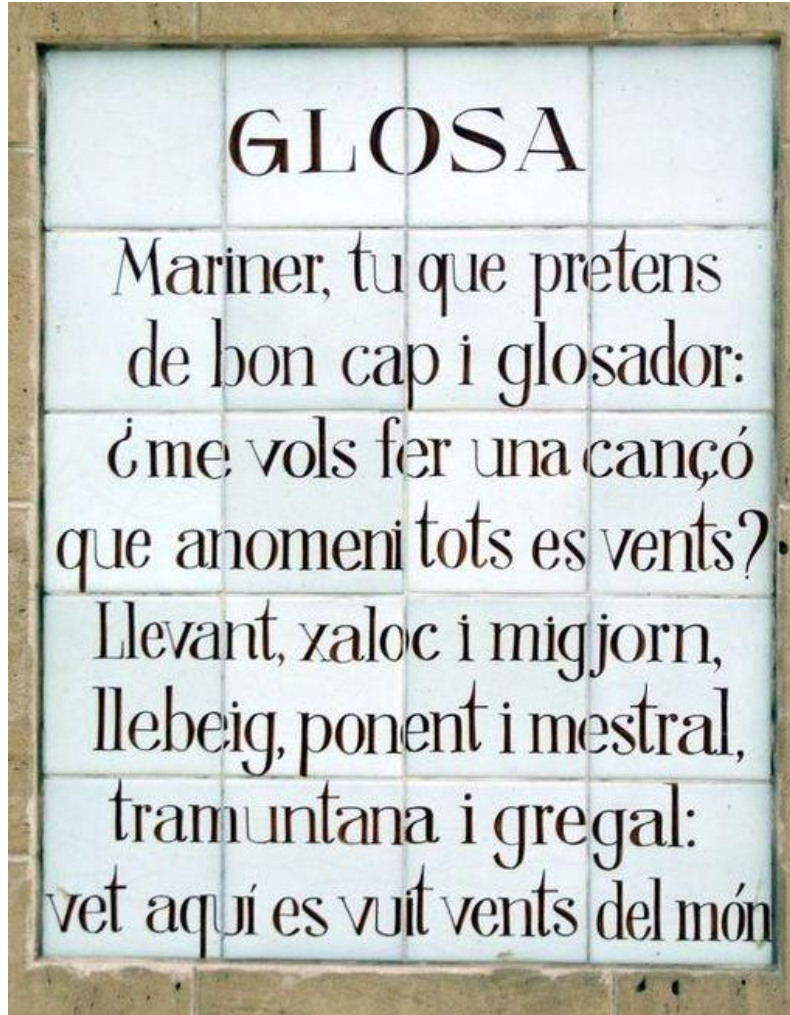

- **Portitxol** (Palma, Mallorca). Año MCMLXXXI.
R. SOLER I GAYÀ, autor del reloj. Foto E. Tricot, 25- 10-2008.

- **Can Brossa** (Sant Llorenç Savall, Vallès Occidental). Año 1981.

Si vols saber quan declina,
pren la mida.

Inscripción: 1839 - 1981.

- **Mas de la Torreta** (Vilafranca del Penedès, Alt Penedès). Año 1984.

Des de dalt del Coll dels Bous
veuràs la torreta.
La vinya ben neta
i els sembrats ben tous.

- **Can Caselles** (Crespià, Pla de l'Estany). Año 1985.

SOL, ESTRELLA RESPLANDENT,
MARCA'NS EL PAS DEL TEMPS
I FES DE CADA INSTANT UN BELL MOMENT

CRISTINA, autora de la leyenda la leyenda.

- **Can Amadeu Sulé** (Gualba, Vallès Oriental). Año 1987.

Can Sulé,
l'hora i el bé.

JAUME SALICHS, autor del reloj.

- **Cal Planes** (Les Conilleres. Castellví de la Marca, Alt Penedès). Año 1988.

Si a Cal Planes vas,
l'hora sabràs.

M. TETAS y S. MORATÓ, autores del reloj.

- **Observatorio Astronómico** (Senterada, Pallars Jussà). Año 1989.

El sol em dona la vida,
l'ombra del pal n'és la mida.

J. GIRBAU, autor del reloj.

- ***Ara que és tard***. Año 1989.

Ara que és tard, i en el recer d'hivern
escalfa poc el sol,
en l'horitzó dibuixes, sempre damunt del mar,
la imatge deliciosa d'abundosos oratges.

Ara que és tard, és hora d'inventari.
Quin gruix, el llibre de la vida!
Del rellotge de sol l'ombra aturada,
no en sents la més petita angoixa.

Cap recança: estava previst.
Tots els reductes de fosca
són llum dels teus actes...

QUINA JAUME. *Pels camins remorosos de la mar*, 1989.

Joaquina Jaume i Carbó (Cadaqués, 1934 - 1993). Más conocida como Quima Jaume. Poeta y ensayista. Pasó mucho tiempo en Cadaqués, aunque también vivió en Barcelona. Tras un corto período en París, volvió a Barcelona y estudió filología catalana mientras trabajaba en un parvulario. Comenzó a escribir de joven, pero el inicio de su carrera literaria no llegó hasta la madurez, con la publicación de su primer libro de poemas en 1986, *El temps passa a Cadaqués*.

- **Vistalegre, 24 y Piera, 42** (Martorell, Baix Llobregat). Años 1982 y 1989.

El temps es or
i somriure un tresor

JAUME AMAT I BARGUÈS, autor del reloj. Discípulo de Ferran Serra.

- **Iglesia de Sant Vicenç** (Gualba, Vallès Oriental). Año 1990.

COMPTO EL TEMPS I EL PASSAT
DE CARA A L'ETERNITAT.

Mn. JAUME SALICHS, autor del reloj. Mn. PERE RIBOT firma la leyenda.

Pere Ribot i Sunyer (Vilassar de Mar, Maresme, 1908 - Girona, Gironès, 1997). Poeta y sacerdote. A los 13 años ingresó en el seminario de Barcelona. Cantó la primera misa en 1933. Fue párroco de Cabrera de Mar y, posteriormente de Capellades. En la Guerra Civil, tras pasar un tiempo exiliado en Francia, regresó a la zona franquista por San Sebastián. Fue destinado al frente del Ebro. Terminada la guerra, regentó la parroquia de Sant Adrià de Besòs. Después pasó a la parroquia de Sant Martí de Riells del Montseny, uno de los focos del catalanismo en la postguerra. Colaborador de *Hoy*, *Cataluña Cristiana* y la *Hoja Parroquial* del Obispado de Girona. Escribió el texto de *El Montseny* ilustrado con fotografías de Raimon Camprubí. A varios de sus poemas se les ha puesto música. Ha recibido varios premios. En su localidad natal, llevan su nombre una calle y un instituto.

- **Casa de Raval** (Lliçà d'Amunt, Vallès Oriental). Año MCMXC.

De cara al migdia
compto les hores
de sol cada dia

JAUME SALICHS, autor del reloj.

- **Turó de les Agudes** (Parc Natural del Montseny. Arbúcies, Selva). Año 1991.

Del cim de les Agudes
on m'hi empeny
el cor i mai no se n'allunya,
oriflama del Montseny,
veig la fe de Catalunya.

JAUME SALICHS, autor del reloj. Mn. PERE RIBOT, autor de la poesía.

- *El rellotge de sol / El reloj de sol*. Año 1991.

L'ombra recta que avança per les hores
va mesurant el temps d'una altra vida
que mai no haurem viscut.

Ara sé que estimar-te ha estat fugir
d'una pàtria infame fins al alba
dels teus ulls amb l'esquerda de l'oblit.
El somni s'a esvanit com un perfum
i l'amor és la bala en la recambra
de l'arma pavonada del demà.
Ens anem endisant en l'edat toja
i, menestrant, avança per les hores
l'ombra silenciosa d'una vida
que mai no haurem viscut.

La sombra recta avanza por las horas
y va midiendo el tiempo de otra vida
que nunca viviremos.

Ahora sé que amarte ha sido huir
de una patria infame hasta el alba
de tus ojos con la grieta del olvido.
Como un perfume se evapora el sueño,
y el amor es la bala en la recámara
del arma pavonada del futuro.
Nos vamos adentrando en la edad roja
y, mientras tanto, avanza por las horas
la sombra silenciosa de una vida
que nunca habremos vivido.

Edad roja. 1991

MARGARIT, Joan. *El primer frío Poesía, 1975-1995*. Visor de Poesía, 2004.

- *Ca l'Esperalba* (Òrrius, Maresme). Anterior a 1992.

Si no creus amb mi ni amb tu
no esperis res de ningú.

FLORENCI CORNET firma la leyenda.

- *Estanco, 3* (Palma, Mallorca). Año 1993.

SENS SOL
SE'N DOL.

RAFAEL SOLER, autor del reloj.

- *Gossauba* (Sant Joan, Mallorca). Año 1997.

SENS SOL / SE'N DOL.

RAFAEL SOLER, autor del reloj.

- Es Llobarts (Santanyi, Mallorca). Año 2003.

SENS SOL
SE'N DOL

R. SOLER, autor del reloj.

- **Can Perxés** (Agullana, Alt Empordà). Año 1993.

A can Perxés, i a qui ho vol
dic l'hora si em toca el sol.

GERMANS PEIRÓ, autor de la restauración. Año 1857-1993.

- **Relotge de sol**. Año 1994.

Al mur que es desploma del rònec casal,
com una deixalla, com una despulla,
immòbil i corba s'aguanta l'agulla;
de ratlles i xifres, no en resta seynal.

Tot temps pel rellotge deu ser tardoral;
tot temps li deu caure, resseca, una fulla...
La calç s'escroston, la calç es desfulla,
i amb ella s'esfulla, el vent llibre mural.

La mort del rellotge, condol de saber-la.
El temps passa lent sobre el mur que s'esberla;
el sol s'hi passeja amb un riure profà,

i encara es projecta a través de l'agulla,
damunt de la qual cantusseja una grulla
l'absolta de l'hora que el temps esborrà.

JOSEP MIRACLE

Poema dedicado al reloj de sol desaparecido de la Casa del Relotge de Sants (Barcelona) en el año 1994. Actualmente la masía es el Centre Cívic Cotxeres de Sants. Del reloj de sol que daba nombre a la masía solamente queda la varilla.

Josep Miracle i Monserrat (Barcelona, 1904 - 1998). Tuvo una formación autodidacta dentro de los grupos culturales y populares del barrio barcelonés de Sants. Fue el discípulo predilecto de Pompeu Fabra y trabajó en la Editorial Selecta como corrector de pruebas y director literario. Fue también director de la Llibreria Catalònia.

- **Can Miquel de la Riera** (Cànoves i Samalús, Vallès Oriental). Año 1994.

Relotge com el d'en Pascual,
no en trobaràs d'igual.

O. SOLDEVILA, autor del reloj.

- **Can Cuc / Can Coch** (Samalús. Cànoves i Samalús, Vallès Oriental). Ca. 1994.

L'hora puc dic
només fins aquí.

D'aquí endavant
busca un altre quadrant.

O. SOLDEVILA, autor del reloj.

- **Can Pibernat** (Urb. Cal Tolrà. Cabriils; Maresme). Año 1995.

DE DIA MIRANT EL SOL
I DE NIT LAS ESTRELLES
TINDRAS DEL TEMPS UN CONTROL.

DUARTE, autor del reloj.

- **Jardines de Sa Feixina** (Palma, Mallorca). Año 1995.

Ponent en terra banyada,
pluja una altra vegada.

Migjorn a sa posta
mestral que s'acosta.

Llevant i xaloc,
tres dies és poc

RAFAEL SOLER, autor del reloj.

- **Plaza Gran, 3** (Mataró, Maresme). Año MCMXCV.

De sol i d'afició
com més millor.

- **Cal Masachs** (Òdena, Anoia). Año 1996.

El temps ha passat
per l'era de Cal Masachs.

Autor: Francesc Esteban Illana.

- **Son Verí Vell** (Llucmajor, Mallorca). Año 1996.

SENSE SOL NI LLUNA
NO EN PUC DIR NI UNA.

RAFAEL SOLER, autor del reloj.

- **Penyes, 3** (Calafell, Baix Penedès). Año 1997.

Em fa parlar
el sol clar.

I. ROMEU IVERN, autor del reloj. Restaurado en 2014.

- *ALBAIDA*

Com un passat, com un anell, com una
música d'orgue, com finestra encesa,
com calç i caç, com plana abandonada,
com jocs d'infants, com àlbers i albers i àlbers,
com seca llum, acerada, profunda,
com de casals i danses memorables,
com torna el vent des de l'aigua secreta,
com dit ducal, com pedra i pedra i pedra.
Com no arribar les síl·labes de terra,
els fanalets tota la nit excessos,
els forrellats de claus extenuades,
remor de fonts que brolla entre l'herba,
Miracle gran, catedral del migdia?
Pugen, de llum, i de llum, i de llum proclamada,
hores que són de venturosa pedra,
d'elaborats escuts fonamentals.
Al mur hi haurà un rellotge esdentat
i dirà el sol hores de garbes i aigua.
Com corriola, com roder, com dies
de soledat i oració estrafeta.

(Corcons perduts que no hi haurà qui trobe.
Resta un polsim d'activitat oculta, resta,
resta un no-res de foradada fusta).

VICENT ANDRÉS ESTELLES

La poesía dedicada al reloj de sol del Palau d'Albaida se publicó el año 1996 en *Mural del País Valencià*, obra póstuma de Vicent Andrés Estellés (Burjasot, 1924 - Valencia, 1993). El Mural consta de tres tomos distribuidos en 27 libros.

- *Casa de les Monjes* (Torà, Segarra). Año 1997.

AL MATÍ NO EM BUSQUEUAI.
A LA TARDA EM TROBAREU. a la tarda em trobareu.

- Can Torrá (Cabanelles, Alt Empordá)

Al matí no em busqueu,
a la tarda em trobareu.

R. LLORENS y G. CODINA, autores del reloj.

- *Font d'en Carròs s/n* (Safor). Año 1997.

Mira'm i sabràs l'hora que és.
Però no en demanes res més.

- **Chalé de la urb. Port de l'Estany** (L'Ametlla de Mar, Baix Ebre). Año MCMXCVIII..

El sol, si veieu
 La meva busca tocar
 I amb atenció mireu
 Allà on l'ombra jeu,
 Sabreu l'Hora Solar. C. ELIAS I CASTELLS, autor del reloj.

- **Can Comas** (Torrelavit, Alt Penedès). Año 1999.

Qui matina / fa farina.

- **Parc de les Moreres** (Benissoda, Vall d'Albaida). Año 1999.

BENISSODA

La gentilesa pel treball dium,
 ingrát de sempre, i repassar dies,
 tornen matins d'industriós designi
 honres, treballs, acabaments efímers,
 empentén portes, lloses de l'aurora,
 com bergantins, com aloses, com sarriés
 com aspre espart, com corda i corda encara
 sin arribar al límit just del dia.

J. OLIVARES Y R. AMORÓS, autores del reloj. Poesía de V. A. ESTELLÉS

- **C/ Mistral, 15** (Folgueroles, Osona). Año 2000.

CADA DIA SI DÉU VOL
 LA GIRA FAREM
 QUAN ES PONGUI EL SOL.

EL TEMPS ANIRÀ PASSANT
 PERÒ ELS BONS AMICS
 PER SEMPRE PERDURARAN.

J. M. VAL, autor del reloj. MONTSERRAT SALA VILA, autora de la leyenda.



- **C/ l'Ermítà, 2** (Igualada. Anoia). Año 2001.

Pelegrí,
 tot fent camí,
 que el sol ens il·lumini
 a tu i a mi.

C. BISBAL I SENDRA, autor del reloj.

- *Crta. de Sant Salvador de Bianya* (Sant Pau de Segúries, Ripollès). Año 2002.

Si el sol m'acarona,
jo et dono l'hora.

- *El rellotge de sol / El reloj de sol*. Año 2003

Ja no fa cas ningú de la meva hora,
ni de la ratlla d'ombra que poso sobre el temps,
ni del meu nom, el més altiu i estrany
que es pot donar a una cosa. No puc ser
exacte, com es pensen ara els homes
que ho són els seus instants; vaig amb el sol,
i m'agrada parar-me cada vespre,
no mesurar la nit de les estrelles,
descansar en la foscor, ser rellotge dels morts.
Caminant que t'atures i contemples
unes xifres antigues en la pedra daurada,
jo no sóc una làpida. També la teva llum
s'apaga cada dia, i somies fantasmes,
i tens un cor de terra dins del cor.
Quan siguis massa vell, que el sol t'ajudi,
que escalfi la teva ombra desvalguda.
I quan mori el teu nom sobre una pedra,
que algú vulgui mirar-lo amb pietat.

Ya no hace caso nadie de mis horas,
ni de la raya negra que pongo sobre el tiempo,
ni de mi nombre, el más altivo y raro
que se ha dado a una cosa. No puedo ser
exacto, como los hombres piensan
que lo son sus instantes; yo marchó con el sol,
y me gusta pararme cada tarde,
no medir el fulgor de las estrellas,
descansar en lo oscuro, ser reloj de los muertos.
Caminante que ahora estás mirando
unas cifras antiguas en la piedra dorada:
yo no soy una lápida. También tu luz
se apaga cada día, y sueñas con fantasmas,
y en el corazón tienes un corazón de tierra.
Te deseo que el sol conforte tu vejez,
que caliente a tu sombra desvalida.
Y cuando un día muera tu nombre en una piedra,
que alguien quiera leerlo con piedad.

ROVIRA, Pere. *La mar de dins*. Proa, Barcelona, 2003.

Pere Rovira (Vila-Seca de Solana, Tarragona, 1947). Escritor, poeta y ensayista. Profesor emérito de la Universidad de Lleida, donde ha sido profesor de Literatura Española Moderna durante treinta años. Su poesía ha sido traducidoa a varios idiomas: español, gallego, inglés, ruso, italiano... También es autor de varios libros de ensayos.

- **Plaça de les Hores** (Vilafant, Alt Empordà). Año 2002.

A la plaça Pop. alemanya

Qui voldrà venir a jugar
a la plaça aquest matí?
Si som colla i fa bon sol
ens podrem ben divertit

Tant se val ser molts o pocs
mentre hi hagi gresca i jocs.

Trovarem uns avis vells,
Mares joves fent ganxet
I un estol d'enfants menuts
Tots a dalt del seu cotxet.

Tant se val ser molts o pocs
mentre hi hagi gresca i jocs.

A nosaltres un racó
ens espera, ple de sol,
on podrem jugar a desdir,
que la plaça es de tothom.

J. GIRBAU y LI. GRATACÓS, autores del reloj. D. PUGA, autor de la poesía.

- **Masia Cabot** (Vilassar de Mar, Maresme). Año 2002.

Les hores clares del dia
marco acompassadament,
depressa les d'alegria
i les tristes lentament.

- Fonda Can Parellada (Masquefa, Anoia).

Les hores clares del dia
marco acompassadament
depressa les d'alegria
i les tristes lentament.

ROSA MAMEL·LA, autora del reloj.

- *C/ de Sant Bartomeu, 27* (Atzeneta del Maestrat, Castellón). Año 2002.

TOTES LES HORES DEL DIA
PASSEN COMPASSADAMENT:
DE PRESSA LES D'ALEGRIA
I LES TRISTES LENTAMENT.

- *C/ de Sant Bartomeu, 27* (Atzeneta del Maestrat, Castellón). Año 2002.

En façana de Bellés,
un Bellés em va marcar,
em pintá un altre Bellés
i el primer em va pagar.

- **C/ Sant Sebastià, 7** (Parlavà, Baix Empordà). Año 2002.

Jo sense sol
no puc donar-te les hores
un germà quan et vol
t'ho dóna tot a totes hores.

J. MARIA VAL, autor del reloj.

- **C/ Rosari, 21** (Vilasar de Mar, Maresme). Año 2002.

Jo vaig fent i deixo fer,
i gairebé sempre va bé.

- **CEIP Cassià Costal** (Girona, Gironès). Año 2003-2004.

Quan el temps passa corrent
vol dir que estem contents

- **C/ Mistral, 15** (Folgueroles, Osona). Año 2004.

El temps anirà passant
però els bons amics
per sempre perduraran.

J. M^a. VALS, autor del reloj.

- **C/ Guillerries, 15** (Calldetenes, Osona). Año 2006.

Cuarteta

A HO VA DIR EL FAMÓS GENI
"EL TEMPS ÉS RELATIU"
PERÒ D'AQUÍ UN MIL·LENI
ENCARA SERÀ VIU

J. MARIA VAL, autor del reloj. ERIC VAL SALA, autor de la poesia.

- **Restaurante Els Cortals** (Sant Hilari Sacalm, Selva). Año 2006.

Vora meu aquí a Els Cortals
et passaran tots els mals ´

J. SALICHS y J. COLLBATALLE, autores del reloj.

- **Santuario de la Mare de Déu dels Àngels** (Sant Martí Vell, Gironès). Año 2006.

Dels àngels reina i senyora
vetlleu-nos l'última hora.

J. DUIXANS I VILA, autor del reloj.



- **Camino Masia El Roquer** (Riudaura. Garrotxa). Año 2006.

F. CLARÀ y L. COLLDECAR, autores del reloj. Foto E. Tricot, , 2008.

- **Plaza del alcalde Josep Llorente** (Barxeta, Costera). Año 2007.

De llevant vinguen les pluges
i alene la tramuntana
mil anys més floriran mots
per més que bufe el d'Almansa.

1707-2007 Trescientos años de ragadío

J. OLIVARES, autor del reloj.

- **Masía La Casica** (La Vall d'en Bas, Garrotxa). Año 2007.

Si el sol em guia,
marco les hores del dia.

- **Rellotge de sol**. Año 2007.

Dóna'm instants d'eternitat, amor,
i així ompliré de sal el buit que solca
el pas del temps, l'arruga d'aquell riu
que en soledat avança sec d'origen.
No sé s'on véns ni on vaig. Cerco el meu nord
mirant el sol i l'ombra que projecta
el meu present de cos enamorat:
allò que sóc lliurat a un clam de lluita.

Rellotge encès, l'agulla ha confiat
cada moment als dits callsts del sastres:
cada futur, al ritme de la llum
dictada als dits cremant de la nostra hora.

Tingues instants d'amor, eternitat,
i comprendré la pau en els teus braços.

LLORCA, Vicenç. *Lúltim nord*. Premi VAE de poesia, 2007.

- **Pabellón Municipal de Deportes** (Sant Julià de Vilatorrada ; Barcelona). Año 2007.

Sóc del Sol l'enamorat,
estimo qui l'ha creat,
i a tu, que em mires estàtic,
si endevines per quin fat
girem ell i jo oposats,
et prendré per catedràtic.

LLUÍS BADOSA TUBAU y JOSEP M^a VAL SORIANO. Año 2007.

- **Can Mas** (Folgueroles, Osona). Año 2007.

Quan el sol em toca el nas,
dono l' hora a Can Mas.

LLUÍS BADOSA TUBAU y JOSEP M^a VAL SORIANO, construcción y diseño.

- **Chalé de la Urb. Port de l'Estany** (L'Ametlla de Mar, Baix Ebre). Año 2007.

Si hi ha prou llum solar
veuràs l' hora
a l'Ametlla de Mar.

C. ELIAS I CASTELL, autor del reloj.

- *C/ d'Aiguafreda, 12* (Horta-Guinardó. Barcelona, Barcelonès). Año 2008.
cap hora és isarda

Fragmento de un verso de la primera estrofa de la poesía *Res no és mesquí* de de Joan Salvat-Passapeit .

Res no és mesquí
ni cap hora és isarda,
ni és fosca la ventura de la nit.
I la rosada és clara
que el sol surt i s'ullprèn
i té delit del bany:
que s'emmiralla el llit de tota cosa feta.

- *El Mas* (Dalt. Tortellà, Garrotxa). Año 2008.

De ponent cap a llevant
les hores de Mas vaig marcant. P. CÀNOVES, autor del reloj.

- *Llum de capvespre*. Año 2009.

Ets com la llum del ble
d'una espelma bellugadissa.
Ets com la llum del capvespre,
minsa, esmorteïda, trista.

Ets com la brillantor sense força
que espurneja sota la cendra del braser.
Vas cap a l'horitzó negre, ple d'incertesa,
buscant estels i anhels en la nit fosca.

Ets l'aigua que mulla la sorra del rellotge,
parant el temps de les vivències agraïdes.
Del rellotge de sol has arrancat l'estil,
de la falta de claror t'has convertit en hostatge.

FIFO. *Llum de capvespre*. 31 maig 2009.
RC Relats en Catalá. l'Espai per publica i llegir relats en catalá.

- *Can Rubís* (L'Estany, Bages). Año 2009.

QUI NO VAT PEL JULIOL
NO VAT QUAN VOL. E. MARTÍNEZ DE LA PUENTE, autor del reloj.

- *Iglesia de San Genís* (Orriols, Alt Empordà). Año 2010.

Com el falcó som tu i jo:
cacera i ombra
el temps escombra.

FRANCESC CLARÀ, autor del cálculo. IGNASI ESTEVE, autor del diseño. JOSEP PUJOL, autor de la leyenda. GERMANS PEIRÓ S.A, construcción del reloj.



- **Cal Romeu** (Font-rubí, Alt Penedès), Año 2010.

Romeu que vas per la vida
 Camí del Regne del Cel
 Res en forem tu ni jo
 Sense Sol i sense Déu

RAMÓN SENABRE I BERTRÁN, pintor del relox. Fecha: .../ 1969 / 2010.

- **Versos del Ball de Diables de Ribes**. Año 2010.

Diable V

Una plaça han construït
 allà davant del Local
 amb quatre plàtans i palmeres
 uns bancs i algun fanal.
 Si s'us fa tard a mig passejar
 i esteu sols com un mussol
 l'hora no cal preguntar
 també hi ha un rellotge de sol.
 Si en un desert sembla que estem
 i un oasi volem trobar
 sols cal que ens tombem
 que a la Plaça Catalunya està.
 El monument feixista han desmuntat
 no patiu senyor estanquer...
 que al cementiri l'han portat
 que allà s'hi estarà.

- **Rellotge de sol**. Año 2012.

No et vesteixis, encara;
 entreabaltits, les mans al dubte,
 deixem que Proust ens allargui l'albada.
 Potser un encantador
 picarà els nostres vidres
 i ens serà anunciat
 que avui,
 i solament per a nosaltres,
 s'aturarà el temps d'esfullar les roses. XIRINACS, Olga, Óssa Major.

- **Can Pei** (Jafre, Baix Empordà). Año 2011.

A Can Pei i a qui ho vol,
els dic l'hora si em toca el Sol.

E. LÓPEZ y A´CARBÓ, autores del reloj. Año 2011.

1. L'antic rellotge de sol no és un enginy qualsevol.	13. Ombra i hora van plegats, com fan els enamorats.
2. Fet per artistes i savis, l'hem rebut del temps dels avis.	14. A la nit l'hora és absent; la llegenda és permanent.
3. Orientat a migdia encomana l'alegria.	15. L'hora i la filosofia són el pa de cada dia.
4. No és modern ni digital, però és paradoxal.	16. Tots els lemes del quadrant tenen sentit important.
5. Fa front a l'astre solar com si fos un militar.	17. I a més d'un fan cavil·lar, tot menjant un mos de pa.
6. Molt sovint és vertical o en taula horitzontal.	18. No t'equivoquis mussol que vaig a l'hora del sol.
7. Se'n troben en molts indrets, tant de moderns com vellets.	19. Si fa sol dic l'hora que és, si està nuvol no dic res.
8. Per decorar una façana no hi ha cosa més ufana.	20. Tempus fugit, tant se val, Déu ens guardi de tot mal.
9. La masia és el bressol dels vells rellotges de sol.	21. Tot rellotge en mal estat bé mereix ser restaurat.
10. El quadrant sol ser un dibuix que contingui un cert embruix.	22. Als Països Catalans, que per això som germans.
11. I la busca un pal ben dret arrapat a la paret.	23. ...fins n'hem fet un inventari, actualitzat a diari.
12. No hi possessis mai teulada, faries una badada.	24. Ja que són un testimoni del nostre ric patrimoni.

- **Auca dels Rellotges de sol**. Año 2012.

RAMÓN CUELLAR i JOAN VILLAMALA •2011

La paret de les auques

Auca, Aleluya en castellano, es una hoja de papel con viñetas impresas acompañadas de versos pareados al pie. Son de origen francés y tuvieron su mayor auge en los siglos XVIII y XIX. Los temas eran muy variados. Los auquers las llevaban de pueblo en pueblo y las exhibían en mercados, plazas, entradas de las iglesias y en cualquier lugar donde hubiera concentración de personas.

- *Relotges de sol* (Cançó). Año 2012.

Arribe al cim i des de dalt
Una ampla vall de verds i blancs
I als fons endevine la mar

A l'altra banda el riu ha fet
Estret camí com una serp
Que es mou esquiva cap avall

Emprenc el vol
I veig les cases i els bancals
Dalt dels turons
Llocs estimats

Garrofers en el portal de Sant Doménec
Vidrieres de Kandinski
Nova llum a un món antic
Cançons de nit als lledoners

Recordes quan ballàvem al tinell
I ens estimàvem en antigues cel·les?
Portàvem riure i goig el claustre vell
I tornava a viure el Convent

Des del Castell de Perputxent
Segueisc el riu fins a l'infern
Gaudesc Baladres, oms i àlbers

Torne dalt del Benicadell
I busque el cim del Montcabrer
Estrets carrers de Bocairent

I torne avall
I encara sent dolçaina i balls
En els carrers
I els aprenem

I de sobte veig que avança lentament
L'obscura ombra del temps
I veig com hi viuen dins tots els record
I aquells que ja no hi són

Busque aixopluc i el trobe a un poble brau
Que atura l'ombra del temps i el fa nou
La converteix en mecanisme esclau
Als seus rellotges de sol

BARACA FOLK

- *Can Lliure* (Quar, Gironès). Año 2012.

EL SOL, QUE EL SENYOR NOS ENVIA,
DONA L'HORA I ENS DIU BON DIA.

F. CLARÀ, autor del reloj.

- **Can Lliure** (Quar, Gironès). Año 2012.

A sa lliura de Palol
és l'hora de treballar i,
si Déu vol,
la nit de descansar.

F. CLARÀ, autor de la restauración. Inscripció: 1739.

- **RELOTGE DE SOL**. Año 2012.

Ca les Senyoretetes. Otos, Vall d'Albaida.

Mesurarem el temps amb cura,
deixant que el sol sedueixi les parets.
Buscarem els àngles, les coordenades,
no deixarem que l'atzar ens despisti
robant-nos als matins de primavera hores de plaer .
Jugarem entremeliats a enganyar el sol
mentre ell ens abraça la pell amb gelosia,
i reflexarem sobre l'envellida pedra
el pas de cada instant d'aquesta poesia
Tant sols un troç vinclat de ferro
ens dirà l'hora en que els nostres llavis
es diran adeu, quan aparegui amb serenor la lluna.

Quimgilipoeta

- **Can Lliure** (Quart, Gironès)

El sol, que el Senyor ens envia,
dóna l'hora i ens diu bon dia.

A sa lliura de Palol
és l'hora de treballar
i, si Déu vol,
la nit de descansar.

F. CLARÀ, autor del càlculo. Años 2008 y 2012.

- **Relotge de sol**. Año 2013.

El sol sobre les hores,
un somriure de sol
i una ratlleta d'ombra
que ningú no la vol.
Hi ha dies sense títol.
hi ha moments infinits.
Hi ha estones petites
que podem tocar amb els dits.

CARME ROSANAS. *Col·lecció de momens*. 20 març 2013.

- **Cal Tercerilla** (Sant Martí Segueioles, Anoià). Año 2014.

El Sol ens dóna
la vida i l'hora.

A. MIRA y M. FONT, autores del reloj.

- **Relotge de sol amb haiku**. Año 2015.

Ets impassible
mentre escrutes el viure
d'éssers efímers.

Canta el rellotge
ombres i llums diverses:
una epopeia.

La llum guaita.
Quan es talla amb el gnòmon,
sagna la vida.

És al migdia
que la llum se't declara
fent equilibris.

Rere el capvespre
flors i mussols t'engronsen
els més bells somnis.

Immarcescible,
un temps dur ens governa:
Ser, fructifica!
Poua la vida
el rellotge que ens sotja:
Aprofiteu-la.

Per tal de celebrar la inauguració del rellotge de sol dels amics Badenes-Mechó.
Associació de veïns La Vilavella. 15/07/2015 By Príncipe de les milotxes.

- **Escuela Sant Roc** (Barri de Sant Roc. Olot, Garrotxa). Año 2016.

Mira'm de dia i no de nit,
perquè estaré adormit.

F. CLARÀ, autor del reloj

- **Ca Oller dels Arquets** (Sant Jaume dels Domenys, Baix Penedès). Siglo XX.

Si no em veus no t'espantis,
espera que el núvol escampi.

Inscripción: 1833.

- *He mirat aquesta terra.* Año 2017.

Quan la llum pujada des del fons del mar
a llevant comença just a tremolar.

Quan per la muntanya que tanca el ponent
el falcó s'endua la claror del cel.

Escultura titulada "Xativa a Raimon". Raimon le puso música al poema de Espriu en 1980. La dos primeras estrofas están perforadas en el reloj de sol construido por el escultor Rafael Amorós y diseñado por el gnomonista Rafael soler.

- *RELOTGE DE SOL DE SANT ISCLE DE COLLTORT.* Año 2018.

Rellotger, rellotger
on t'has amagat
que les hores
s'han esfumat.

MIQUEL PUJOL MUR

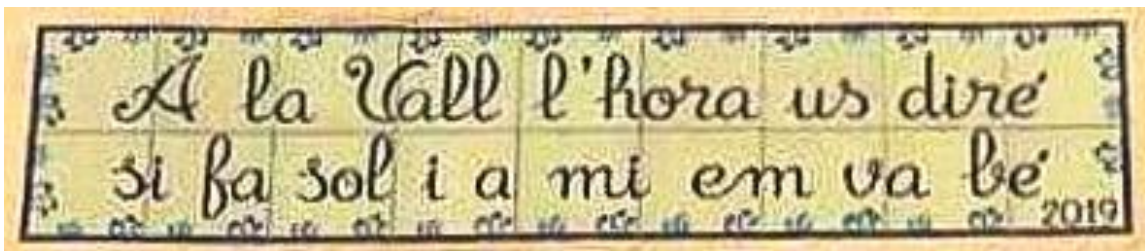

- *Casa Rurtal* (Avinyó, Bages). Año 2019.

A la Vall l' hora us diré,
si fa Sol i a mi em va bé.

LLUÍS TOMAS, Autor del reloj.

Leyendas rimadas sin fechar

- **Sant Geroni, 1** (Barri de la Mauma, Castells i el Vilar, Bages).

MORENETA EN SOU,
ÉS QUE EL SOL US TOCA,
ÉS QUE US TOCA EL SOL,
LO SOL DE LA GLÒRIA.

Jacint Verdaguer

La leyenda de este reloj son los cuatro primeros versos de la primera estrofa de la canción *A la Moreneta de Montserrat* publicada el año 1878 en *La Veu de Montserrat*, posteriormente en la primera edición de *Idil·lis i cants místics* (1879).

Moreneta en sou,
és que el Sol vos toca,
és que us toca el Sol,
lo Sol de la Glòria.
Moreneta en sou,
moreneta i rossa.

- **Antigua parroquia de de Sant Aniol** (Sant Aniol de Finestres, Garrotxa),

D'UNA HORA ET DONO LA MIDA
POSSA-HI ARA LLUM I VIDA.

JAUME SALICHS, autor del reloj.

- **Granollers, 8** (L'Ametlla del Vallès, Vallès Oriental). Año 2008.

Per els senders del cel
el sol sempre camina
i per l'ombra del gnòmon
ens diu l'hora cada dia.

J. GIRBAU, autor del reloj. .

- **Cançon verde**

A un rellotge de sol
li posen sa busca a mitjanit,
i un casat que té delit
la posa a s'hora que vol.

CABRER FITO, J. Web A PORGAR FUM!!! *Cançons verdes i de picar*. Artá. Mallorca.

- **Cardedeu, 20** (Gràcia, Barcelona, Barcelonès).

Fotografio l'hora
quan el sol és fora.

J. MAÑÀ, autor del reloj. Sin fecha.

- **IES Pere Barnils** (Centelles, Osona).

Saps la meva
però no la teva

P. BACH y alumnos, autores del reloj.



- **Cal Pons** (Vallbona d'Anoia, Anoia).

En sortir el solet
marco l'hora
amb l'estilet.

- **Casa Domingo** (Vallfogona de Riucorb, Conca de Barberà)

De temps en temps
mudança fa lo temps.

DOMÈNECH CORBELLÀ, autor del reloj.

- **La Damunt, 18** (Folgueroles, Osona).

Sóc impassible
fins i tot amb l'impossible.

J. M^a. VAL y L. BADOSA. Sin Fecha.

- **Ermita de Santa Cristina** (Lloret de Mar, Selva).

Espandeix la llum divina
Oh Cristina.

De los *Goigs a llaor de Santa Cristina de Lloret* de Josep Carner

Espandeix la llum divina
oh Cristina;
apaivaga en nit funesta
agonia, dol, tempesta.

...

- **La Casota / Torre Maria Dolors** (Sant Hilari Sacalm, Selva).

Serveixo amb fidelitat
mentres el sol m'ilumina,
no demano mai propina,
ni sóc de cap sindicat.

- **Ginesta, 23** (Castell-Platja de'Aro, Baix Empordà).

Bona Dona,
Bon Sentit,
Bona Taula,
Bon Llit.

Autor: ¿Enric Segú Estrada?

SCG Ref. 4607. Rectangular orientat a Sud-Est. Sense línies horàries, numeració romana que va de 7 a 5. Sembla que hi falta el gnòmon. Sol al pol. Ocupant la major part del rellotge hi ha dues sirenes que agafen un pergami obert on es pot llegir el lema.

- Referencia. Año 2012.

Ermita de Sant Sebastià (Sant Climent de Peralta, Forallac)

Bona taula,
bon sentit,
bona dona
i bon llit.

Autor: ENRIC SEGÚ ESTRADA (Barcelona, 1910 - La Bisbal, 2002). Ceramista.

A la façana de la fàbrica encara hi ha rajols d'un mural...

Sí, som la família pintats a pell. El pare ens va voler dibuixar sense roba. Hi som representats ell, la seva jove, la seva filla Edi i jo. Tenia coses originals. Quan es van fer reformes a l'ermita de Sant Sebastià, al capdamunt de la façana hi va col·locar un rellotge de sol fet de ceràmica on hi havia dues sirenes i un pergami on es llegia: "Bona taula, bon sentit, bona dona i bon llit". Aquest lema no va agradar a les autoritats, i Enric Sabater, que va ser secretari de Dalí i regidor de Palafrugell, el va fer treure perquè, segons vadir, el missatge era poc apropiat per aquell edifici.

Totbisbal Entrevistes. MASANA RIBAS, Rosa *La xemeneia de l'empresa ceramista Enric Segú a Sant Climent de Peralta*. 21.12.2012.

- **Av. Alella, esquina C. Núria** (Alella, Maresme).

L'occident és tot en foc,
el jorn mor a poc a poc...

Canço

Adéu, adéu.
L'occident és tot en foc,
el jorn mor a poc a poc.
Dins el bosc l'oreig suau,
ens ve a dir adéu-siau.
Dormiu en pau.



- **Casa** (Santa Agnès de Malanyanes (Vallès Oriental)).

"A la Roca
el sol hi toca
i a Sta. Agnès
encara més"

FALGUERA, autor del relox.

- **La Torre** (Avinyonet de Puigventós, Alt Empordà).

Bon dia i bon sol
si Déu ho vol.

- **Casa del camino Doctor Mario Roca, 1** (Sant Fost de Campsentelles, Vallès Oriental).

Surt el Sol
dona vida a qui el vol.

- **Casa del Veïnat de Les Costes, 5** (Corçà. Baix Empordà).

Amb el sol ennuvolat
que n'estic de descansat.



- **Masía La Font** (Sant Martí de Centelles, Osona).

QUE BRILLI EL SOL
EN LA MEVA CARA
COM BROLLA DE LA FONT
L'AIGUA MES CLARA

- **Barceloneta s/n** (Calafell, Baix Penedès).

Corro més que una barqueta
i dono l'hora a la Barceloneta.

- **Can Casamort** (Cervià de Ter, Gironès).

Del sol l'escalf i la llum.
De la rosa el perfum.

- **Cala s'Alger** (Palamós, Girona).

Les millors hores per a pescar
no te les puc pas senyalar.

- **Cal Gregori** (Sant Llorenç Savall, Vallès Occidental).

Si a ta casa bols bonansa
a ningú fasas fiança.

- **Pintor Terruella**, 19 (Llança, Alt Empordà).

FRUÏU DE L'HORA PRESENT
QUE ÉS INCERTA LA SEGÜENT



- **Rectoría** (Sant Llorenç d'Hortons, Alt Penedès).

El temps passa, envellim,
fem via al cel, santllorcencins

- **Coll del Portell**, 38 (Sant Julià de Vilatorrada, Osona).

És l'hora que veus,
no la que creus.



- **Can Vilà** (Tiana, Maresme). AFCEC J. de Cabanyes. 1931.

La mort és certa
L'hora incerta.

En la foto de J. Cabanyes no se le distingeix la llegenda al rellotge del sol.

- **Can Gendet** (Cabrera de Mar, Maresme).

El sol surt per tothom
i l'aprofita el qui pot.

- **Can Viñas o Els Ametllers** (Calonge, Baix Empordà).

EN DIUEN ELS AMETLLERS
TINC VIÑAS A DINS I A FORA
I CARGOL QUE EM VÉ A LA VORA
JA NO SE'N PARLA MAI MÉS.

EL TEMPS NO EM POTS DETURAR PERÒ POTS NO PERDE'L.

- **Ca l'Espinya** (Calafell, Maresme).

Pica, pica, picapedrer,
que l'hora jo et donaré.

- **Ca la Neus** (Cabrera de Mar, Maresme).

Per primera vegada han
aquest mon vas començar
a brillar, ningú sap quan
va ser n'hi quan vas començar
tot son calcus i especulacions
pero del teu neixament només tu
pots donar explicacions.
La ciència s'alaba del seu saber
pero ignora que no es res.
On es llavora'ns el saber...?
Observem l'ho quens domina i
sabrem el per que encara no som res.

J. MARTÍNEZ TUDELA, autor del reloj.

- **Sant Cristòfol** (Lliçà de Vall. Vallès Oriental).

OBLIDA EL PASSAT
VIU EL PRESENT
CONFIA EN EL FUTUR
LLOA SEMPRE A DEU.

- **Carrer Taulat, 17** (Sant Martí. Barcelona. Barcelonès).

EL SOL ÉS VIDA,
MONTROY ES ALEGRIA.

Fecha en el dintel de la puerta: MCM.

- **Barri de Mas Fuster** (Valldoreix, Sant Cugat del Vallès, Vallès Occidental).
A CASA DEL ARTISTA
SI NO HI HA SOL SE'L PINTA.



Can Pascualí. Fotos 11299883. Año 2015. Desaparecido.



Can Pascualí (Sant Pere de Ribes, Garraf). E. Farré SCG Ref. 720.

RELOTGES DE SOL: LEYENDAS SIN RIMA

CADA HORA FEREIX, L'ULTIMA MATA 1797?

- Can Pascualí (Palou Alt. Sant Pere de Ribes, Garraf). Reloj desaparecido. Cada hora fereix, l'ultima mata. Inscripció: 1797. Traducida del latín: Omnes vulnerant ultima necat.
- Avda. de la Verge de Montserrat, 27 (Sant Julià de Vilatorca, Osona). TOTES FEREIXEN, L'ULTIMA MATA.
- Cementiri Municipal, làpida 171 (Sant Julià de Vilatorca, Osona). TOTES FEREIXEN, L'ULTIMA MATA.
- Santa Eulalia Pza. (Palma. Mallorca). CADA HORA FER SA DARRERA MATA.
- Mas Pasqual (San Vicenç. Tordera, Maresme). Año 1994. D'AQUESTES N'HI HA UNA PER TU. Autor: J. Salichs.

Á PAGES ENDERRERIT CAP ANYADA LI ES BONA 1803

- Referencia. Joaquin Esteve y Joseph Belvitges. Año 1803. Á PAGES ENDERRERIT CAP ANYADA LI ES BONA. Hombre adeudado, cada año apedreado. Grandine laesa dolet sua debitor arva quotannis.

Diccionario catalán-castellano-latino Por Joaquin Esteve, y Joseph Belvitges Presbiteros, Doctores en Sagrada teologia, Ex-Catedráticos de Retórica del Seminario Obispal de Barcelona Y DON ANTONIO JUGLA Y FONT DOCTOR EN AMBOS DERECHOS, Abogado de los Reales Consejos y de la aReal Audiencia de Cataluña,, Juez de Provincia, y Alcalde interino que fué del Quartel quarto de esta Ciudad, etc. En Barcelona: en la Oficina de Tecla Pla viuda Administrada por Vicente Verdager. MDCCCIII.

- Cal Tet (Balaguer, Noguera). Al pagès enderrert cap anyada li és bona.

...EL TEMPS PASSA... LES HORES PASSEN... 1918

- Xalet Bonet (Salou, Tarragonès). Año 1918. Aprofita'l temps que passa i no torna. Autor Domenech Sugranyes.
- Can Jallé (Cardedeu, Vallès oriental). Año 1984. EL TEMPS PASSA, APROFITAL BÉ. Autor: J. Castells i Pubills.
- Ca l'Alzina (Santa Agnes de Malanyanes, Vallès oriental). Año 1991. EL TEMPS PASSA, APROFITAL BÉ.
- Can Puix (Corró d'Amunt, Les Franqueses del Vallès, Vallès oriental). EL TEMPS PASSA, APROFITAL BÉ.
- Can Vidal (Fogars de la Selva, Selva). EL TEMPS PASSA, APROFITA-HO BÉ. Inscripció: 1605.
- C/ de la Iglesia, 2 (Benigànim, Vall d'Albaida). Año 2012. EL TEMPS PASSA I NO TORNA.

- C/ de la Font, 2 (Esclanyà, Begur, Baix Empordà).
Passa el temps com la ventada.
- Can Lladó (Cabrera de Mar, maresme). Año 1943.
LES HORES PASSEN APROFITA-LES BÉ. Autor: Alsina.
- Passeig de Sant Salvador, 23 (Santa Coloma de Farners, Selva). Año 1977.
DE SOL A SOL LES HORES PASSEN APROFITABLES. Autor: J. Borrell.
- Can Bartomeu (Cabrera de Mar, Maresme).
LES HORES PASSEN APROFITA-LES BÉ. Inscripció: 1779.
- C/ Garban, 10 (Cabrera de Mar, Maresme).
LES HORES PASSEN APROFITA-LES BÉ. Autor: J. Pozo.
- Cementeri (Agramunt, Urgell).
LES HORES PASSEN. ELS BONS RECORDS PERDUREN.
Autor: J. Martí i Castellar.

LA LLUM EM MOU 1927

- Cal Cadet (Begues, Baix llobredat). Año 1927.
LA LLUM EM MOU. Inscripció: S. XVIII 1927
- La Barbería (Matadepera, Vallès Occidental). Año MCMLXXXIII.
EM MOU LA LLUM.
- C/ de Na Pau (Mataró, Maresme). Año 1989.
ENS MOU LA LLUM.
- Àrea de descans, C-12 entre Xerta i Benifallet (Xerta, Baix Ebre). Año 2008.
EM MOU LA LLUM. Autor: S. Sesé.
- San Sadurní de Collsabadell (Llinars del Vallès, Vallès oriental).
EM MOU LA LLUM.

... LA LLUM ...

- Can Miret de les Torres (Sant Pere de Ribes, Garraf). Año 1898.
Mon caminar es segur; la llum del Cel me guia. Autor: J. Font i Gumà.
- C/ Mayor, 64 (Vallbona d'Anoia, Anoia). Ca. 1950.
LA LLUM ES ALEGRIA. Autor: Manuel Pastor.
Leyenda traducida del latín: Lux laetitiae est.
- Pg. Jaume I, 9 (Salou, Tarragonès). QUE SIGUI LA LLVM I LA LLVM FOV.

Déu digué: sigui la llum. I la llum fou. Déu veié que la llum era bona. Déu destrià la llum de la tenebra. Déu anomenà la llum dia i la tenebra nit. Hi hagué un vespre i hi hagué un matí: dia primer. Genesis, 1.

- Ca l'Andreu (Òrrius, Maresme). LA LLUM ENS GUIA. Autor: J. Salichs. Año 2000.
- Can Boixareu (Llerona, Les Franqueses del Vallès, Vallès Oriental). Año 2005
No més la llum és la teva regla. Autor: J. Girbau.

- Sant Martí (Cassà de la Selva, Gironès). Año MMVII.
LA LLUM ÉS L'OMBRA DE DEU. Autores: F. Clarà y A. Fontanet, ceramista.
Inscripción: RENO VAT PAU MMVII.
- C/ Sant Roc, 26 (Bellpuig, Urgell).
LA LLUM ÉS VIDA, I PER VIURE LA PLAÇA ST. ROC ÉS UN BON LLOC.
Autor: M. Vallès.
- Sant Vicenç (Gualba, Vallès Oriental). Año 1982.
AMB LA LLUM I LA VERITAT GUALBA I JO ANIREM A LA HORA.
Autor: J. Salichs.
- Can Martorell (Palol de Revardit, Pla d'Estany).
A mi em regeix la llum a tu l'ombra.

QVI DIA PASSA, ANY EMPENY 1931

- Cal Suriol (Mediona, Alt Penedès). Año 1931.
QVI DIA PASSA, ANY EMPENY.
- Can Badorics (Órrius, Maresme). Año 1970.
QUI DIA PASSA, ANY EMPENY. Inscripción: 1.770-1.970.
- Son Verí Nou. C/ de l'Acacia (Llucmajor, Mallorca). Año MCMXCII.
QUI DIA PASSA, ANY EMPENY. Autor: R. Soler.
- Ca'n Mayol (San Joan, Mallorca). Año MCMXCII.
QUI DIA PASSA, ANY EMPENY. Autor: R. Soler.



- C/ Ametllers, 25 (Cervera, Segarra). Año 2006.
QUI DIA PASSA, ANY EMPENY. Autores: F. Gómez. R. Ganyet y MC. Falip.

- Casa (Canet de Mar, Maresme).
QVI DIA PASSA, ANY EMPENY.
- Referencia. Miquel Palau. Año 1970.
QUI HORES PASSA, ANYS EMPENY.
- Casa Gabatxa (Canillo, Canillo). Año 2010.
Qui hores passa anys empeny. Autor: J. Vázquez.

UN RAIG DE SOL EM DONA VIDA 1948 ?

- Can Brossa (Tiana, Maresme).
TINC PER VIDA UN RAIG DE SOL. Inscripción: 1626-1948.
- Av. del Canigó (Terrats, Rossellò). Año 2000.
UN RAIG DE SOL EM DONA VIDA. Autor: Guillaume.
- C/ del Pont, 1 (Castellar del Vallès, Vallès Occidental). Año 2006.
UN RAIG DE SOL EN DONA VIDA.

- Mas Forroll (Salitja. Vilobí d'Onyar, Selva). UN RAIG DE SOL EM DONA VIDA.
- Route Vieille d'Espagne, 4 (Tor de Querol, Alta Cerdanya).
Un raig de Sol hem dona Vida
- Avinguda Alsina Rodona, 10 (Arles, Vallespir).
UN RAIG DE SOL EN DONA VIDA.
- Av. Nacional, 6 (Prestortès, Rossellò). un Raig de Sol me dona vida.
- Av. del Gral. de Gaulle (Vinçà, Conflent). Un raig de sol me dona vida.

EL TEMPS VOLA 1948

- Torre Sacrest (Olot, Garrotxa). EL TEMPS VOLA. Autor: J. Danés. Año 1948.
Leyenda traducida del latín: Tempus volat.
- Can Alvarez-Arnau (Girona, Girones). EL TEMPS VOLA.

NO BADIS I VES FER FEINA 1950

- Can Capdevilla (Sant Esteve de Palautordera, Vallès Oriental). Año 1950.
NO BADIS I VES FER FEINA. Autor: Manuel Pastor.
- El Sobirà (Santa Creu d'Horta. Osor, Selva). Ca. 1950.
NO BADIS I VES FER FEINA. Autor: Manuel Pastor.



- C/ Pau Picasso, 25 (Prades, Baix camp). Ca. 1950.
NO BADIS I VES FER FEINA. Autor: Manuel Pastor.
- Camí de l'Ermida de Malanyanes, 9 (La Roca del Vallès, Vallès Oriental). Ca. 1950.
NO BADIS I VES FER FEINA. Autor: Manuel Pastor.
- Casa (Agullana, Alt Empordà). Año 1950.
NO BADIS I VES FER FEINA. Autor: Manuel Pastor.
- C/ de Barcelona, 36 (Caldes de Montbui, Vallès oriental).
NO BADIS I VES FER FEINA.
- Can Gil (Tiana, Maresme). NO BADIS I VES FER FEINA.
Autor: Ceràmiques Vallvé de Barcelona. Copia de un reloj de M. Pastor.
- Carrer de Pau Claris, 11 (Santa Perpètua de Mogoda, Vallès Occidental).
NO BADIS I VES FER FEINA.
Autor: Ceràmiques Vallvé de Barcelona. Copia de un reloj de M. Pastor.
- ...NO EM MIRIS... Ca, 1950.
- Mas Serradell (Begudà. Sant Joan les Fonts, Garrotxa). Ca 1950.
NO EM MIRIS SI NO FA SOL. Autor: Manuel Pastor.

- Plaça de l'Ajuntament, 8 (Breda, Selva).
SENSE SOL NO EM MIRIS QUE AIXI HO VA ORDENAR EL MEV AMO.
Se trata de un reloj decorativo colocado para rodar una serie de TV3. Es una mala copia del reloj de sol de Can Macià (Ódena, Anoia) que lleva la leyenda escrita en castellano: Sin el sol no me mires que así lo mandó mi dueño Fermín Vives.
- Can Monells (Cànoves i Samalús, Vallès Oriental).
MIRAM QUAM EL SOL EN MIRA.
- **NOMES COMPTO LES HORES SERENES** 1952
- Carrer de l'Era Vella (Cabrils, Maresme). Año MCMLII.
SOLS COMPTO LES HORES SERENES. Non numero nisi serenas.
- Restaurant Can Flassià (Vidreres, Selva). Año 1967.
SOLS COMPTO LES HORES SERENES.
- Can Pons (Cabrils, Maresme).
Sols compto les hores serenes. No tiene inscripción de fecha. ¿1899?
- C/ Major, 9 (Vilanova de la Muga. Peralada, Alt Empordà).
Sols compto les hores serenes.
- C/ Rial Pasqual, 23 (Arenys de Munt, Maresme). Sols compto les hores serenes.
- Prat de la Riba, 16 (Porrera, Priorat). Sols compto les hores serenes.
- Cal Petit (Santa Susanna, Maresme). Sols Compto les Hores Serenes.
- Can Serraclarà (Cabrils, maresme). Ca. 1925.
SOLS CONTO LAS HORAS LLVMINOSAS. Autor: Salvador Dalí
- Can Serra (S^a Agnes de Malanyanes, La Roca del Vallès, Vallès Oriental). Año 1941.
NOMÉS COMPTO HORES SERENES.
- Paseig de Catalunya, 7 (Aiguafreda, Vallès Oriental). Año 1949.
NOMÉS COMPTO LES HORES SERENES.



- Can Sala (La Vajol, Alt Empordà). Ca. 1950.
NOMÉS COMPTO LES HORES SERENES. Autor: Manuel Pastor.
- Cal Monjo (Sant Privay d'en Bas. La Vall d'en Bas, Garrotxa). Año 1963.
NOMÉS COMPTO HORES SERENES.
- Can Bigotís (Canet d'Adri, Gironès) Año 1973.
NOMÉS COMPTO LES HORES SERENAS.
- Carrer de Sant Rafel, 9 (Montbrió del Camp, Baix Camp). Año 1994.
NOMÉS COMPTO LES HORES SERENES.
Autores: Monjes benedictinos de Montserrat.

- Ronda de la Farinera (Mollet del Vallès, Vallès Oriental). Año 1996.
NOMÉS COMPTO LES HORES SERENES. Autor: E. Martínez de la Puente.
- Can Badorics (Órrius, Maresme). Año 2003.
NOMÉS COMPTO LES HORES SERENES. Inscripció: 1.770-20bador
- Casa de campo (Ferrerries, Menorca). Año 2015.
NOMÉS COMPTO LES HORES SERENES. Autor: Nasi Vilà.
- Mas Dalmau (Sant Llorenç Savall, Vallès Occidental).
NOMÈS COMPTO LES HORES SERENES. Inscripció: 1697.
- Torre de les Hores (Palau-sator, Baix Empordà).
NOMÉS COMPTO LES HORES SERENES
- Restaurant Cal Gras (Cabrils, Maresme).
NOMÉS COMPTO LES HORES SERENAS.
- Casa pairal La Riba (La Vall de Bianya, Garrotxa).
COMPTO NOMÉS QUE LES HORES SERENES.
- Masia del bosc de Can Deu (Sabadell, Vallès Occidental). Año 2007.
COMPTO LES HORES SERENES. Autor: F. Clarà.
- Plaça Sant Jordi (Matadepera, Vallès Occidental). Año 1995.
Conto les meves hores serenes. Autores: E. Farre y J. Díaz.
- C/ de l'Art, 45 (Horta-Guinardó. Barcelona, Barcelonès). Año MCMXLVII.
NOMÉS MARCO HORES SERENAS. Atribuido a Ferdinandus Serra.
- Passeig de la Circumval·lació (Castelldefels, Baix Llobregat).
NOMÉS MARCO LES HORES SERENES.
- Passeig de la Riera (Cardedeu, Vallès Oriental). Año 1990.
MENTRE FA SOL COMPTO LES HORES. Autor: J. Castell i Pubill.
Inscripció: Cardedeu a Joan Amades 1890-1959 trobador de costums
populars catalanes.
- Cal Ton de Carme (Gelida, Alt Penedès). Año 1980-1990
SOLS MARCO LES HORES BRILLANTS.
- C/ del Prat, 128 (Santa Coloma de Farners, Selva). Año 1967.
SIEM TAMBÈ SERENES LES TEVES HORES. Autor: J. Guivernau.
- Ca l'Esperanceta (Pallejà, Baix Llobregat).
SIAM TAMBÈ LES TEVES HORES SERENES.
- Museo de Relojes de Sol de Andreu Majó (Cabrils, Maresme).
SOLS COMPTO HORES FELICES. Copia de un reloj de Manuel Pastor.
M. Pastor utiliza esta misma leyenda en castellano en el reloj de Villa Anita .
Adaptación de la sentencia latina *Horas non numero nisi serenas*.
Sólo cuento las horas serenas; es decir, las horas en las que el cielo está sin
nubes. Pastor sustituye “serenas” por “felices”. Repetida en castellano.

- Can Busquets (Mas de les Moreres. Cornudella del Montsant, Priorat). Año 1965.
SENYALA COM JO NOMES LES HORES LLUMINOSSES.
Atribuido a Ferdinandus Serra.
- C/ de la Creu, 16 (Calonge, Baix Empordà). Año 1984.
NOMES SENYALO LES HORES LLUMINOSSES.
- Restaurant Mas Corts (Sant Fost de Campsentelles, Vallès oriental).
senyalo hores serenes.
- Can Rimbau (Alella, Maresme). Senyalo hores serenes.
- Can Benet (Cirera. La Vall d'en Bas, Garrotxa). Año 2012.
IL·LUMINA LES TEVES HORES, COM JO FAIG AMB LES SERENES.
Autor: Francesc Clarà.
- Antic Cafe Sipaios (La Vall de Vianya, Garrotxa). Año MCMXCVII.
AL CAFE DE SIPAIOS SOL D'HORES SERENES. Autores: F. Clarà y Coderch.

SI FA SOL 1956

- Casa Estrada (El Papiol, Baix Llobregat). Año 1956.
SI FA SOL sóc un rei, si està núvol sóc un ningú.
Las tres notas musicales van en un pentagrama.
- C/ Sant Pere, 2 (L'Ametlla del Vallès, Vallès Oriental). Año 1988.
SI FA SOL. Notas musicales en un pentagrama Autor: J. Girbau.
- Cooperativa (Benifallet, Baix Ebre). SI FA SOL. Autor: J. Ballester. Año 2009.
- C/ de Olot, 322 (Argelaguer, Garrotxa). SI FA SOL.
- Ca l'Enric (Marata. Franqueses del Vallès, Vallès Oriental). SI FA SOL.
- Santa Maria (Cornellà de Conflent, Conflent). SI FA SOL SI
- Crta. de Montboló (Els Banys d'Arles, Vallespir). SI FA SOL SI
Las cuatro notas van en un pentagrama.
- C/ Cavallers, 31 (Palafrugell, Baix Empordà). SI FA SOL L'HORA TINDRÀ

PAU EN AQUESTA LLAR 1956



- Carrer Major, 38 (L'Ametlla del Vallès, Vallès Oriental). Año 1956.
PAU EN AQUESTA LLAR. Autor: Manuel Pastor.
- Can Galtès (Castellet i la Gornal, Alt Penedes).
PAU EN AQUESTA LLAR. Autor: Manuel Pastor
- Plaça de la Llana, 1 (Castelló d'Empuries, Alt Empordà).
PAU EN AQUESTA LLAR. Autor: Manuel Pastor.

- Mas de Laureà (Sant Carles de la Ràpita, Montsià).
PAU EN AQUESTA LLAR. Autor: Manuel Pastor.
- Carrer de Dalt, 56 (Viladecavalls, Vallès Occidental)
Pau en aquesta llar. Copia de uno de los modelos de Manuel Pastor.
- Can Figuerola (Horta-Guinardó. Barcelona, Barcelonès)
PAU EN AQUESTA LLAR.

RECORDA'T DE VIURE 1956

- C/ Major, 40 (L'Ametlla del Vallès, Vallès Oriental). Año 1956.
RECORDA'T DE VIURE. Autor: Manuel Pastor.
Traducida del latín: Memento vivere.



- Can Busquets de Dalt (Santa Pau, Garrotxa). Ca. 1956.
RECORDA'T DE VIURE. Autor: Manuel Pastor.
- Parroquia Santa María (Borredà, Berguedà). Ca. 1956.
RECORDA'T DE VIURE. Autor: Manuel Pastor.
- Museo de Relojes de Sol de Andreu Majó (Cabrils, Maresme). Ca 1956.
RECORDA'T DE VIURE. Autor: Manuel Pastor.
- Casa Font-Anna (Sant Martí de centelles, Osona). Ca 1956.
RECORDA'T DE VIURE. Autor: Manuel Pastor.
- Avda. Jaume Baladia (Argentona, Maresme). Año 1974.
RECORDA'T DE VIURE. Autor: V. Esteve Albert.

EL TEMPS ÉS OR

- Can Vendrell (Avinyonet del Penedès, Alt Penedès). Año 1965.
El temps és or. Última restauración: 1965.
- Ubicación desconocida. SCG Ref 1908. EL TEMPS ÉS OR. Año 1999.
- C/ de la Unió, 110 (El Port de la Selva, Alt Empordà). EL TEMPS ÉS OR.

VISC DE LA LLUM, MORO A LES TENEBRES 1970

- Referencia. Miquel Palau. Año 1970.
VISC DE LA LLUM, MORO A LES TENEBRES

- Can Diví (L'Àmetlla del Vallès, Vallès Oriental). Año 1994.
VISC DE LA LLUM, MORO A LES TENEBRES. Autor: J. Girbau.

TREBALLA , QUE EL TEMPS ÉS BREU 1970

- Referencia. Miquel Palau. Año 1970.
TREBALLA , QUE EL TEMPS ÉS BREU.
- Pl. del Castell, 3 (La Tallada d'Empordà, Baix Empordà). Año 1995.
TEMPS ÉS BREU.
Traducida del latín: Tempus breve est.
- Ajuntament (Planes de la Baronia, Comtat).
Lo temps és breu e l'art se mostra llonga
Traducida del latín: Tempus breve est, ars longa.

AMB UN RELLOTGE DE SOL QUAN VOLS SABER L'HORA PLOU 1970

- Referencia. Miquel Palau. Año 1970.
AMB UN RELLOTGE DE SOL / QUAN VOLS SABER L'HORA PLOU.
- Ermita de Montalbá (Preixana, Urgell). Año 1990.
AMB UN RELLOTGE DE SOL / QUAN VOLS SABER L'HORA PLOU.

EL TEMPS NO PASA EN VA 1970

- Referencia. Miquel Palu. EL TEMPS NO PASA EN VA. Año 1970.
- C/ Figueres, 5 (Sant Miguel de Fluvià, Alt Empordà). El temps no passa en va.

ES HORA DE SER FELIÇ 1970

- Referencia. Miquel Palau. ES HORA DE SER FELIÇ. Año 1970.
- Can Mills (Cardedeu, Vallès Oriental). Ca. 1987.
ÉS HORA DE SER FELIÇ. Autor: O. Ubac.
- Ca'n Gamundi (Llucmajor, Mallorca). Año 1987.
ES HORA DESSER FELIÇ. Autor: D. Garcias Serra.
- L'Era de Cal Portellé (Can Benet de la Prua. Sant Sadurní d'Ànoia, Alt Penedès).
ÉS HORA DE SER FELIÇ. Año MCMXCIX..
- Carrer del Pou de Santa Anna (El Vendrell, Baix Penedès). Año 2001.
ÉS L'HORA DE SER FELIÇ. Autor: I, Romeu Ivern.
- El Cellar de Can Barri (Bigues i Riells, Vallès Oriental). ÉS HORA DE SER FELIÇ.
- C/ Sant Sebastià, 18 (Santa Elena d'Agell. Cabrera de Mar, Maresme).
ÉS HORA DE SER FELIÇ.
- C/ Sant Josep Oriol, 26 (Cardedeu, Vallès Oriental). És hora d'èsser feliç.
- Casa Rius Font. C/ Pau Sunyol, 9 (Gelida, Alt Penedàs).
ÉS L'HORA DE SER FELIÇ. Autor: M. Rius y O. Mestre.

- Restaurant Can Boix de Peramola (Peramola, Alt Urgell).
ÉS HORA DE SER SER FELIÇ.

- Plaça Verdaguer, 7 (Folgueroles, Osona). És l'hora de ser feliç.

DE SOL A SOL COM EL PAGÈS 1970

- Referència. Miquel Palau. DE SOL A SOL COM EL PAGÈS. Año 1970.
- Cal Regalat (Castellbisbal, Vallès occidental). Año 2002.
de sol a sol com el pagès. Inscripció: MDCCCL.
El rellotge anterior estava fechado en MCMLIV.
- Can Castellví (Sarrià-Sant Gervasi. Barcelona, barcelonès). Año 2015.
DE SOL A SOL COM EL PAGÈS. Autor: P. Juárez.
- Secusteta. C/ Es Consell, 19 (Sant Lluís, Menorca). De sol a sol com el pagès.

L'HORA QUE VEUS ES L'HORA QUE VIUS 1970

- Referència. Miquel Palau. Año 1970.
L'HORA QUE VEUS ES L'HORA QUE VIUS.
- Carrer del Sol Ponent (Tivissa, Ribera d'Ebre). Año 1985
L'HORA QUE VEUS ES L'HORA QUE VIUS. Autor: Vicenç Bru.
- Hostal de la Glòria (Viladrau, Osona). Año 1988.
L'HORA QUE VEUS ES L'HORA QUE VIUS. Autor: J. Farrerons.
- C/ Aiguanegra, 22 (Sant Joan les Fonts, Garrotxa). Año 1989.
L'hora que veus és l'hora que vius. Autor: J. Girbau.
- Can Beltran (Tordera, Maresme). Año 1996.
L'hora que veus és l'hora que vius. Autor: A. Ferrer.

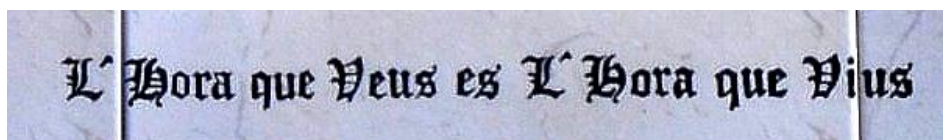

- C/ Punta de Biel, 29 (Cervera, Segarra). Año 2000.
L'hora que veus és l'hora que vius. Autor: F. Gómez.
- Ctra. De St. Feliu de Codines, 48 (L'Ametlla del Vallès, Vallès Oriental). Año 2006
L'HORA QUE VEUS ES L'HORA QUE VIUS.
- Mas Batlle (Palau de Santa Eulàlia, Alt Empordà). Año 2011.
L'hora que veus és l'hora que vius. Autores: J. Agulló y J. Girbau.
- Carrer Sant Xotxim (Palau de Santa Eulàlia, Alt Empordà). Año 2013.
L'hora que veus és l'hora que vius. Autor: V. Aragonés..
- Can Morera (Cànoves i Samalús, Vallès Oriental).
L'HORA QUE VEUS ES L'HORA QUE VIUS.
- C/ Alfons Sala, 8 (Vacarisses, Vallès Occidental).
L'hora que veus és l'hora que vius.

- C/ Coll del Portell (Sant Julià de Vilatorra, Osona).
ÉS L'HORA QUE VEUS, NO LA QUE CREUS.

Salut Diners Amor Ca 1970



- Barri de La Rubiola, 6 (Font-rubí, Baix Empordà).
Salut Diners Amor. Foto de Amadeu Andrés.

Tres cosas hay en la vida, / salud. dinero y amor,
el que tenga estas tres cosas / que le de gracias a Dios.
Canción de Inesita Peña. Argentina. Año 1944.

- C/ Mestral, 3 (Santa Cristina d'Aro, Baix Empordà). Salut Diners Amor.
- Can Galí (Calonge, Baix Empordà). Salut Diners Amor.
- C/ Nou, 28 (L'Abella. Sant Martí de Centelles, Osona). Salut Diners Amor.

QUI US POGUÉS ALLARGAR, QUAN SOU DITXOSES! 1970

- Referencias. Miquel Palau. Año 1970.
QUI US POGUÉS ALLARGAR, QUAN SON DITXOSES!
QUI US POGUÉS ESCURÇAR, QUAN SON PENOSES!
- Mas Vilatorrada (Sant Martí de Torroella. Sant Joan de Vilatorrada, Bages)).
QUI US POGUÉS ALLARGAR, QUAN SOU DITXOSES.
Atribuido a Ferdinandus Serra. Puede ser anterior a la referencia de Palau

CADA COSA EN EL SEU TEMPS Ca. 1970

- Son Gual (Palma, Mallorca). Ca. 1970
CADA COSA EN EL SEU TEMPS. Traducida del latín: Omnia tempus abent.
- Ses Cuarterades (Alaró, Mallorca). Año 1993.
CADA COSA EN EL SEU TEMPS. Autor: M. García.

TEMPS VERTADER 1973

- Son Barò (Sant Joan, Mallorca). Año MCMLXXIII.
TEMPS VERTADER. Autor: R. Soler i Gayà.
- Molí de la Llotja (Palma, Mallorca). Año MCMLXXVIII.
TEMPS VERTADER. Autor: R. Soler i Gayà.
- Cala Gamba (Palma, Mallorca). Año 1981.
TEMPS VERTADER. Autor: R. Soler i Gayà.
- Portixol (Palma, Mallorca). Año 1981. TEMPS VERTADER. Autor: R. Soler i Gayà.
- Monasterio de Lluch (Escorca, Mallorca), Año 1991.
TEMPS VERTADER. Autor: R. Soler i Gayà.
- C/ Pirineu, 1 (Girona, Gironès). Año 1992.
TEMPS VERTADER. Autores: J. Pascual y L.E. Deu.
- Sont Verí Nou. Carrer de l'Acacia, 10 (Llucmajor, Mallorca). Año MCMXCII.
TEMPS VERTADER. Autor: R. Soler i Gayà.
- Platja del Bogatell (Sant Martí. Barcelona, Barcelonès). Año 1995.
TEMPS VERTADER. Autor: R. Soler i Gayà.
- Sont Verí Vell. C/ F. Junipero Serra (Llucmajor, Mallorca). 1996..
TEMPS VERTADER. Autor: R. Soler i Gayà.
- Can Rahull (Santa Maria de Palautordera, Vallès Oriental). Año 2002.
TEMPS VERTADER. Autor: J. Salichs.
- Plaça Joan Ragué i Camps, 11 (Gualba, Vallès Oriental).
TEMPS VERTADER. Autor: J. Salichs.
- C/ Les Torres (Sant Celoni, Vallès Oriental). TEMPS VERTADER. Autor: J. Salichs.
- C/ d'Anselm Clavé, 55 (Sanra Maria de Palautordera, Vallès Oriental).
TEMPS VERTADER

PELS AMICS A QUALSEVOL HORA / A TOT-HORA 1976

- Obelisco (Menorca). Año 1976.
Pels amics a qualsevol hora. Autor: Carlos Roters.
- Can Quelus (Collbatò, baix Llobregat). Año MCMLXXXII.
PELS AMICS A TOT-HORA. Autor: R. G. B.

- C/ Mimosas, 4 (Palmanyola, Mallorca). Año 1991.
PELS AMICS, A QUALSEVOL HORA. Autor: Sr. Veiret.
- Carrer Verge del Remei, 13 (La Font d'en Carròs, Safor). Año 1998.
Pels amics a qualsevol hora. Autor: M. A. Pareres.
- Casa Sancho (Betren. Vielha e Mijaran, Val d'Aran). Año 2002.
PES AMICS TÀ QUINSEVOL HORA. Autor: J. M^a Val.
- Can Marli (Bordils, Gironès).
ELS AMICS A QUALSEVOL HORA. Inscripció: 1846-2006.
- Casa particular (Benifaró de la Vallidigna, Safor). Año 2011.
Pels amics a qualsevol hora. Autor: E Marco.
- C/ Eduard Toldrà, 58 (El Serrat. L'Ametlla del Vallès, Vallès Oriental). Año 2017.
Per als amics a tota hora. Autore: F. García Gisbert y Vicent Ara.
- IES-SEP Lacetània (Manresa, Bages). PELS AMICS A QUALSEVOL HORA.
- Son Mir (Llucmajor, Mallorca). Año 1986.
SEMPRE DON L'HORA PELS AMICS. Autor: D. Garcias.
- C/ Jaume Coll i Castanyer, prop camp de futbol (Breda, Selva).
Per a nosaltres sempre tens temps.

HORA SOLAR... 1984

- Ca l'Albanell (Gualba, Vallès Oriental). Año 1984.
L'HORA SOLAR QUE VEUS ES LA DE GUALBA. Autor: J. Salichs.
- Pl. de Joan Ragué i Camps, 11 (Gualba, Vallès Oriental). Año 1983.
SEGUIM EL TEMPS A L'HORA DE GUALBA. Autor; J. Salichs.
- Rectoria (Sant Andreu. Barcelona, Barcelones). Año 1984.
HORA SOLAR DEL POBLE SANT ANDREU DE PALOMAR.

L'ETERNITAT... 1986

- Santa Maria (Badalona, Barcelonès). Año 1986.
D'hora a hora faig camí a l'eternitat.
- Rectoria (Olzinelles. Sant Celoni, Vallès Oriental). Año 2002.
EL TEMPS FUIG, L'ETERNITAT S'APROPA. Autor: J. Salichs.
- Despatx parroquial (Sant Martí. Barcelona, Barcelonès).
RECORDA QUE EL TEMPS PASSA CAMÍ DE L'ETERNITAT.

DO SI SOL 1986

- Referencia. Juan Perucho. Año 1986.

...i la més lluïda i enginyosa, de totes "Do si sol", que molts folkloristes han cregut transcripció musical.

PERUCHO, Juan. Obres completes. V. 2 Edicions, 62. Año 1986. Pp. 403.

- Can Ribes (Alàs i Cerc, Alt Urgell). DO SI SOL. Autor: J. Vázquez. Año 2006.

- Rectoria (Berges, Baix Empordà). DO SI SOL. Restaurado en 2009.
- Camí de Medinyà, 5 (Bordils, Gironès). DO SI SOL.
- Can Deri (La Vall de Bianya, Garrotxa). DO SI SOL.

QUALSEVOL NIT POT SORTIR EL SOL 1975

- Referència. Canço de Jaume Sisa. Qualsevol nit pot sortir el sol. Año 1975.
- Can Pericàs (Marata, Les Franqueses del Vallès, Vallès Oriental). Ca. 1994. QUALSEVOL NIT POT SORTIR EL SOL. Autor: O. Soldevila.
- Masia Mariona (Fogars de Montclús, Vallès Oriental). Año 2009. QUALSEVOL NIT POT SORTIR EL SOL. Autor: J. Girbau.

EL SOL LLUU PER TOTHOM / EL SOL SURT PER TOTHOM 1995

- C/ de Torres Orduña, 52 (Adsubia, Alicante). Año 1995
IX PER A TOTS. Autores: Rafael Bas y Pep Rois.
- Can Suc (Fogars de Montclús, Vallès Oriental). Año 1998.
EL SOL SURT PER A TOTHOM. Autor: J. Salichs.
- Can Puig-Rodó (Castellví de la Marca, Alt Penedès). EL SOL SURT PER TOTHOM.
- Passeig del Terraplè, 2-4 (Molins de Rei, Baix Llobregat).
EL SOL SURT PER TOTHOM.
- Mare de Déu del Carme (Sant Joan Despí).
EL SOL SURT PER TOTHOM. Autor: Josep Martínez Urgellès.
- Sant Esteve, 13 (Cervelló, Baix Llobregat). Año 1996.
EL SOL LLUU PER A TOTHOM. Traducida del latín: Sol lucet omnibus.
Inscripción: 1798.
- Can Llançà. Av. Àngel Guimerá, 246 (Cardedeu, Vallès Oriental).
EL SOL LLUU PER A TOTS. Restaurado por Pepe Castells i Pubill en 1989.
- Can Mariner (Sta Coloma de Gramenet, Barcelonès). EL SOL LLUU PER A TOTS.
- Casa (Otos, Valencia). EL SOL BRILLA PER A TOTS. Año 2002.

LES HORES BONES 1993

- Avda. Montserrat, 57 (Piera, Anoia). Año 1993.
Gaudeix de les hores bones, i les altres passa-les volant.
Hores felices, hores curtes, i les altres passa-les dormint.
Autor: F. Calabuig i Alsina.
- Can Roca -Xevi (Santa Cristina d'Aro, Baix Empordà).
SOLS MARCARÉ LES HORES BONES.
- Restaurant Can Merla (Santa Coloma de Farners, Selva).
Sols les hores bones. Inscripción: 1876.

Viu-les! / Viu-la! 1998

- Ca la Sunyera (Seva, Osona). Año 1998.
Les veus? Viu-les! Autor: V. M. Galilea i Puig.
- C/ Verge del Pilar, 22 (Sallent, Bages). Año 2011.
Jo et dic l'hora...Tu Viu-la! Autores: A. Garriga y P. Alpáñez.

DONO A CAMBI DE RES 2006

- Mas Blanc (Veïnat de la Sarreda. Vilobí d'Onyar, Selva). Año 2006.
DONO A CAMBI DE RES.
- C/ d'Aro, 14 (Serra de Daró, Baix Empordà). DONO A CAMBI DE RES.
- Cal Pintor (Els Gats. Piera, Anoia).
El sol em dona les hores que jo et dono a tu.

DÉU VOS GUARD

- Can Triola (Sacosta. Girona, Gironès). DÉU VOS GUARD.
- Mas Ca n'Escapa (Sant Daniel. Calonge, Baix Empordà). DÉU VOS GUARD.
- C/ Feliu Mercader, 2 (Canet de Rosselló, Rosselló).
DÉU VOS GUARD.
Badaire fes al teu camí QUE L'HORE PASSE!
- Cal Gallard (L'Arboç, Baix Penedès). Año 1943.
GLORIÓS ST ISIDRE GUARDEU-NOS. Inscripció: 1874-1943.

BONA HORA / BON DIA 1870 ?

- Son Compte de sa Torre (Manacor, Mallorca). BONA HORA. Año 1870.
- C/ Cigales, 16 (Toluges, Rosselló). BONA HORA.
- Escola Betània-Patmos (Sarrià-Sant Gervasi. Barcelona, Barcelonès).
BON DIA I BONA HORA.
- C/ de la Santíssima Trinitat del Mont, 38 (Sarrià-S.t Gervasi. Barcelona, Barcelona).
BON DIA.
- Cal Minguet (Terrassa, Vallès Occidental). BON DIA. Año 1988.
Inscripció: 1888-1988.
- Cal Gallet (Collbató, Baix Llobregat). BON DIA.
- C/ Caldes 50-52 (Sentmenat, Vallès Occidental). BON DIA.
- Mas Ral (L'Estartit. Torroella de Montgrí, Baix Empordà). BON DIA.
- Can Soler (Torrelles de Llobregat, Baix Llobregat).
Déu ens dongui una bona hora.
- Can Riba de la Serra (Palou. Granollers, Vallès Oriental).
Que Déu ens dongui una bona hora.

- C/ Doctor Faus, 2 (Alella, Maresme).
Que Déu ens dongui una bona hora.
- Santa Maria de Bell-lloc (Bell-lloc. Santa Cristina d'Aro, Baix Empordà).
Que Déu ens do una bona hora. Inscripció: Any 1803.
- Mirasol (Valldoreix. Sant Cugat del Vallès, Vallès Occidental).
QUE SIGUI PER BONA HORA.

VIU, DEIXA VIURE... 2018

- Sant Martí de Fontanelles (Fontanilles, Baix Empordà). Año 2018.
VIU, DEIXA VIURE I AJUDA A VIURE.
- C/ de Villaamil, 20 (Calella de Palafrugell. Palafrugell, Baix Empordà).
VIU I DEIXA VIURE

SEMPRE ÉS MÉS TARD

- Capella del Sant Sepulcre (Olèrdola, Alt Penedès). Sempre és més tard.



• Mas de Rifá (La Selva del Camp. Baix Camp).
SEMPRE ÉS MÉS TARD DEL QUE ET PENSES.

Situat camí del mas de Ripoll, abans d'arribar al mas de Moixó, a mà dreta. A la part dreta de la façana principal hi ha un rellotge de sol, on en l'interior hi ha el dibuix d'una petxina i en la qual es llegeix: SEMPRE ÉS MÉS TARD DEL QUE ET PENSES.

Catàleg de masies i cases rurals en sòl no urbanitzable de La Selva.

AFANYAT MENTRE HI HAGI LLUM



• Can Vilavella (Esclet. Cassà de la Selva, Gironés).
AFANYAT MENTRE HI HAGI LLUM. Foto: A. Martí.

- Carretera Santa Pau a Mieres (Santa Pau, Garrotxa).
AFANYAT MENTRE HI HAGI LLUM. Copia del reloj anterior.

FES VIA QUE AVIAT SERA DE NIT

- Can Lleó (Sant Martí Sarroca, Alt Penedès). Fes via que aviat serà nit.

Dixit ergo eis Jesus: Adhuc modicum lumen in vobis est. ambulate, dum lucem habetis ut non vos tenebrae comprehendant: et qui ambulat in tenebris, nescit quò vadat. Juan 12, 35.

- C/ de Santa Anna, 4 (Arquelaquer, Garrotxa). FES VIA QUE AVIAT SERA DE NIT.
- Can Picafort. C/ Isabel Garau (Santa Margalida, Mallorca). FE LA TEVA VIA.

LEYENDAS SIN REPETIR

- C/ Canyet, 6 (L'Escala, Alt Empordà). 1865 ?
VIU L'INSTANT. Inscripción: 1865. Numeración de 0 a 24 horas.
- C/ Major, 60 (Sant Feliu d'Avall, Roselló). Año 1866.
I ANEM QU'ES HORA.
- Referencia. Víctor Balaguer. Año 1893.

Todas (casas del rieral) están construidas con sus tejados en declive, y todas con su reloj de sol, en algunas muy pintado y muy hermoso, y á veces con una leyenda al pie, catalana ó latina. Dijéronme que en una masía apartada, y que tiene trazas de haber sido casa fuerte, se leían debajo del reloj estas palabras latinas: Non sic semper sed. Esto me hizo recordar que leí un día esta misma inscripción, divisa de una noble familia catalana, sobre la puerta del castillo de Picalqués, en el pueblo de Esplugas y al. pie de San Pedro Mártir, casa hoy perteneciente al poeta catalán señor Duque de Almenara, mi excelente amigo y compañero en Cortes.

En otro reloj de sol se hace esta pregunta, que no pasa quizá de ser una candidez : ¿Quina es la mes xica y quina la mes grand? ¿Cuál es la menor y cuál la mayor? Pero en el horario del reloj de la llamada casa nova de Can Blandí, ya no se pregunta, sino que imperativamente se dicta esta terrible y dantesca sentencia :

Una d'aquestas será l'última pera tu.

Estas son mis impresiones y estos mis recuerdos de Arbucias, la pintoresca villa del castillo y del madroño.

BALAGUER, Víctor. *Al pie de la encina: historias, tradiciones y recuerdos 1893*. 2010.

- Nuestra Señora de la Asunción (Pego, Alicante). Año 1895.
A TOTES LES HORES ALABAT SIGA DEU. Restaurado en 1987.
- Cal Governador (Borrassà, Alt Empordà). Año 1910.
RECORDAT: DEL PASSAT. APROFITAT: DEL PRESENT.
Autor: Rafael Masó, arquitecto.
- Can Bonet (Montcada i Reixac, Vallès Occidental). Año 1918.
LO BON DÉU ME DO LA VIDA.
- Sa Cabana Vella (Manacor, Mallorca). ROMANDRÁ LO QUE FASSES. Año 1929.

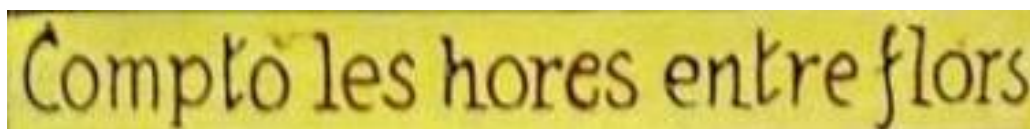

- Museo de Relojes de Sol de Andreu Majó (Cabrils, Maresme). Ca. 1950.
COMPTO LES HORES ENTRE FLORS. Autor: Manuel Pastor.

En castellano en otro reloj de M. Pastor: Cuento las horas entre las flores.

En latín en un reloj de sol de Medinaceli (Soria): Inter flores horas computo.

También en relojes de sol ingleses: Amyddst ye flowers i tell ye houres.



- Urex de Medinaceli, Soria). Ca. 1950. VISTER. Avispa. Ca. 1950.

- C/ Calvari, 12 (Castell d'Aro, Baix Empordà). Año 1966.
VAL MÉS UN QUART D'ENTENIMENT QUE UN ANY DE VIDA.

- Referencias. Relojos de sol sin localizar. Miquel Palau. Año 1970.

A LA TARDA ALABO EL DIA.
ELS RELLOTGES I ELS HOMES HAN D'ANAR A L'HORA.
EM LLEVO AMB EL SOL I AMB EL SOL M'ACOTXO,
I EN TANT QUE ESTIC LLEVAT NO PARO DE TREBALLAR.
LA NIT PER REPOSAR COMO FA EL RELLOTGE DE SOL.
NO NECESSITO QUE EM DONIN CORDA.

- Can Reixac (Cartellà. Sant Gregori, Gironès). Año 1973.
DONA'M SOL I ET DARÉ L'HORA.

- Can Rabassa (Santa Susanna, Maresme). Año 1974.
TOTES LES HORES SON HORES DE SALVACIÓ.

- Obelisco (Menorca). Año 1976.
Amb la sortida del sol fugen les tenebres. (cara est).
La llum mostra l'ombra. (cara oest)
Reconec la fugacitat. (cara nord).
Autor: Carlos Roters.

- Cal Barrina (La Llacuna, Anoia). Año 1978.
VIU AMB GOIG EL TEMPS NO TORNA. M. Valls.



- Las Rotas (Denia, Alicante). Año MCMLXXXIV.
JE DIS PEU, MAIS JE DIS JUSTE.

- Grup Escolar Corbella Esteller (Cardedeu, Vallès Oriental). Desaparecido. Año 1985.
No deixis per demà el que pots fer avui. Autor: J. Castells i Pubill.

- Restauramt Torrelles (Santa Cristina d'Aro, Baix Empordà). Año 1986.
MARCANT Y SEGUINT EL RITME DELS ESTELS S'ESCOLA EL TEMPS.
Autor: P. Carrera Martínez. Inscripció: 1771-1986
- Casa entre Cunit y Segur de Calafell (Cunit, Baix Penedès). Año 1989.
EL TEMPS PASSA I LES OBRES PERDUREN.
Traducida del latín: Tempus fugit opera manent.
- Escola Joan Miró (L'Hospitalet de Llobregat, Barcelonès). Año 1989.
LA VIDA ÉS TEMPS, EL TEMPS ÉS VIDA. Autor. J. Manso, ceramista.
- Cal Pipes (L'Avellà. Font-rubí, Alt Penedès). Año 1990.
JO HI POSO EL TEMPS I TU L'HAS D'OMPLIR. Autor: J. Miquel Tort.
- Ermita de Montalbà (Preixana, Urgell). Año 1990.
L'agricultura és la professió pròpia del savi, la més adient al senzill i l'ocupació més digne per tot home que és lliure. Ciceró.
- Can Casas (Santa Eulàlia de Ronçana, Vallès Oriental). Año 1991.
VIGILA, PERQUÉ NO SAPS NI EL DIA NI L'HORA.
Traducida del latín: Vigilate itaque, quia nescitis diem neque horam. Mat. 25 .
- Parc de la Illeta (Gualba, Vallès Oriental). Año 1991.
"Veus" dues coses a l'hora: l'aigua i l'hora del sol. Autor: J. Salichs.
- El Bruguer Vell (Santa Eulàlia de Ronçana, Vallès Oriental). Año 1992.
DIA BOIROS DIA MANDROS. Inscripció: 1633-1992.
- Son Perduet (Llucmajor, Mallorca). Año 1992.
DON SES BONES I SES DOLENTES. Autor: Antoni Palmer Cruelles.
- C/ del Convent, 33 (Cardedeu, Vallès Oriental). Año 1993.
TOTA VERITAT, LA SEVA HORA. TOTA HORA, LA SEVA VERITAT.
Autor: J. Puig, pintor.
- Avda. Alella (Alella, Maresme). Restautado. Año 1996.
CADA DIA SURT EL SOL I TOT RECOMENÇA. Autores: Francesc P. y Jordi A.
- Casa Dalmau (Girona, Gironès). Año 1998.
EL SOL CONEIX EL LLOC ON S'HA DE PONDRE. Salm. 103-19.
Traducida del latín: Sol coguovit occasum suum. Psal. 104:19.
- Ca l'Uriach (Teià, Maresme). FE I CONFIANÇA. Año 1999. ?
Inscripció: 1209 / 1687 / 1999....
- C Plaça de l'Església (Sant Pere de Ribes, Garraf). Año 2000.
EL TEMPS ÉS LA TERRA. Autor: F. X. Renau.
- Can Cabanes (Oristà, Osona). Les Dotze són Migdia, passa Avant. Año 2001.
- Rectoria (Olzinelles. Sant Celoni, Vallès Oriental). Año 2002.
MENTRE TINGUEM TEMPS, FEM EL BÉ. Autor: J. Salichs.
- Can Romeu (Parets del Vallès, Vallès Oriental). Año 2004.
ALABAT SIA DÉU. PARLEU BÉ SI US PLA.

- Av. de la Fraternitat s/n (La Selva del Camp, Baix Camp). Año 2007.
Oh Déu, el vostre univers és tant inmens i la meva hora tan curta!
Autores: J. Olivares y R Amorós.
- Col·legi La Salle (Cassà de la Selva, Gironès). Año 2008.
EL SOL MARCA LES HORES, L'EDUCACIÓ MARCA LA VIDA.
Autores: F. Clarà, P. Coris y A. Fontanet.
- Santuari de Falgars (La Pobla de Lillet, Berguedà). Año 2009.
EL SOL PER MI ÉS COM L'AMOR PER TU. Autor: M. Marguerit. Ins.: 2003-2009.
- Camp de Telescopis del Montsec (Àger, Noguera). Año 2011.
Es ores de tristesa e es d'alegror totes sues parières ath cap deth dia.
Autor: Francesc Clarà.
- C/ Sant Joan, 5 (La Fatarella, Tierra Alta) Año 2012.
No cal córrer per fer tard. Autores: U. Lorenzo y E. Mirò.
- C/ Figuerot, 2 (El Bedorc. Piera, Anoia). Año 2013.
L'OMBRA ET DIU A QUINA HORA ETS, PERÒ NO ET DIU QUANTES TE
QUEDEN! Autores: I. Vilà y J. Romeu.



- Cal Girona (Sitges, Garraf). DE DIA MOURES I DE NIT DORMIR.
Rehabilitación de la fachada de la masía en el año 2014. BriK.

- Cal Tercerilla (Sant Martí Seseuioles, Anoia). Año 2014.
El Sol ens dóna la vida i l'hora. Autores: A. Mira y M. Font.
- Calle Sant Josep, 47 (Otos, Vall d'Albaida). Año 2014.
A la nit, pa. Al día sol. Autor: Tormo.

- C/ Tennis, 2 (Palmanova. Calvià, Mallorca). Año 2015.

Demanà l'amat a l'amich què era amor. Respòs que presència de fayçons e de paraules d'amat en cor suspirant d'amador; e languiment per desig e per plors en cor d'amich. Vers. 164 del Llibre d'Amic i Amat, de R. Lull.

Autores: A. Boldirev y R. Raluy.

- Plaza Mayor de Malpartit (Torrefarrera, Lleida). Año 2016.

EL TEMPS ENS FA IGUALS, I EL SEU US, DIFERENTS. Autor: Dr. Serés.



- Antic Hospital de Santa Caterina (Girona, Gironès). Año 2016.

LA FORÇA DE LES NOSTRES IDEES LA MESURARÀ EL TEMPS.

Leyenda Enric Prat de la Riba. Autor del reloj: M. Porta. Foto: @signinum_restaura

Enric Prat de la Riba i Sarrà (Castellterçol, Moianès, 1870-1917). Abogado y periodista. Primer presidente de la Mancomunitat de Catalunya entre 1914 y 1917. Es considerado como uno de los principales artífices del resurgimiento del nacionalismo catalán del siglo XIX.

- Cal Nandu (Sant Vicenç de Calders, Tarragona). Año 2017.
EL TEMPS ES EL PONT ENTRE EL PASSAT I EL FUTUR. Autor: Dr. Serés.
- Iglesia parroquial (Sant Vicenç de Calders, Tarragona). Año 2017.
UNIVERS: EL TEMPS I EL ESPAI. Autor: Dr. Serés.
- Mas Miquel (Sant Miquel d'Aro. Santa Cristina d'Aro, Baix Empordà).
ÉS L'HORA DE L'AMOR I LA FE. Atribuido a Ferdinandus Serra.
- Ronda La Damunt, 18 (Folgueroles, Osona).
Sóc impassible fins i tot amb l'impossible. Autores: J. M^a Val y L. Badosa.
- Casa pairal La Riba (La Vall de Bianya, Garrotxa). LLOAT SIA NOSTRE DÉV.
- Son Jordi (Son Servera, Mallorca). Jas HORA DE PENSARHI.
- Can Respall de Renardes (El Pla del Penedès, Alt Penedès)
El vi parató es tan bo, que fins els angles en beuen.
- Cruilla Font Martina (Montseny, Vallès Oriental).
GENT DE PAU SIAU BENVINGUTS.
- Can Viñas o Els Ametllers (Calonge, Baix Empordà).
EL TEMPS NO EM POTS DETURAR PERÒ POTS NO PERDE'L.
- Residència geriàtrica Llar Sant Jordi (Gelida, Alt Penedès).
Fes, oh Sol, que pugua sempre assenyalar hores d'amor i benaurança.
- Plaça de la Constitució, 1 (Castell d'Aro, Baix Empordà).
LES HORES VAN DANSANT AL PAS DELS ASTRES.
- Bac de Roda, 33 (Sant Martí. Barcelona, Barcelonès).
EL SOL ENS MARCA EL CAMÍ.
- Ermita del Remei (Caldes de Montbui, Vallès Oriental).
Hora dolça pelegrí, de la joia amb la Mare!
- C/ Marina, 143, (Eixample. Barcelona, Barcelonès).
Amb temps i una canya anem a quarts de quinze. Autor: Keit Adams.
- Rectoria de Montfullà (Bescanó, Gironès).
SÓC LA LLUM DEL MÓN. Traducida del latín: Ergo sum lux mundi.
A TOTHORAS DÉU ALABA DEL MATÍ A LA TARDE.
Traducida del latín: A solis ortu... Salmo 122.2
- Passatge del Doctor Pi i Molist, 17 (Nou Barris. Barcelona, Barcelonès).
El CEL ES MA REGLA.
- Carrer de les Flors, 1 (Arenys de Munt, Maresme). Sense sol no faig la tasca
- Casa de la Vila (Sant Pol de Mar, Maresme). SAN POL A TOTHORA.
- Pastisseria El Llaminer (Calella, Maresme). No anem a l'hora.
- Can Poch (Alella, Maresme). SI TINC SOL JA EN TINC PROU.

- Hostal del Rabadà (Sant Julià de Vilatorrada, Osona).
EL TEMPS, NO COMTE EN EL MENJA. Autor: Josep Suñé.
- Sant Andreu de Bancells (Vilanova de Sau, Osona).
CADA DIA QUE PASSA T'ATANSA A LA VIDA. Restaurado.
- Caseta al costat de la variant d' Hostalric, C-35 (Hostalric, Selva).
UN SOL DEU. Traducida del latín: Unus deus.
- C/ Sant Hilari, 29 (Espinelves, Osona). NOI APRÉN I NO VADIS. Desaparecido.
- Ca l'Uriach (Teià, Maresme). FE I CONFIANÇA. Año 1999. ?
Inscripción: 1209 / 1687 / 1999....
- Casa Viva (Dosrius, Maresme).

El vol del gira-sol. Quan el rellotge marqui la cançó més llarga de les campanes Gira-sol, no miris més el sol aixeca el vol i vés on ell és. Casaviva.

RELOTGES DE SOL: HUMOR y CURIOSIDADES

-
- Pere.
 - ¿Qué mana?
 - ¿Quina hora es?
 - No ho sé pas.
 - Vès, guaita'l rellotge de sol.
 - Es negra nit i no hi veig.
 - No hi fa res, pren lo llum.

*Calendari catala del Any 1866,
escrit pels més coneguts escriptors y poétas catalans, mallorquins i valencias, p. 148.*

-
- Juan, (deya un señó à n'es séu criat,) vés à veure quin'hòra es à n'es rellòtge de sòl.
 - Però, señò, si ara es es vespre.
 - ¿Que té que veure? Dutem un llum.

*L'Ignorancia : revista crónica :
N 86 - 5 febrero 1881, p. 4.*

.....

El dimoni son es carabineros de devòra es Moll. ¿Quina diriau que la fan ara? Ydò, s'entreténen à fé forats en es torreó de sa Llònja y hey efan estaquetes per penjarhi sa manta valenciana. Convé estarlos alèrta que son capassos el dia ménos pensat de pintarhi un rellòtge de sol d'aquells que sòlen pintá per ses portes.

*L'Ignorancia : revista crónica :
N 110 - 23 julio 1881, p. 3.*

.....

Amichs: son cóm es rellòtges de sòl que no més serveixen p'es bòn temps.

*L'Ignorancia : revista crónica : orga y xeremies d'una societat de mallorquins:
Número 205 - 1883 mayo 12, p. 3*

-
- Noy, mira quina hora es en lo rellotge de sol.
 - Pero senyor: ¿que no sab qu'es de nit y no's pot veure res?
 - Donchs be, animal: encén un misto.

*La Barretina : setmanari popular:
Año IV N. 134 , 6 Septiembre 1895.*

.....

Se'ns crida la atenció sobre'l fet d'harverhi al carrer de Sant Mario (Sant Gervasi), una socoitat titulada "Centro Cooperativo El Progreso Obrero" que llueix en el frontis del seu edifici un ... rellotge de sol.

Realmente si'l *progreso* d'aquet *Centro Cooperativo* l'haguéssim de regular per aquel detall, be podríam assegurar que progressa a tall de cranch.

¡Cu-cut! :
Any 04, N. 173, Barcelona, 19 abr. 1905, p. 251.

.....
NIMIETATS

- Noy, ves a mirar quina hora es al rellotge de sol de l'exida.
- Pero, senyor amo, si es de nit!
- Trós d'ase! agafa un llum y veshi.

El tradicionalista : sortira els dissaptes:
Año 3 N. 101 - Girona, 4 marzo 1905, p. 3.

.....

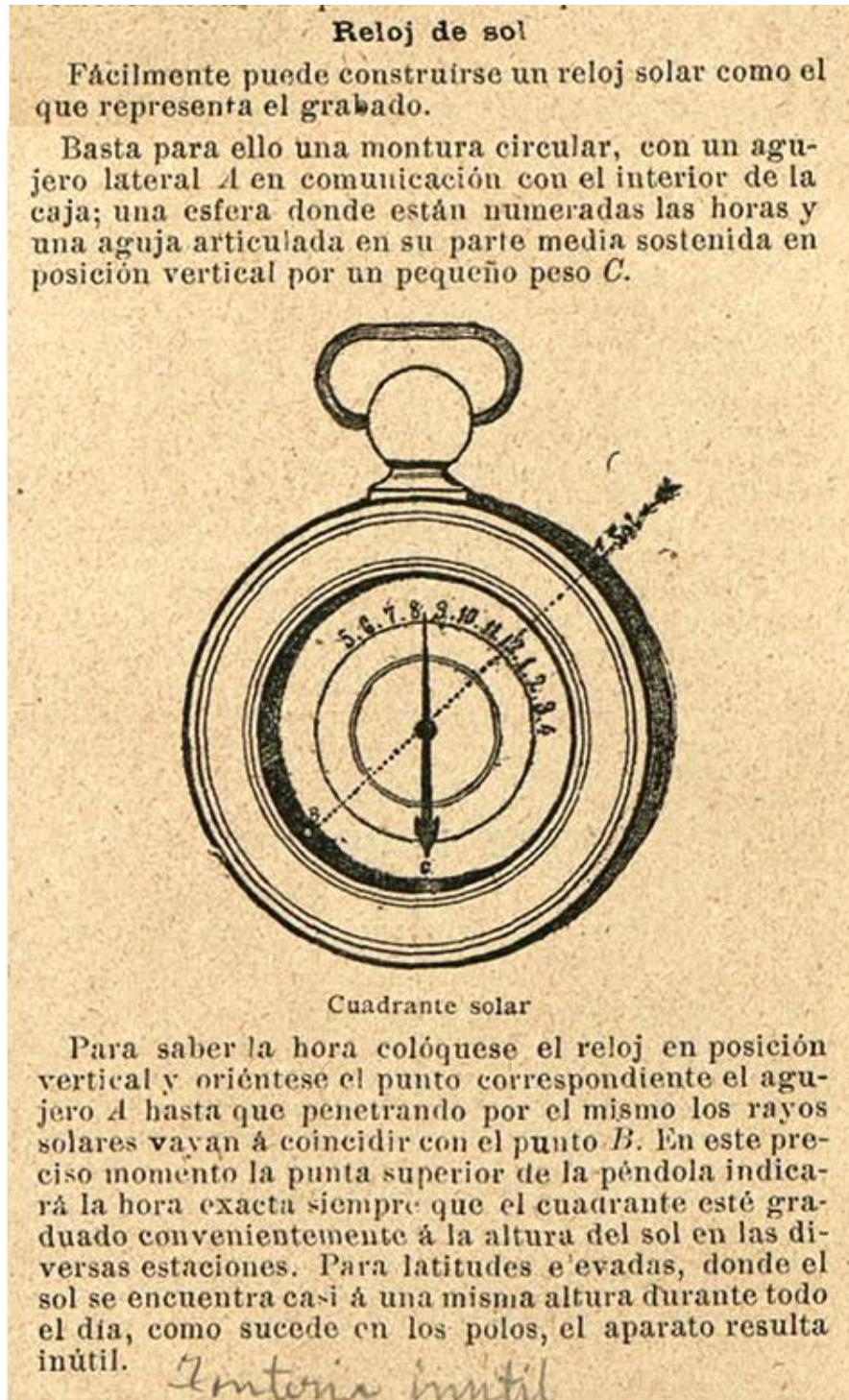

El Mundo científico : N. 2, Barcelona, 5 junio 1899, p.11.

.....



Postal. Autor: Lorenzo Brunet. Ca. 1900.

Lorenzo Brunet (Badalona, 1873- Barcelona, 1939). Acuarelista, periodista y profesor de Bellas Artes. Es el autor de una colección de postales, titulada EX-LIBRIS POLÍTICOS, en la que dedica el ejemplar n.º 7 de la Serie 1ª a Eduardo Dato.

El motivo del exlibris (postal) hace referencia a la adopción oficial en España de las propuestas -vigentes ya en otros países- aprobadas en el Congreso Geográfico internacional de Washington, celebrado en 1888, entre las cuales se encontraban las tres siguientes: 1.º adoptar un meridiano universal; 2.º dividir la Tierra en 24 husos de 15º cada uno, equivalente por lo tanto a 1 hora; y 3.º contar las horas del día desde 0 a 24.

Entre Don Alfons i en Dato



— Estimat primer ministre: sabries dir-me quina hora és?...



— Amb molt gust, senyor... Però us adverteixo que'l meu rellotge sempre senyala la mateixa.

La campana de Gracia : Barcelona, 29 novembre 1913.

SE'ns crida la atenció sobre'l fet d'haverhi al carrer de Sant Mario (Sant Gervasi), una societat titulada «Centro Cooperativo El progreso Obrero» que llueix en el frontís del seu edifici un... ¡rellotge de sol!

Realment, si'l *progreso* d'aquet *Centro Cooperativo* l'haiguéssim de regular per aquell detall, be podríam assegurar que progressa a tall de cranch.

¡Cu-cut! : Any 04, N. 173, 19 abr. 1905.

COLMOS. Para un sordo, oir la hora en un reloj de sol.

La Publicidad: Barcelona, 29 noviembre, 1906.

LES ESCOLES DEL BOSCO O pinions intessants



La Esquella de la Torratxa: N. 1846, 15 maig 1914, p. 8.

Imposibles. Per un rellotger. Donar corda a un rellotge de sol.

JOSEP GORINA ROCA

Almanach de La Esquella de la Torratxa : per a l'any 1913.

Extrems. Per un lladre. Robar un rellotge de sol.

En Patufet : farà una entremaliadura cada setmana:
Any 09, N. 0435, 11 maig 1912.

PENSAMENT: L'agulla del rellotge de sol simbolitza la impotència.

Papitu :

Any 12, N. 531, Barcelona, 12 febr. 1919, p. 7.

Un bajá, qui estava malalt, tingué gana: i, com ningú li deia que fós hora de dinar, malfiant-se, manà que li portes sin el rellotge de sol.

La Cataluña :

Año VII N. 320, 20 diciembre 1913, p. 7.

Al peu de la lletra

Una vegada, un metge va anar a visitar un malalt d'una casa de pagès a qui receptà unes píndoles, i encarregà a la seva dona que n'hi donés una cada dues hores.

—Però còm ho farem—digué ella—si no tenim rellotge.

—¿Ni rellotge de sol?—replicà el metge.

—Ni rellotge de sol.

—¿Doncs, què us diré jo? Quan conegue que han pasat dues hores, li doneu la primera.

—Però, senyor doctor, ¿còm ho coneixem?

—¿Què us diré jo—digué el metge tot

amoïnàt. — Cada vegada que canti el gall li doneu una píndola.

L'endemà el metge tornà i trobà el malalt pitjor.

—Doncs, ¿que no heu fet lo que us he dit?—preguntà a la mestressa.

—Si;—respongué ella;—mes amb tan mala sort, que no li goso a dir.

—Diguem, dona—féu el metge.

—Doncs, amb tan mala sort, que a la tercera píndola lo gall s'ha mort.

—Però, ¿que donaveu les píndoles al gall?

—Sí. ¿No em va dir vostè que cada vegada que cantés li donés una píndola? No he fet més ni menys del que vostè ha manat, mes el pobre gall no les ha pogudes pair.

LLUIS G: RODÓ.



INDISCRECIIONS

L'EDAT DE LES DONES

GENERALMENT, l'edat de les dones no és certa ni segura més que fins als quinze anys. Dels quinze anys en davant, la veritat perilla. Una dona tolera fàcilment, li plau i tot, de tenir quinze abrils, l'edat florida i galana. L'edat de la poesia. Els quinze anys són el símbol de l'amor novell i tendre. Es quan una noia comença de fer dir tantes i tantes bestieses.

Endemés, en arribar pels volts de quinze anys una noia ja és "senyoreta"; i pot donar-se aquest títol, tan envejable, parlant fins de sí mateixa; i ja pot anar de parella en algun casament.

De quinze anys en amunt, cal anar amb compte. Setze anys volen dir dinou; dinou, volen dir vint i set; vint i set, volen dir quaranta.

Quaranta anys... Quan una dona diu que té quaranta anys, fa l'efecte que no sap el què es diu, que comença de perdre la claredat d'enteniment... Al cap d'un cert temps de dir que tenen quaranta anys, les dones, tot d'un plegat sentireu a dir que passen dels vuitanta.

En passar de la vuitantena, les dones, generalment, no se'n empatxen, de dir-ho. Al contrari, se'n gloriegen. En tal manera que a totes les conversacions parlen del mateix. I us conten que no els manca cap dent, que hi veuen clar, que mai no les ha hagut de tocar cap metge, que mengem amb molt de dalit, que ja són besàvies, que tenen el cutis fi com el primer dia, i que mai no s'han pintat, ni no s'han posat pólvors, com fan les dones d'avui en dia. I poc se'n hi va si no us comencen, elles, un flirt eternidor. Passat els vuitanta anys, les dones és com si tornessin a la ratlla dels quinze. Per això tornen a dir veritat.

Ara, el que s'esdevé, sovint, és que, passats els vuitanta anys, el nas ha fet un camí especial, i es presenta com un ganxo, que senyala la barballera, i que dificulta notablement l'expressió de l'amor. Tot al revés del que s'esdevé als quinze anys.

Així, per acabar, direm que el nas és la vareta del rellotge de sol que marca les hores, millor dit els anys.

Per saber l'edat d'una dona, fixeus-vos en aquest detall. I no us equivocareu.

No debades, les dones tenen tal tendència a disimular el nas.

Ara, el que s'esdevé, sovint, és que, passats els vuitanta anys, el nas ha fet un camí especial, i es presenta com un ganxo, que senyala la barballera, i que dificulta notablement l'expressió de l'amor. Tot al revés del que s'esdevé, als quizeze anys.

Així, per acabar, direm que el nas és la vareta del rellotge de sol que marca les hores, millor dit els anys.

Per saber l'edat d'una dona, fixeus-vos en aquest detall. I no us equivocareu.

No debades, les dones tenen tal tendència a disimular el nas.

El Borinot : setmanari de barrila:
Any 1, N. 5, 27 des. 1923.

.....
Filosofies barates. Les dones són com els rellotges de sol; gairebé tots els entenem, però ningú no sap fixament l'hora que marquen.

El Borinot : setmanari de barrila:
Any 4, N. 143, 19 ag. 1926, p. 12.

.....
-El senyor Ric de Poch ha fet pintar un rellotge de sol a la seva villa, i diu al jardiner:

- Ara, que no us descuideu mai de dar-li corda.

En Patufet : farà una entremaliadura cada setmana:
Any 23, N. 1168. 21 ag. 1926.

.....
Artículo donde se nombran todos los participantes en la construcción de un reloj de sol en la calle del Teatro de El Vendrell en 1905. Sin localizar.

Pere Romeu (Peret Carreté). Iniciativa.

Emili J. Lopez Cerón, administrador de Correus i Telègrafs Va proporcionar una brúxula. Josep Carreras, paleta, (a) Nen Xic de la Garrella. Aportà un nivell.

Josep Colet, ferrer de tall. Va proporcionar la vareta.

Anton Barnadas, pintor. Es comprometé a pintar l'horari del rellotge.

Pau Palau (Paulito Calaf). Portà un llibre on s'explicava la manera de fer els rellotges de sol (Quatre dies abans del 21, es feren les proves i cada dia ens calgué canviar de pla).

Francisco Toldrà, un dels de la tertulia. Comparegué portant un cartabò que formava un àngul de 37 graus, fet especialment per seu pare, el celebrat home de enginyers "Jan Matines", per a confeccionar rellotges de sol.

El Baix Penedès : setmanari autonomista:
Any 27, N. 1353, 12 març 1932, pp 3-4.

.....
SIMBOLISME. Vaig anar a casa d'un col·laborador de PAPITU a recollir un original. Era un xic lluny, a la barriada del Carmel. L'home viu en una mena de masia , rústega però d'interior molt confortable.

Em va rebre en batí.

- Ja pot entrar, ja...- em digué amb un somriure gairabé paternal - Estic sol, però no tingui por...

Com que l'home, encara que passi dels cinquanta, sempre em gasta unes brometes un xic atrevides, vaig iniciar un pas enrera.

- Li he dit que entri i no tingui por... Miri, nena..: el símbol del meu estat el veurà retratat allà... - I m'assenvalà amb le braç, amb gest las, l'agulla tombada cap a baix com totes elles, d'un rellotge de sol...

Papitu :
Any 27, N. 1383, Barcelona, 4 set. 1935, p 12.

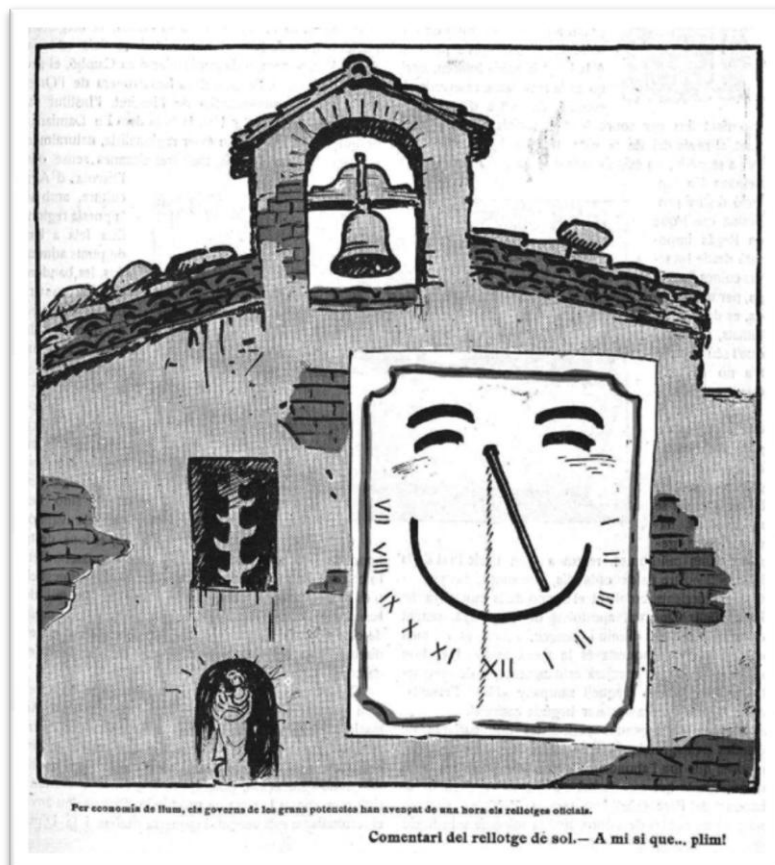

La Esquella de la Torratxa : N. 1951, Barcelona, 19 maig 1916, p. 337.

Adelanto de la hora. Comentari del rellotge de sol.- A mi si que ...plim!



La Esquella de la Torratxa : N. 2051, Barcelona, 19 abr. 1918, p. 226.

- Nol! Mira que ja son tres quarts de set.
- Romanços...No pas en el rellotge de sol.



La Esquella de la Torratxa : N. 2051, Barcelona, 19 abr. 1918, p. 226.

L'HORA OFICIAL

-Alto!... Por orden del ministro queda detenido sesenta minutos.

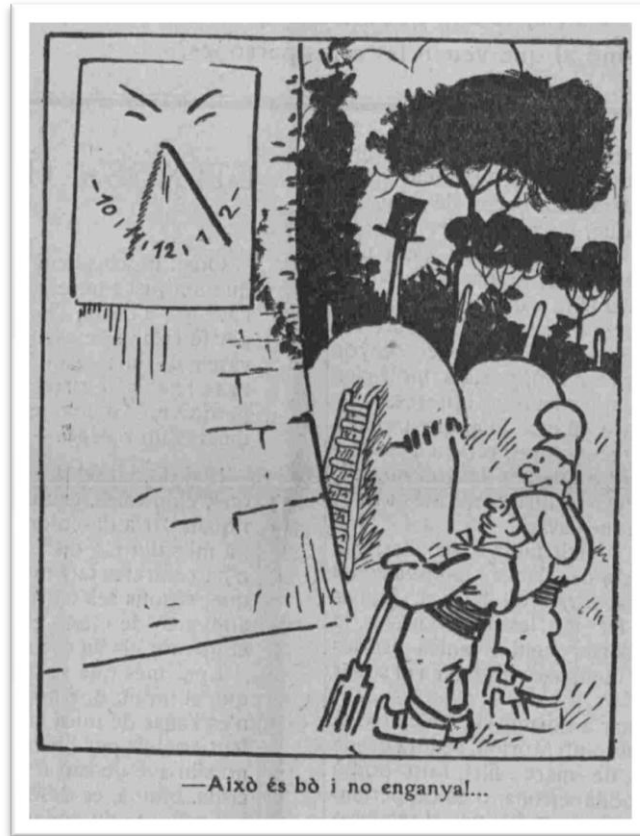

La Campana de Gràcia : N.. 2559, 20 abril 1918, p.4.

- Això es bò i no enganya!...

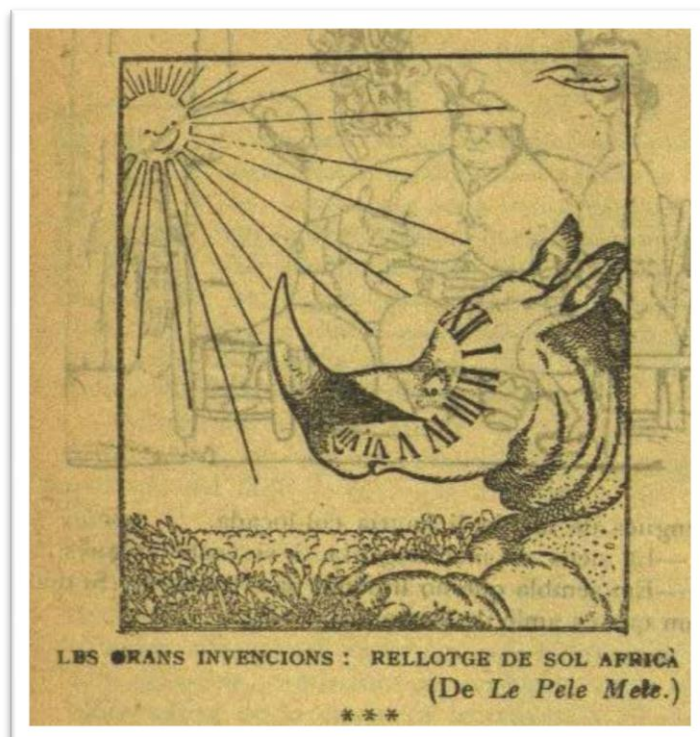

Papitu. Barcelona, 25 ago. 1920, p. 12

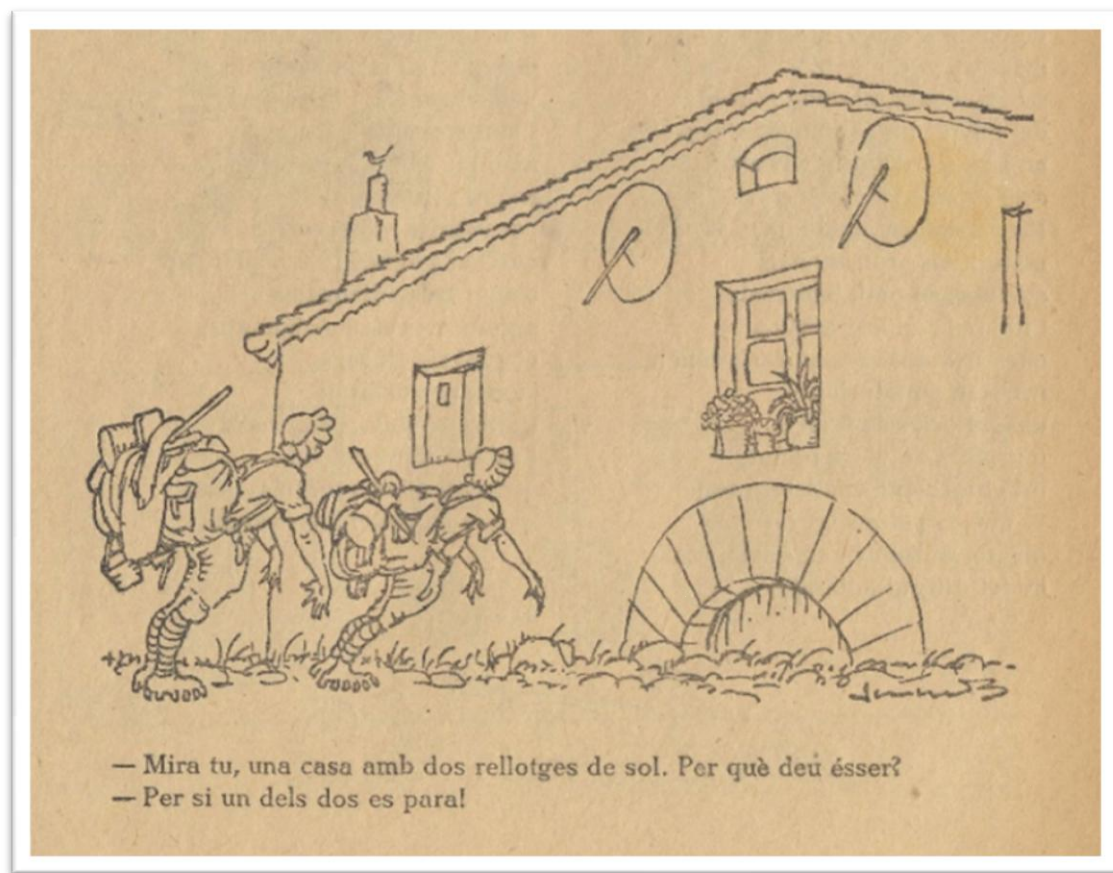

En Patufet. Barcelona, 13 sep. 1924, p 15.

- Mira tu, una casa amb dos rellotges de sol. Per qué deu s ésser?
- Per si un dels dos es para.

- Els rellotges de sol marquen l'hora exact sempre?
- No, a la nit, generalment, van atrassats.

En Patufet .
Barcelona, N.. 1184, 11 des. 1926, p. 18.

Casa barata, sencilla pero bonita

por Ch. Rabussier, Arquitecto

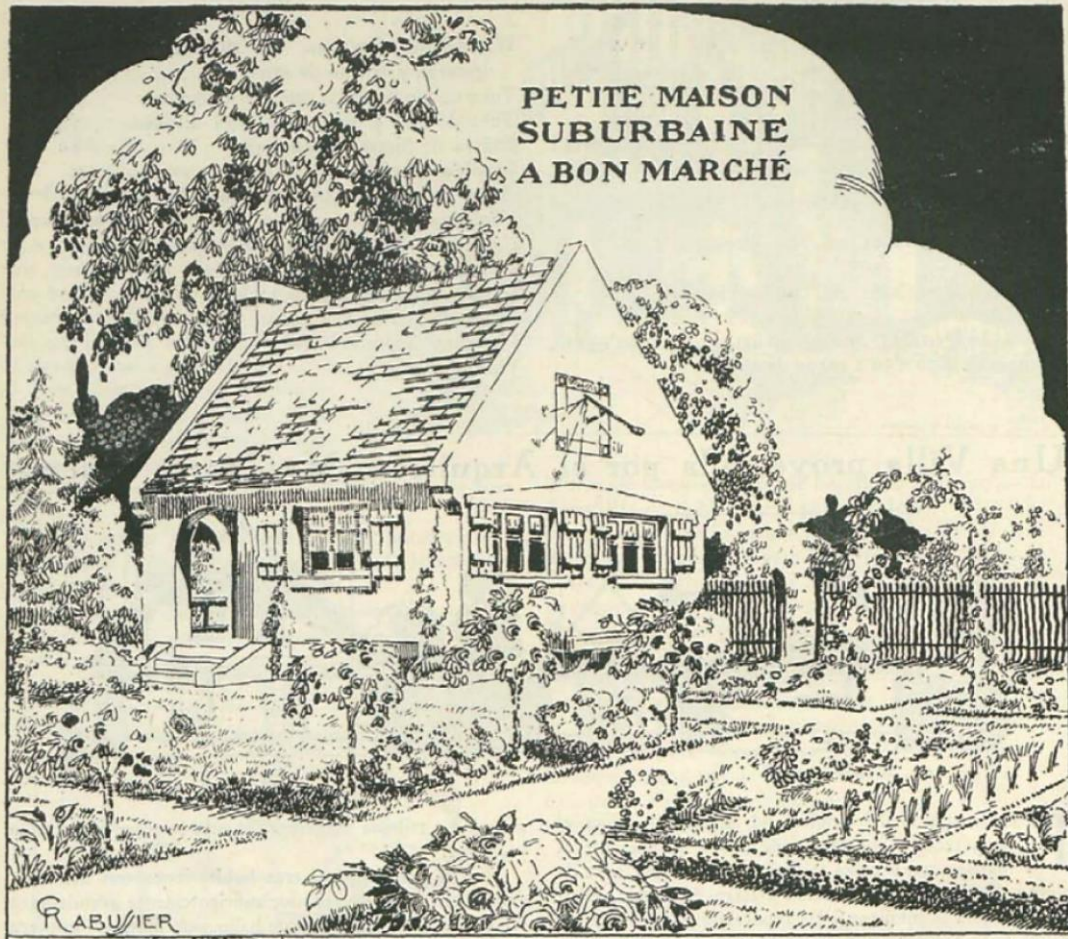

Para cerrar esta amplia ventana podéis valeros de tres pequeñas hojas, que las resguardaréis exteriormente con otras de madera de pino, por ejemplo. Sobre la fachada lateral que da al jardín reunid las ventanas por un gran dintel y decorad la parte superior con un cuadrante solar, pintado sobre el muro.

El Constructor : Barcelona, enero 1925, p. 73.

L'HORA NOVA

*Com que ja no és el temps qui
regeix el destí dels rellotges,*

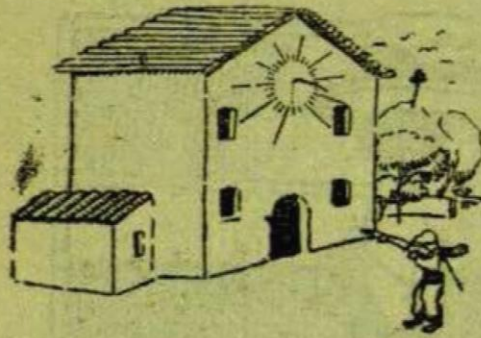

*avui ja no és la mateixa hora
d'ahir a aquesta hora. Això, que
ha ciutat ens ho prenem amb una
certa filosofia, car estem sempre
a mercè de tota mena de dispo-
sicions, a pagès ocasiona un
trasbals sorollós.*

*El pagès, que sempre s'ha
guiat pel cant del gall, el cap-
vespre i el rellotge de sol, si és
un pagès a la moderna ha d'a-
prendre a calcular i es torna neu-
rastènic.*

*Es clar que la majoria dels pa-
gesos segueixen com abans i no
fan cas de les disposicions, la
qual cosa fa que, com que ca-
dascú va a la seva, en l'actuali-
tat hi ha tres horaris en vigèn-
cia.*

L'hora nova, a ciutat.

L'hora vella, a pagès.

*I l'hora de Londres, que és
l'hora dels radio-escuchas.*

Papitu. Barcelona, 20 abr. 1927, p 2.



En Patufet. Barcelona, 16 mar.1929, p. 11.



Mirador. Barcelona, 13 ago. 1931, p 6.



Estudi de la Masia Catalana. Can Vista. Teià. Maresme. Josep de Cabanyes. Año 1931.

El reloj de sol de Can Vista se reprodujo fielmente en la portada de la revista *En Patufet*, algo no habitual en los dibujos de periódicos y revistas.

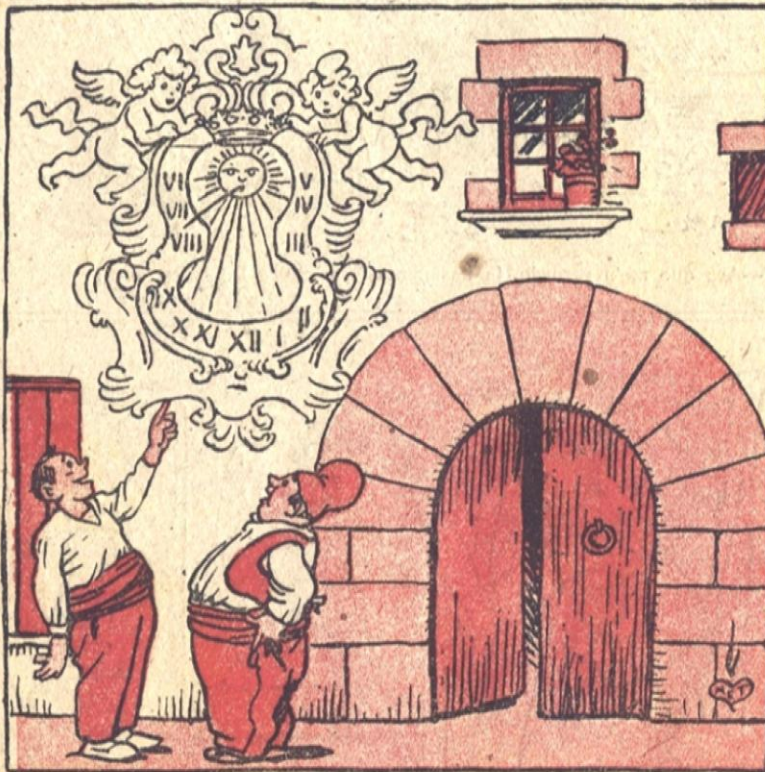

—Voldries dir-me quina hora és?
—Que no tens rellotge?
—Sí; és aquest de la façana, i el meu pare s'entesta que amb ell ja en tenim prou; i les setmanes que està núvol, com aquesta, ens quedem tota la setmana amb el rellotge parat.

En Patufet. Barcelona, 1º d'octubre de 1938.

Los angelitos tenantes se repiten sosteniendo filacterias en varios de los relojes de sol de Ferran Serra i Sala (Ferdinandus Serra).

SCG Ref. 753. Can Feu (Teià, Maresme): De formes arrodonides, recorda una petxina oberta. Orientat Sud-est. Línies horàries de 6 a 4. Molt esborrat.

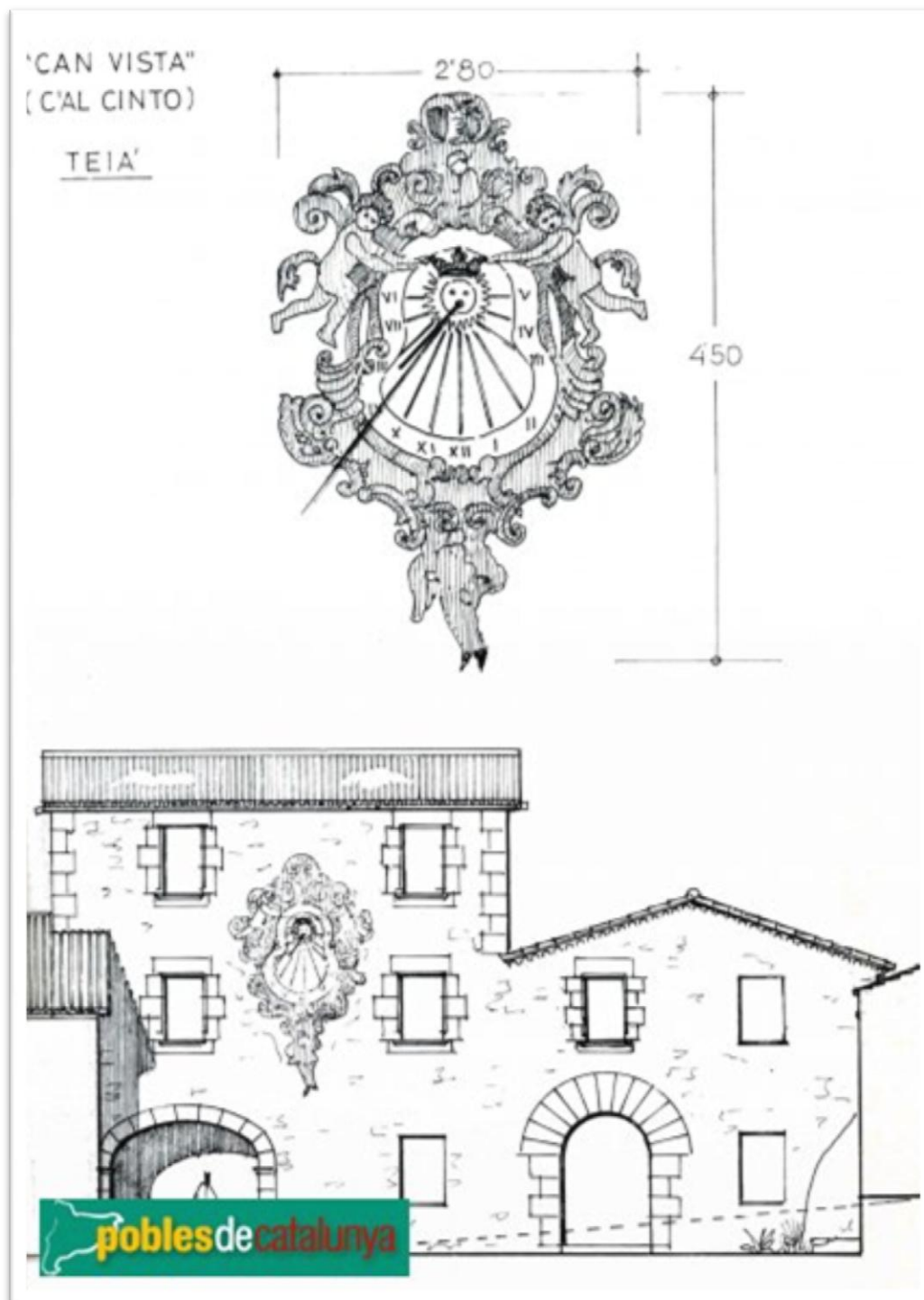

El més interessant de la casa, el rellotge de sol, gairebé s'ha perdut del tot. Lluís Bonet Garí, al seu llibre "Les Masies del Maresme" (1983) el qualifica com "el rellotge de sol més espectacular de Catalunya" i afegeix "cada any se'n perd més tros, i el color ja quasi s'ha perdut; abans feia goig de mirar, i semblava impossible que es pogués arribar a perdre. Ara cada dia queda més esblaimat, i acabarà a res, si no s'hi posa remei". Dissortadament així ha estat.

Albert Esteves Castro



Papitu. Barcelona, 12 sep. 1934, p 6.



La Veu de Catalunya : Any 45 N. 12082, Barcelona, 9 març 1935, p.1.

- Sembla un rellotge de sol!
- Deu assenyalar l'hora de les esquerres.



Mirador. Barcelona, 27 jun. 1935, p 4. *Esplai Il·lustreació catalana*. Barcelona, 2 jun.1935.

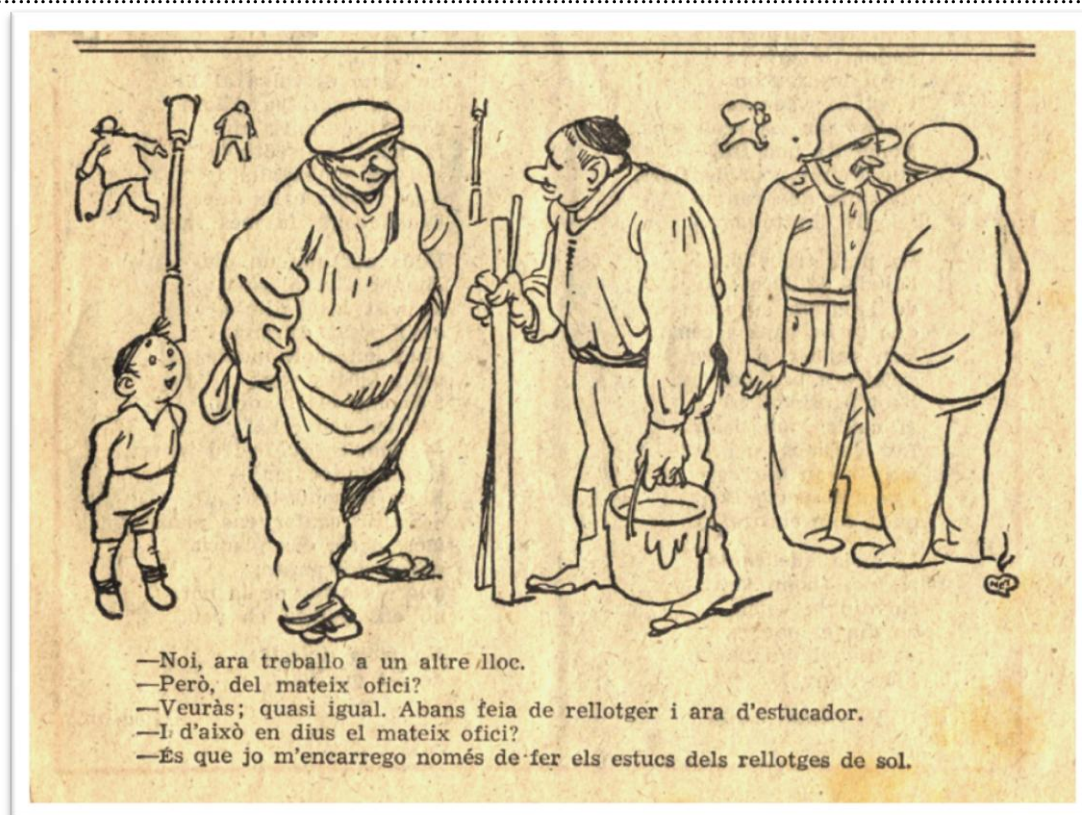

En Patufet. Barcelona, 6 may. 1936, p 11.



RELOJES
para
FINCAS DE RECREO
CASAS DE CAMPO

—

RELOJES PARA EL HOGAR

—

KUKU - RELOJES de SOL
CARILLONES

—

Arte y Técnica

PASEO DE GRACIA, 6 :: BARCELONA

Relojes OMEGA - CORTEBERT - ROMAN

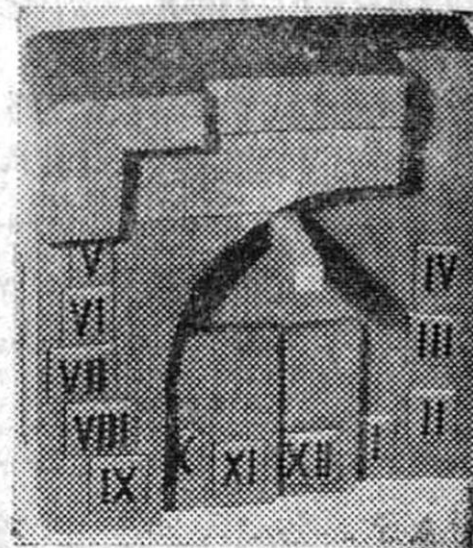

Este es el trofeo «Rellojge de sol», que será entregado a los ganadores de los cuatro grupos participantes en el Concurso de Canciones e intérpretes de San Pol de Mar

Hoja oficial de la provincia de Barcelona : 23 junio 1958 y 5 agosto 1968.

RELOJES DESAPARECIDOS

Barcelona. Barraca en la parte exterior de la puerta de Santa Madrona, Reloj desaparecido.

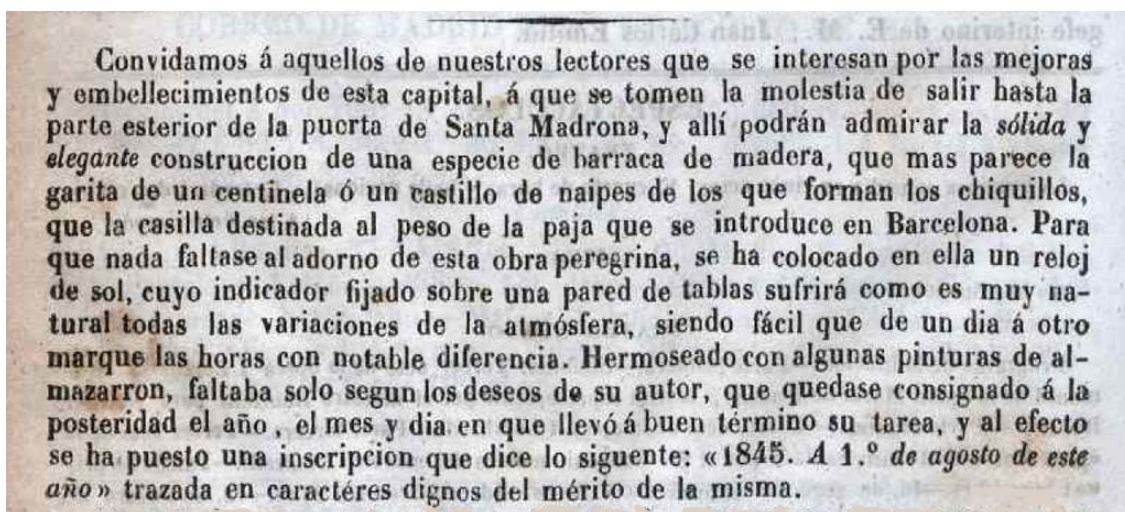

Diario de Barcelona : N. 119, 07 agosto 1845.

Casa situada a una hora escasa de Barcelona. Ubicación desconocida.

SE VENDE UNA CASA CONSTRUIDA A la inglesa, con huerto circuido de paredes, en el cual hay plantado árboles frutales, situada a una hora escasa de esta capital, en punto saludable y delicioso. El notario D. Fernando Ferrán que vive en la calle de La Unión, nº 7. Nuevo, cuarto 2º, enterará de los papeles y condiciones de la venta.

Diario de Barcelona : N. 119, 07 agosto 1845.

Barcelona. Puerta de San Antonio frente a la nueva fachada construida frente a los almacenes de la maestranza de artillería. Reloj desaparecido.

Algunas personas amantes de la belleza y ornato publico de esta ciudad, nos han hecho observar que en la puerta de San Antonio frente a la nueva fachada construida en los almacenes de la maestranza de artillería. La poca hábil mano de un pintor de paredes, ha embadurnado un mezquino reloj de sol, que más digno es de figurar en las paredes de un casucho de villorrio que no en la entrada de una ciudad de renombre europeo. Al entrar en Barcelona los muchos forasteros que vienen a visitarla, pobre, muy pobre juicio formarán de ella, si a primera vista observan pinturas como el reloj de sol que nos ocupa.

El Áncora : 08 septiembre de 1950

Barcelona. Palacio de la Virreina. Dos relojes desaparecidos.

Mientras tanto, en la casa de la Rambla ya construida se iban poniendo los últimos complementos, entre ellos un mirador en uno de los balcones de la fachada, a semejanza del que se construyó en el palacio real, cuando en 1759 vino a Barcelona el rey Carlos III. Otros miradores parecidos (era la moda entonces) se habían construido en la casa del cónsul de Nápoles, en la Muralla del Mar, y en la casa del duque de Sessa, en la calle Ancha,

habitada por el gobernador, conde del Asalto. También se pusieron en el zaguán de la casa dos relojes de sol, uno en la parte de Mediodía y otro en la de Levante, alarde de precisión ideado por mossén Manuel Ribas, un sacerdote muy adicto a la familia.

La Vanguardia : 25 de diciembre de 1935, p. 1.

.....
Villanueva y Geltrú. En un molino el agua ha llegado a un reloj de sol situado a 25 palmos de altura. 25 palmos = 5,7 metros.

Villanueva y Geltrú 22 setiembre 1850.

(Del Diario de Villanueva.)

Enterados por nuestros propios ojos de los males que la llamada Riera de Cubellas causó en su avenida de que dimos ayer cuenta á nuestros lectores y sobre todo de los que causó la espantosa y nunca vista hasta aquí de esta madrugada, podemos decir que son incalculables. El agua llegó hasta inundar dos casas del pueblo y en ellas un lagar lleno de vino. Muchos jornales de viñedo han quedado sepultados bajo espesa capa de arena; árboles corpulentos han sido arrancados de raíz y arrastrados por entre cepas plantadas á una altura formidable sobre el nivel del cauce de la dicha «riera;» calabazas, vigas, estacas, tablas de cama, tocinos y hasta borricos han arrastrado sus aguas y llenado de deshechos sus riberas. Dos carros que se dejaron cargados con portaderas llenas de uvas á buena distancia y muy superior altura del dicho cauce, han sido arrojados contra una pared, habiéndose estrellado uno y desaparecido las portaderas: en un molino el agua ha llegado hasta un reloj de sol pintado á mas de 25 palmos de altura; su esclusa y la de otros arrebatadas tambien: en una palabra parece imposible que una «riera» que tan poca estension coge, haya causado los perjuicios y desgracias que tienen justamente consternado nuestro vecino pueblo de Cubellas.

El Áncora : 08 setiembre de 1950

Barcelona. Convento del Buensuceso. Reloj de sol desaparecido.



Convent de la Mare de Déu de Bonsuccés, 1925-1935

Autor: Joan Vidal Ventosa (©Arxiu fotogràfic de Barcelona)

En el centro de la fachada se distingue el rectángulo blanco del reloj de sol.

En tiempos más cercanos sirvieron de trinquete el lienzo de pared del convento de servitas de Nuestra Señora del Buensuceso en la plaza de este nombre. Los jugadores no podían hacer uso de la potra o de la potra tradicional por tratarse de un paraje tan transitado, pero hacía las veces de tal la aguja del soberbio reloj de sol que arrogante lucía su belleza en el centro de aquel vasto lienzo de pared. El cronómetro sideral partía el campo en dos mitades y el jugador que por azar daba en la aguja del reloj decía clamorosamente que había "tocat nas" e interpretaba el caso como agüero de ventura cual si hubiera tocado raya o potra.

Destino : Año XVII, N. 832, 18 jul. 1953.

El reloj de sol en la prensa: librerías, publicación y venta de libros de Gnomónica, anuncios de constructores de relojes de sol, cursos de aprendizaje, conferencias, concursos, libros en bibliotecas...

RELOTGES DE SOL: NOMBRES PROPIOS

- VICENÇ MAS VANRELL. Nació en Campos del Puerto (Mallorca). Hizo profesión en los mínimos el 11 de junio de 1685. Fue Superior local en los conventos de Sineu (1689, 1695), Muro (1697, 1704, 1706) y Palma (1711, 1713, 1726). Murió el 12 de diciembre de 1747. En la biblioteca del convento de Palma quedaron manuscritas las siguientes obras de su autoría: *Ceremoniale Conventus Majoricarum Ordinis Minimorum*; *Tractatus Sphera mundi*; *Metodo nou per fer ab tota exactitud rellotges de sol, compost per un frare qui n'ha fets 42 y tots li han sortit ab perfecció*.

MINIMOSPEDIA

Según Guillermo Díaz-Plaja (Historia general de las literaturas hispánicas. 1949, p. 261.), terminó el manuscrito el año 1738: En 1738 fray Vicent Mas, Mínimo del convento de Palma pero también astrólogo, terminaba su *Método nou per fer ab tota exactitud rellotges de sol*. Era labor de celda. No la menospreciemos por el hecho de serlo.

- JUAN MAURELL, pintor de perspectiva y profesor de matemáticas y arquitectura, enseña, entre otras cosas, a delinear relojes de sol por cálculo o gráficamente arreglados al meridiano de la ciudad (Barcelona, 1817).

- FRANCISCO TALLADA Y MOLA. (Tamarite de la Litera (Huesca), ca. 1762 - El Bruc (Barcelona), 1822). Canónigo de la colegial Manresa. Autor de *Gnomónica ó bien sea práctica de relojes de sol* (Manresa, imprenta de Martín Trullás, 1822). El libro se anuncia durante varios años en el *Diario de Barcelona, al precio de 4 rs de vn.* . Solamente se conservan dos ejemplares de su libro, uno de ellos es propiedad del Ayuntamiento de Tamarite. Asesinado junto a otros 23 manresanos en el paraje llamado "Els tres roures" el 17 de noviembre de 1822, año de publicación de su libro de relojes en Manresa.

- JOSÉ BARRAU, carpintero. Vende un instrumento que, entre sus múltiples aplicaciones, servía de reloj de sol (Barcelona, 1822).

- FRANCISCO ESPINÓS, relojero de Valencia. Vende una "máquina gnomónica para hacer cualquiera relox de sol sobre todo plano fijo con la mas completa exactitud" (*Mensagero de las Cortes* : Madrid, 16 junio 1834.). *Diálogo de la Reloxería , ó Instruccion para tener qualquiera arreglado su relox, tanto de péndula como de bolsillo, compuesto por Francisco Espinos, relojero.* = Se hallará en la librería de Antonio Sastres, baixada de la Cárcel. (*Diario de Barcelona*, 20 mayo 1803).

- JOSEF ANTONIO ELIAS. Leyó una memoria sobre la teoría de los relojes de sol en la Real Academia de Ciencias Naturales (Barcelona, 1836).

Memoria sobre los relojes de sol por Don José Antonio Elías y de Aloy. *Boletín de la Real Academia de Ciencias y Artes de Barcelona* : V. 1 N. 16 abr. 1897.

- BUCH (Rambla, 23). Vende relojes de sol y meridianos de cañón (Barcelona, 1840)
- JOSÉ TORNER, impresor y librero (Regomí, nº 22 y Capellanes, 16). Informa de quien hace relojes de sol tanto en las paredes como en planchas de metal para colocar sobre las ventanas, balcones (Barcelona, 1846). En 1820 imprimió un tomo de poesía en catalán de Francisco Vicente García (1582-1623), rector de Vallfogona, y en 1839 el *Diccionario quintilingüe* promovido por una "sociedad de literatos catalanes". No aparece como vendedor de libros de relojes de sol.

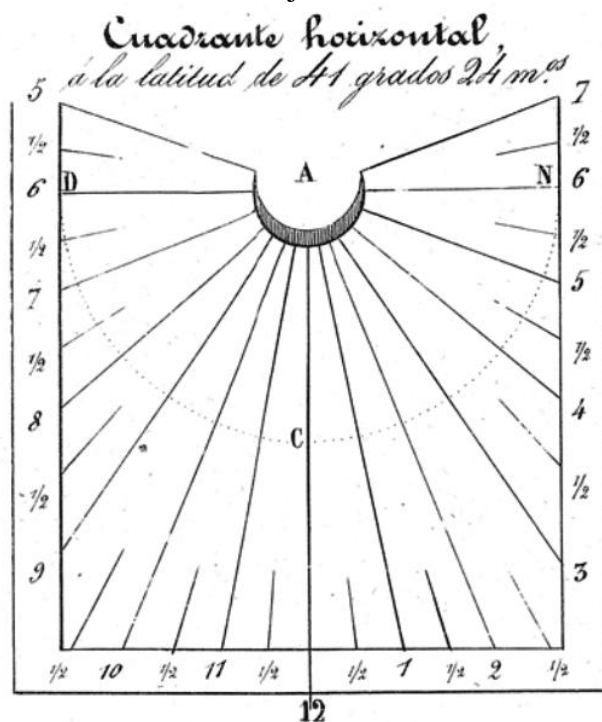

Víctor Leroy. Año 1848.

- VICTOR LEROY (LE ROY). Vende por su cuenta el libro de gnomónica que ha publicado en Barcelona, relojes de sol y brújulas. Enseña a construir en tres o cuatro horas relojes de sol a las personas que quieran honrarle con su confianza. En 1885 todavía se anuncia a la venta su libro en la librería de Piferrer.

Tratado de gnomónica o Arte de construir cuadrantes solares por Victor Le Roy; traducida y arreglada por I.B. Barcelona. Imprenta y Librería de Piferrer, 1848.

- CONSTRUCTOR anónimo. Un sujeto que construye relojes de sol portátiles se ofrece para pasar por las casas a construir relojes de sol o a dar lecciones (Barcelona, 1850).
- Mr. Hte. FABRE, profesor de gnomónica, francés y caligrafía. Presenta en el gran cafe de Comercio de la calle Escudellers siete relojes de sol en un globo, que señalan la misma hora sobre cuatro de ellos según la época del día. También construye relojes de sol para cualquier punto de España, al gusto de los aficionados (Barcelona, 1851).
- MANUEL SAURI, impresor y librero. Imprime y vende en su librería el libro de relojes del platero Juan de Arfe y Villafañe (1535-1602).

Arte de construir toda especie de relojes de sol: adicionado con un tratado de los relojes de sol horizontales, verticales, laterales, etc. por D J de Arfe; ilustrado con grabados intercalados en el texto ... Barcelona: imprenta y librería de D. Manuel Sauri ..., 1854.

- ANTONIO ROVIRA I RABASSA (1845-1919). "Un libro nuevo Tratado de Gnomónica por D. Antonio Rovira y Rabassa" artículo publicado en *Resumen de arquitectura*, Madrid 1 de marzo de 1896.

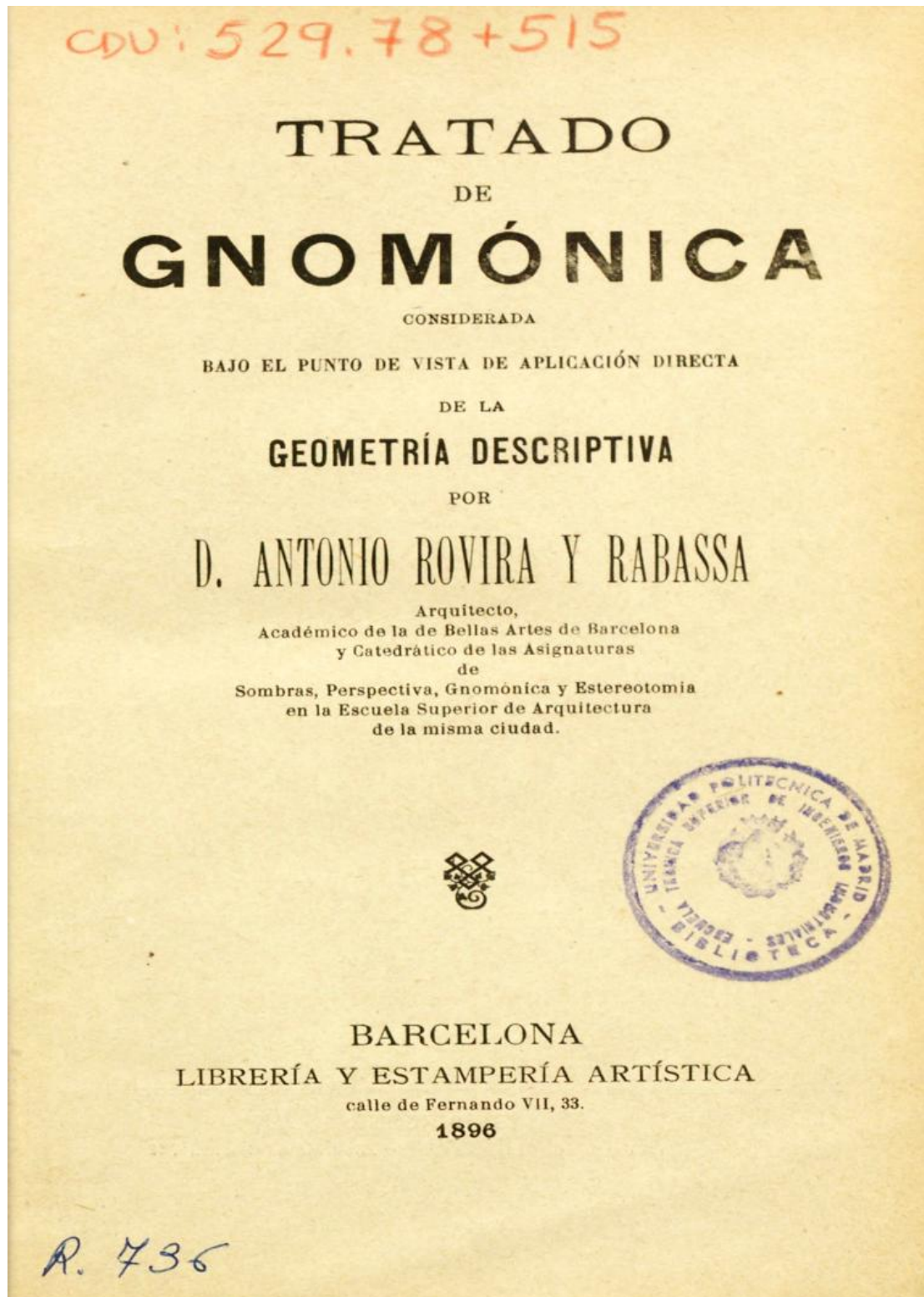

Tratado de gnomónica : considerada bajo el punto de vista de aplicación directa de la geometría descriptiva... Barcelona, Librería y Estampería Artística, 1896.

- JOSÉ ANTONIO MORERA. Relojero de Tarragona. Publica el libro titulado *Los Relojes* que contiene una tabla de ecuación diaria, de la hora que deben señalar los relojes arreglados al tiempo medio al marcar el reloj de sol las doce en punto (*Revista de Gerona* :1882).

- JUAN DE ARFE Y VILLAFANE (León, 1535- Madrid,1603) . El libro de Arfe con la adición de Enguera impreso por Manuel Saurí se vende a 4 reales en la librería familiar (Viuda de Saurí e hijo) durante muchos años. En 1873 estaba a la venta en Barcelona en la librería y litografía de los Sres. Francart y Marcet, Ancha 44, y en las librerías de los Sres. Gaspar y Homdedeu, Puig, Mayol, Bartumeus y Bosch y Cerdá Todavía se anunciaba la venta en *La Vanguardia* y *El diluvio : diario político de avisos , noticias y decretos*,.en el año 1882. ilustrado con 28 láminas. Figura también en el listado de libros la Biblioteca-Museo-Balaguer en 1887.

- FRANCESC FELIU I VEGUÉS (Aitona, 1829 - Badalona, 1913). Matemático. Profesor de la Escuela Superior de Barcelona.

LOS RELOJES DE SOL

NUEVO MÉTODO GENERAL PARA LA CONSTRUCCIÓN DE CUADRANTES SOLARES

Siempre han tenido gran importancia los relojes de sol y esta importancia aumenta en los meses de verano, en que la gente se marcha á descansar á sus quintas y posesiones de recreo, donde no debe faltar uno de estos relojes, que no fallan nunca, que ni se atrasan ni adelantan y que una vez construidos no necesitan los auxilios del mecánico. No es cosa fácil su trazado y para llevarlo á efecto bien, nada mejor que seguir las siguientes instrucciones del ilustre hombre de ciencia D. Francisco Feliu y Vegués bien conocido por su obra sobre gnomónica.

Mar y Tierra : N. 26, Barcelona, 28 julio 1900.

Dona su libro titulado *Gnomónica* a la biblioteca del Centre Catalanista "Gent Nova" (Badalona, 1897).

Conferencias en la Juventud Republicana de Badalona (*La Publicidad* : 7 nov. 1902).

Aquell recull de treballs seus que fa pocs anys varem publicar, sobre Càlcul d'imaginaries, Càlcul de probabilitats i Gnomonica, proven la força del seu talent i la immensa delectació amb que se en tregava a aquestes altes especulacions.

Panegírico firmado por J. Estrany publicado en *Gent Nova* el 4 de octubre de 1913.

ROTGER I ROSQUELLAS, Mateu. *El mestre Francesc Feliu i Vegués* (1829-1913). Carrer dels Arbres, 3a època, N. 1, 1990, pp. 55-68.

- RANDOLFO I. GEARE

"Relojes de sol", por Randolpho I. Geare, con 12 grabados.

Los debates : diario político defensor de los intereses de la comarca:
Tarragona-Tortosa, Año XXI N. 4501 - 2 octubre 1908

- FRANCISCO JULIÀ Y SERRAÍMA. Arquitecto titulado en la escuela de Barcelona en 1904. 1904. Director interino de la Escuela Municipal de Artes del distrito V y profesor de dibujo lineal. Aparece en el *Anuario estadístico de Barcelona* del Año 1914.

Conferencia en la «Familiar Obrera de Sans» sobre los relojes de sol organizada por el «Institut Obrer CATALA» (*La Vanguardia*, 3 agosto 1907).

- RAMÓN JARDÍ Y BORRÁS (Doctor Jardí) (Tivissa, 1881-1972) . Físico. Catedrático de Acústica y Óptica de la Universidad de Barcelona (1930). Conferenciante. Académico de número de la Real Academia de Ciencias y Artes de Barcelona. Discurso de ingreso: *Estudio de algunos fenómenos de fotometría heterocromática*. Como miembro de la Sección Meteorológica participó en las primeras observaciones sistemáticas. Estudio titulado *Diez años de observaciones termopluviométricas en Tivisa* (1913-1922) donde establece un adelanto del clima en dicha localidad.

Imparte un curso de Astronomía elemental organizado por la Societat Astronómica de Barcelona. La 10ª lección la dedicó a la construcción de meridianas y relojes de sol con el fin de utilizarlos para la corrección del reloj con gran aproximación. Lección útil para albañiles y canteros. La undécima trató de la manera de determinar la latitud y la longitud de un lugar, hubo lecciones dedicó al estudio del calendario y otra práctica para calcular la latitud de varcelona y la observación del paso del sol por el meridiano de la ciudad mediante un teodolito. (1910, 1911 y 1912).

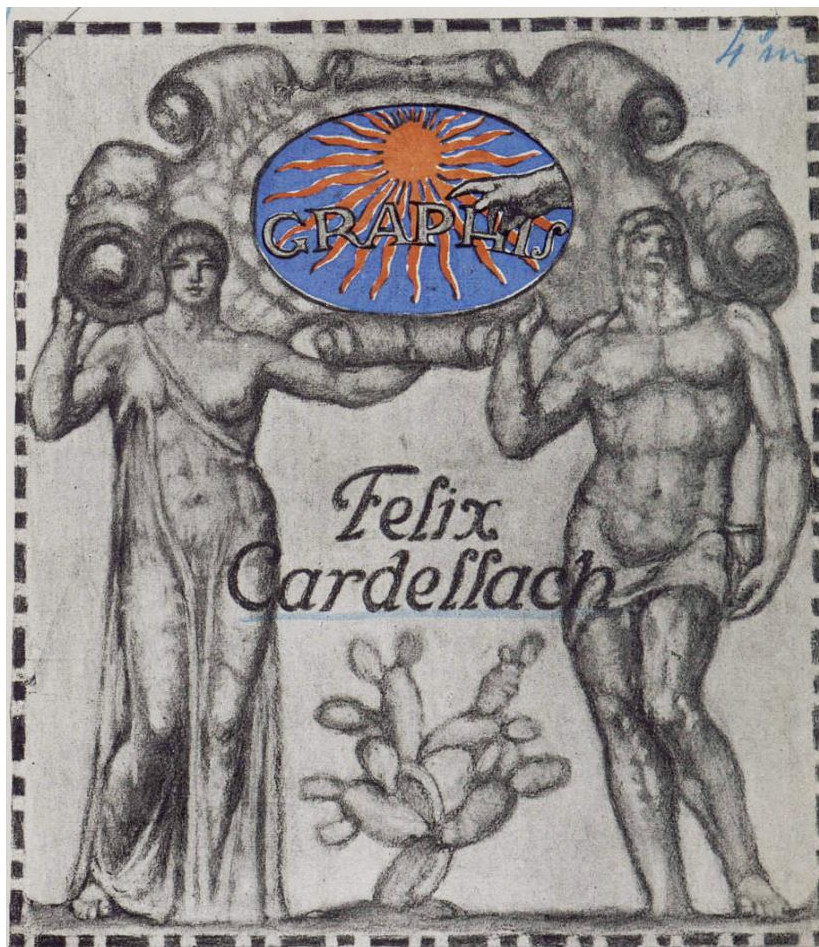

BNE. *Leyes iconográficas de la línea y de la luz* (1913).

- FELIX CARDELLACH I ALIVÉS (Barcelona, 1875 - 1919). Arquitecto e ingeniero industrial del periodo modernista en el que se desarrollaba la Renaixença catalana. Catedrático de historia de la arquitectura en la Escola Tècnica Superior d'Enginyeria Industrial de Barcelona, ciudad donde desarrolló gran parte de su actividad profesional. Autor de *Leyes iconográficas de la línea y de la luz* (1913).
- RAMÓN FREIXA. Arquitecto municipal de Igualada. Conferencia a los alumnos de las clases especiales del Ateneo Igualadino de la Clase Obrera dedicada a los relojes, en especial a los de sol (Igualada, 1927).
- SERAFÍN VILLARROYA LAHOZ. Novallas (Zaragoza), 1981- Ejea de los Caballeros (Zaragoza), 1936. Farmacéutico.

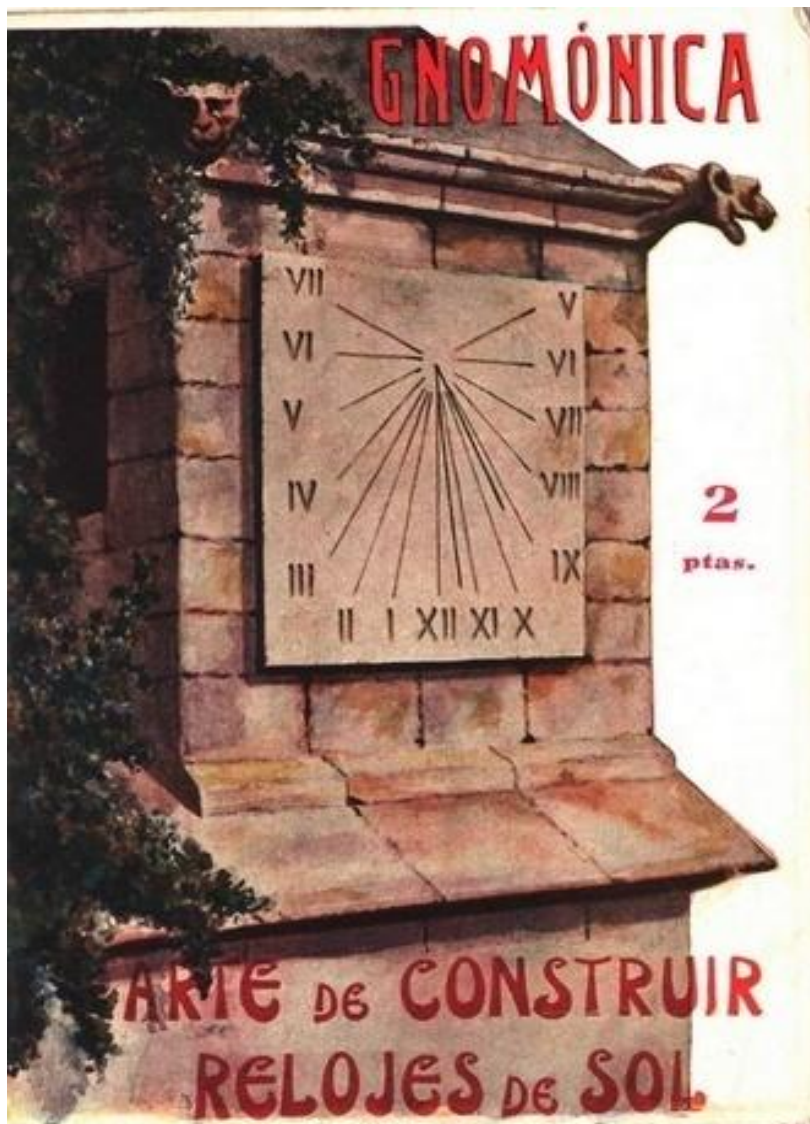

Su librose anunciaba en La Vanguardia (15 dic. 1932, p. 34)

Y en el año 1912 escribía este opúsculo, que me sirvió de norma para yo construir cuadrantes de variadas formas y para instruir en este arte a cuantos albañiles y demás personas mostraron interés por ello. Mas no lo había dado a la imprenta.

Han transcurrido veinte años, y al poner en antecedentes de estos mis trabajos a un amigo, persona versada en muchas disciplinas, me induce a darlo a la publicidad, aceptando para ello los ofrecimientos de la Librería Bergua, que con sus colecciones y publicaciones lleva al público, en forma amena, conocimientos prácticos de tan variadas e interesantes materias.

Si con su publicación se consigue renazca la afición a construir estos relojes, que constituyen adornos muy útiles para fachadas de edificios, parques jardines y terrazas, y que nuestros artesanos los hagan a la perfección, se dará por muy satisfecho.

RELOJES Arte de construirlos en cualquier lugar y superficie (planos horizontales y verticales, cilindros, conos, esferas, etc.). por Serafín Villarroya Lahoz. Un primoroso tomito con 24 figuras, 18 láminas y 14 tablas, indispensable a arquitectos, maestros de obras, aparejadores y útil a todos DOS pesetas. Pedirlo a la librería Bergua, Mariana Pineda, 9, Madrid.

- EMILI CANOSA GUTIÉRREZ. Arquitecto. Socio del Centre Excursionista de Catalunya. Artículo en la revista Arquitectura y Urbanismo de septiembre de 1934: *Utilizació dels quadrants solars ordinaris per a mesurar el temps legal mig*.
- JOAN AMADES. *Els rellotges de sol*. Barcelona, 1938.

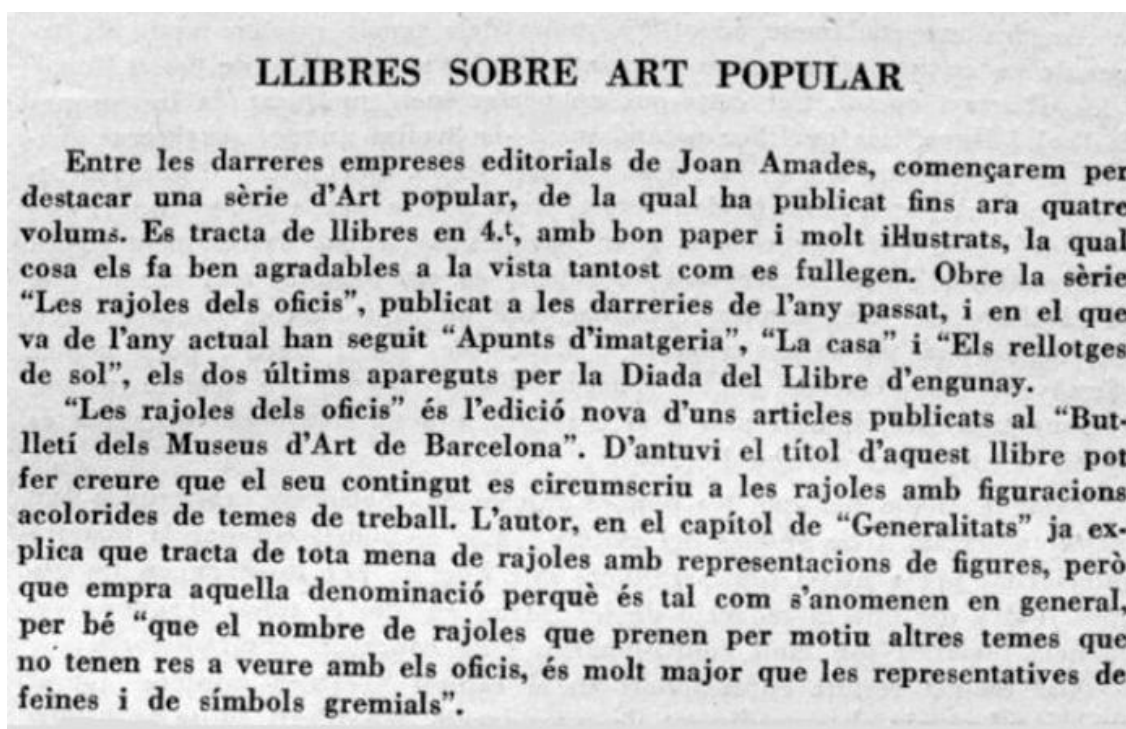

Revista de Catalunya : Núm. 090, 15 set. 1938.

Joan Amades i Gelts (Barcelona 1890-1959). Etnòlogo y folclorista. Trabajó como conservador del Museu d'Indústries i Arts Populars de Barcelona i a l'Arxiu Històric de la Ciutat de Barcelona. En 1990 le dedicaron un reloj de sol: Cardedeu a Joan Amades 1890-1959 trobador de costums populars catalanes.

- MIQUEL PALAU. *Rellojes de sol Historia i art de construir-los sense matemàtiques*. Barcelona, Ed. Millà, 1970. *El Calendario*. Barcelona, Ed. Millà, 1970.



Edición de lujo.1970. 100 ejemplares.

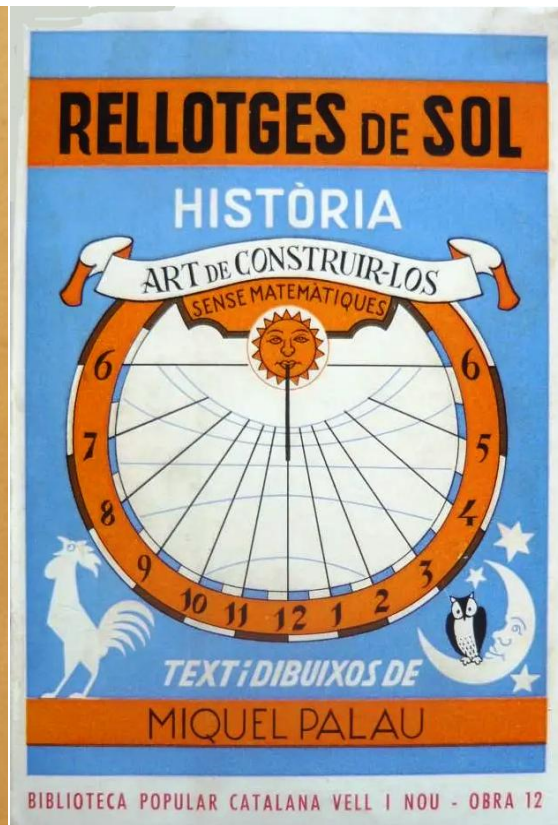

Palau. Edición 1970.

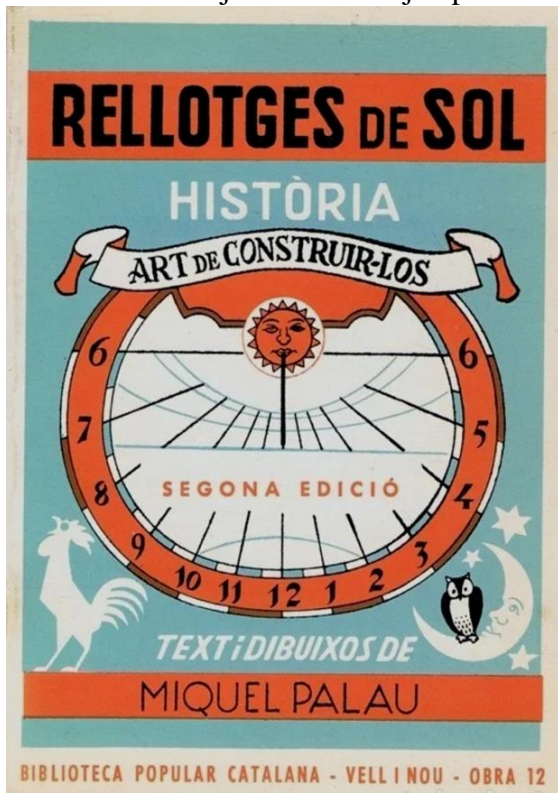

Palau. Segona edició. 1977.

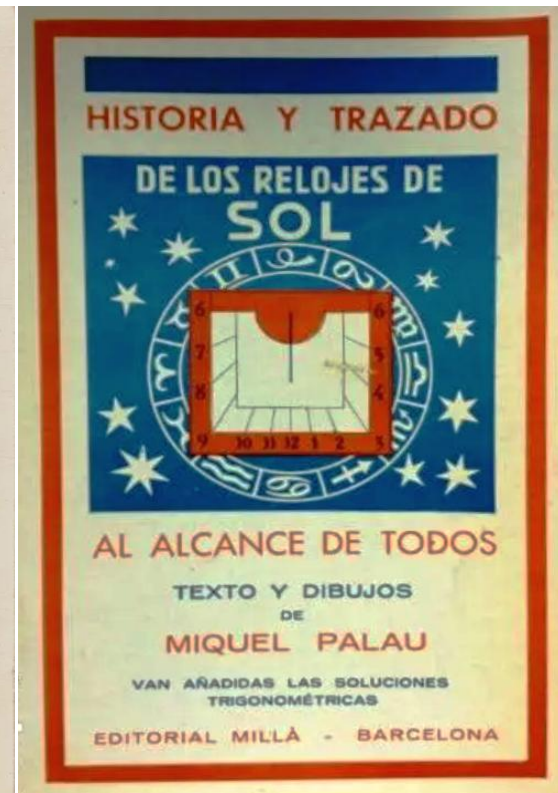

Palau. Edición en castellano. 1982

LA MEDIDA DEL TIEMPO

MIQUEL Palau, el estudioso y polifacético Miquel Palau ha escrito un libro lleno de interés; hubiéramos esperado de él más bien dibujos o temas deportivos, en todo caso; pero, como él dice entre «tantes tecles», resulta que ha escrito sobre relojes de sol; el libro se titula «Relloctges de sol» (Art de construir-los sense matemàtiques); los dibujos que los ilustran son suyos; el tema, para mis alcances, resulta insólito; nada sé de relojes de sol sino de los de las lejanas casas de campo donde transcurrieron los felices veranos escolares, escuchando consejas y sabias palabras de labradores, con la ciencia infusa del tiempo, sus andanzas y tremolinas; pese al anuncio de eludir el camino de las matemáticas, el libro, todo él lleno de humor y silenciosa sabiduría, aparte anécdotas, correlaciones y datos históricos curiosísimos, está cimentado sobre un rigor absoluto; con aportación de planos, dibujos y figuras geométricas por entre los cuales mi pobre caletre a veces se pierde; pero de lo que no cabe duda es de que, manos a la obra, con las exactas instrucciones de Miquel de Palau el reloj de sol ha de salir, en manos aptas; la bibliografía sobre gnomónica —que así se denomina el menester— de los siglos XVI y XVII, es, realmente, interesante; se asombra uno de las ingeniosas cantidades de libros que morirá sin ver; las leyendas, cuya antología nos ofrece el autor, encierran aforismos; pensamientos, consejos y monólogos del reloj de sol, tales como estas palabras —adecuadas para tantos, que hablan de más — propias de su misión, sin cumplimiento posible un día nublado:

Quand je ne sais rien, je me tais

Miquel Palau, con su libro, se me ha llevado de la mano al campo, donde el tiempo parece más lento, donde se piensa en la vida y en la muerte, donde quisiéramos vivir si no estuviéramos amarrados «al duro banco» del trabajo nuestro de cada día que no está precisamente, entre los admirados oficios de la tierra.

La Vanguardia, 10 de junio de 1970.

LA PINTORESCA HISTORIA DEL CALENDARIO, DE MIQUEL PALAU A través de esta obra de doscientas cincuenta páginas, Miquel Palau, que ha estudiado muy a fondo el tema, nos explica la pintoresca historia del calendario y sus secretos... Libro interesante además de curioso aparecido en la Biblioteca popular catalana "Vell i no2, de Editorial Millà.

La Vanguardia, 06 de junio de 1974.

Muchos gnomonistas van a copiar las leyendas del listado del libro de Miquel Palau. En muchas leyendas repetidas encontraremos en primer lugar la referencia a su libro.

• JOSÉ MARÍA DOMENECH. Constructor de un reloj de sol de bolsillo.

- Tenemos el gusto de anunciar al público un nuevo invento del Sr. D. José María Domenech, que pronto verá la luz pública. Este consiste en un reloj de sol de bolsillo, que servirá a todas las clases de sociedades, por las ventajas que de él se desprenden. Los que tengan reloj ó relojes, hallarán en el mecanismo del Sr. Domenech un medio seguro para saber cuándo pasa el sol por el meridiano y poder rectificar toda clase de horarios; y los que por sus pocos intereses no pueden usar los relojes ordinarios, encontrarán en el del Sr. Domenech modo segurísimo de saber todas las horas del día, porque podrá darse sumamente barato. El Sr. D. José María Domenech es incansable en sus estudios.

La Esperanza ; Madrid, 15 mayo 1871, p. 3.

RELOTGES DE SOL: ARCA Arxiu de Revistes Catalanes Antiques: recortes

El señor Juan Maurell, pintor y profesor de matemáticas, que vive en la plaza de la Trinidad calzada, num.14, cuarto principal, hace saber al público que dará lecciones particulares en su misma casa, ó en la de los que aspiren aprender la geometría teórica y práctica, el modo de delinear, los planos, la geometría analítica, la gnomonica ó sea el arte de delinear los relojes de sol, sea gráficamente ó por cálculo,...

Diario de Barcelona : 26 de noviembre de 1817, p. 6.

Cuaderno. *Gnomónica* ó bien sea práctica de relojes de sol; dispuesto por Don Francisco Tallada y Mola, canónigo de Manresa : véndese en casa de Josef Lluch, calle de la Librería, á 2 y medio rs. vn.

Diario de Barcelona : 10 de mayo de 1822, p. 7.

(En 1833 se seguía vendiendo el libro del canónigo.)

D. Josef Barrau, carpintero, habitante de la calle de Avinyó, casa núm. 5, dará razón de un instrumento que se vende, utilísimo para los cosmógrafos y en particular para los náuticos, por el que se mide con toda precisión y exactitud la longitud terrestre, contándola desde su primer círculo de longitud geográfica general a todas naciones, cual círculo demuestra la observación, : con el mismo instrumento y en el mismo tiempo que se observa la longitud, se observa también la latitud, hallándose luego la variación de la brújula, y por último sirve de reloj de sol.

Diario de Barcelona : N. 297, 24 oct. 1822. P. 7.

Libros. En la bajada a la cárcel, librería de Francisco Font, se hallan a la venta los libros siguientes: ... Método de arreglar los relojes de sol.

Diario de Barcelona : N. 328, 26 nov. 1829. P. 7.

Máquina gnomónica para hacer cualquiera reloj de sol sobre todo plano fijo con la mas completa exactitud

Es por demas realzar el mérito de este invento cuando están de manifiesto muchos relojes perfectos en la ciudad de Valencia y sus alrededores, que se han elaborado con ella. Baste solo decir que están sus movimientos tan coordinados á los de la esfera celeste, que se puede juzgar por un epílogo ó resumen de todas las operaciones gnomónicas, que para tal intento se encuentran difusas, arduas y confusas en los autores de este arte.

En esta máquina, pues, se verá que dispuesta paralelamente á nuestra esfera celeste, los rayos directos del sol se dirigen siempre a .la común sección del plano que le pertenece, de lo que resultan por tan fácil y pronta operación todo cuantos relojes se ofrezcan en las paredes con declinación ó sin ella, con declinación é inclinación unida: bien sean cardinales ó laterales sin centro, septentrionales con declinación ó sin ella. Asimismo sobre paredes tortuosas y mal preparadas, sobre grandes declivos de terrados ó rampas: como también en los horizontales, y finalmente sobre torres y columnas cilíndricas.

Agrégase á esto la proporción de-hacer varios relojes extraños y juguetes de plancha con grande sombra, ó señalar por la punta de una espada o cuerno como se quiera, á discrepcion del artífice. Pero lo que mas debe admirar en este nuevo invento es, que aunque se puede sacar la declinación por la brújula, puede también sacarse por el mismo sol y á cualquier hora del día, como que ha habido quien se la ha sacado por el sol á las siete de la tarde.

Asi, pues, se invita á todos los señores arquitectos, albañiles, pintores, inteligentes y aficionados que deseen hacerse con ella para sus usos y maniobras, que por escrito acudan á su propio autor D. Francisco Espinós, relojero en Valencia, plaza de santa Catalina , núm. 19, quien dentro de quince días al recibo de este aviso la tendrá ya completa para su entrega. Los sugetos que quieran suscribirse al logro de dicha máquina deberán afrontar su coste, que será 240 rs. vn. en manos del autor en el mismo acto que éste la entregue; bien sea mandando el dinero por comisario ó por letra en casa de algún comerciante : la conducción deberá ser á cuenta del comprador ó insinuar éste lo que guste sobre el particular en su carta de aviso.

Dicha máquina tendrá su cajón de resguardo y conservación de sus piezas, y juntamente un escrito que instruya de su manejo en cuantas operaciones puedan ofrecerse. Es tan sencilla que en menos de una hora queda ya completo el reloj, escepto sus adornos de pintura.

Deberá á mas el suscriptor de remitir por escrito su nombre y apellido al autor, y el pueblo de su residencia ó donde haya de servir la máquina, para poderla afinar al estado de su norte, y que. pueda aprovechar sin diferencia notable hasta el radio de siete á ocho leguas, pues asi se ha experimentado en la que el autor usa. También se hacen de universales para diferentes alturas; pero son de mucha complicación y de doble coste.

Mensajero de las Cortes: N. 33, 16 junio 1834, pp 2-3.

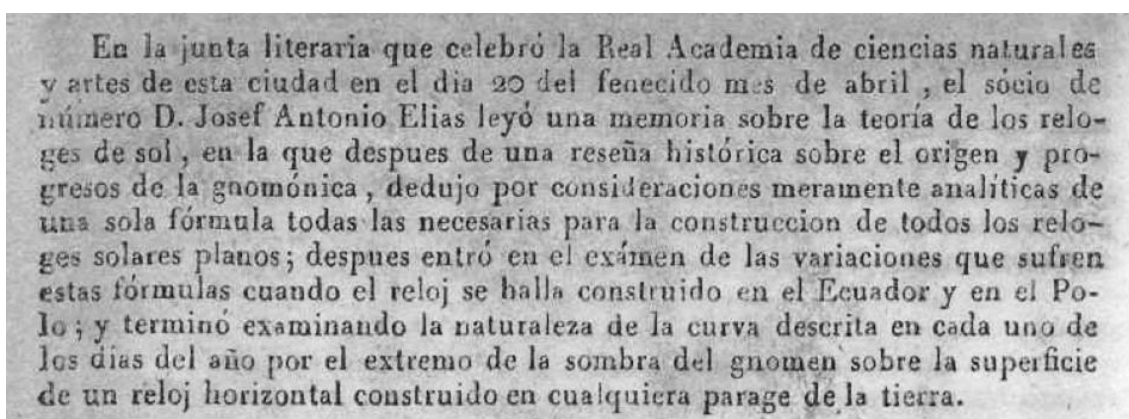

En la junta literaria que celebró la Real Academia de ciencias naturales y artes de esta ciudad en el dia 20 del fenecido mes de abril, el sócio de número D. Josef Antonio Elias leyó una memoria sobre la teoría de los relojes de sol, en la que despues de una reseña histórica sobre el origen y progresos de la gnomónica, dedujo por consideraciones meramente analíticas de una sola fórmula todas las necesarias para la construccion de todos los relojes solares planos; despues entró en el exámen de las variaciones que sufren estas fórmulas cuando el reloj se halla construido en el Ecuador y en el Polo; y terminó examinando la naturaleza de la curva descrita en cada uno de los dias del año por el extremo de la sombra del gnomon sobre la superficie de un reloj horizontal construido en cualquiera parage de la tierra.

Noticias particulares de barcelona. *Diario de Barcelona* : N. 125, 4 may. 1836.

GRANDE SURTIDO DE APARATOS DE ÒPTICA en casa Buch de la Rambla, número 93. Relojes de sol y meridianos de cañón...

El Constitucional : Barcelona, 27 sep. 1840, p. 4.

D. José Torner, impresor y librero, que vive en la calle del Regomí, tienda núm. 22, informará de quien hace relojes de sol con la posible perfección con reglas matemáticas, tanto en las paredes como en planchas de metal para colocar sobre las ventanas, balcones, etc.

Diario de Barcelona : N. 275, 2 oct. 1846, p. 11.

RELOJES DE SOL. Tratado de Gnomónica por don Víctor Leroy, antiguo geómetra y óptico privilegiado por el rey de los franceses. Además de esta obra están también a la venta relojes de sol horizontales, verticales, ya meridionales ya declinantes, y otros opuestos entre si señalando las horas por cuatro caras, brújulas para dirigirlos convenientemente, y los demás instrumentos necesarios para su construcción. También está de venta una tabla con los cálculos necesarios para trazar 256 meridianas diferentes, de manera que con su auxilio se puede construir un reloj de sol en media hora. Informarán de todo y darán pormenores en Barcelona el cajero de madera calle de Fernando séptimo núm. 6 en San Andrés de Palomar en el café del Gran Salón, y en Mataró Don José Tió, plaza de San Cristóbal núm. 12. El señor Leroy enseñará a construir relojes de sol á las personas que quieran honrarle con su confianza.

El Barcelonés : Barcelona, 13 nov. de 1848, p 3.

RELOJES DE SOL.- UN PROFESOR QUE siempre se ha dedicado á la instrucción de la juventud en la gnomónica, o arte de construir los cuadrantes ó relojes de sol, ofrece tres métodos diferentes de construirlos; así los jóvenes que no saben leer ni escribir, tendrán la ventaja de hacerse capaces como los demás.

Diario de Barcelona : N. 256, 13 set.. 1850, p. 11.

RELOJES DE SOL.- Hay un sugeto que se propone construir cuadrantes ó relojes de sol portátiles de una o muchas caras, segun el gusto de los aficionados, pasará además a las casas donde le llamen, para construirlos, e igualmente para lecciones: informarán en la calle de Lancaster, núm. 8, tienda.

Diario de Barcelona : N. 290 17 oct. 1850, p. 10.

RELOJES DE SOL, UTILIDAD, ADORno y recreo.- En la calle de Escudellers, en el gran café Comercio está de manifiesto la representación de siete relojes reunidos sobre un globo; se señalan juntamente las mismas horas sobre cuatro, siempre diferentes, según la época del día: ese cubo eptágono colocado sobre un plano horizontal, cualquiera es capaz por medio de su brújula, e ponerlo en la dirección norte, para saber, cuando quiera, la hora p0resente. Su constructor, profesor de gnomónica, de francés y de caligrafía, Mr. Hte. Fabre, ofrece sus conocimientos para la construcción de semejantes relojes y otros según gusto de los aficionados, à precios convencionales y moderados. Los construirá también adaptados a los diferentes puntos de España. Darán razón en el Palau, número 1, piso 2, colegio del Buen Consejo.

Diario de Barcelona : N. 111 21 abr. 1851, p. 10.

SE ENSEÑA CON FACILIDAD construir relojes de sol, dibujar figuras y paisaje, de 9 à 11, calle de San Pablo, nº 54, piso 1º.

Diario de Barcelona : N. 352, 18 dic. 1851.

EN EL PUEBLO DE SAN GERBASIO, Calle de San Felipe se vende una casa muy bien arreglada, construida á la inglesa, con su miranda y reloj de sol, frente casa Boscarons. Darán razón los albañiles del lado.

Diario de Barcelona : N. 214, 1 de agosto 1852.

INTERESANTE a todos y en particular a los albañiles y maestros de obra. En 8 lecciones se enseña, en catalán, la teoría y práctica de relojes de sol; calle del Arco de San Agustín nº 2 piso 1º. Lección por la noche y por la mañana los domingos. Se vende toda clase de relojes de sol.

El Áncora Periódico religioso-social y de avisos : Barcelona, 19 en. 1855, p. 15.

RELOJES DE SOL. En 8 lecciones, en catalán, aunque se ignoren las matemáticas,. Calle del Arco de San Agustín, nº 2, piso 1º. Se opera al sol.

Diario de Barcelona : N. 006, 6 ene. 1855.

Cursos teórico-prácticos para las carreras especiales de Aparejadores y agrimensores. En la calle Condal, nº 7, piso 2º. Clases orales.- Gnomónica o arte de relojes de sol.

Diario de Barcelona : N. 186, 4 jul. 1856.

CONSTRUCCIÓN DE RELOJES DE SOL. El lunes próximo se abre un breve curso de gnomónica teórica y práctica. Dirigirse a la calle Condal, nº 7, piso 2º.

Diario de Barcelona : N. 058, 37 feb. 1857.

GRAN SURTIDO DE GÉNEROS de óptica. matemáticas y física. ... brújulas meridianas o relojes de sol...

El Mallorquín : Palma de Mallorca, 29 dic. 1857, p. 4.

A LOS CAMPESINOS. Enseñanza en cinco lecciones para medir y levantar planos de piezas de tierra, de haciendas y vistas de edificios; nivelaciones para caminos, acueductos y minas, y trazar relojes de sol en las paredes. Se suscribe en la imprenta de Cervantes, calle de Fernando VII, n. 2, esquina a la Rambla, en donde está de manifiesto el programa y su precio.

Diario de Barcelona : N. 038, 7 feb. 1858,

A LOS CAMPESINOS Y SARGENTOS CUMPLIDOS. Enseñanza en cinco lecciones para medir y levantar planos de piezas de tierra, de haciendas y poblaciones, vistas de edificios y campiña; nivelaciones en superficies planas, montuosas y subterráneas, adicionada con el trazado de relojes de sol en las paredes. El programa de estudios y precio de la enseñanza está de manifiesto en la imprenta de Cervantes, calle de Fernando VII, n. 2.

Diario de Barcelona : N. 045, 14 feb. 1858,

ARTE DE CONSTRUIR TODA ESPECIE DE RELOJES DE SOL ADICIONADO con un tratado de los relojes de sol horizontales, verticales, laterales, etc. Un cuaderno 8º mayor con grabados. Véndese en la librería de la señora viuda de Saurí e hijo, calle Ancha. (Por Arfe)

La Corona Periódico liberal: Barcelona, 21 jun. 1858.

RELOJERO DE SOL

En Palma en la calle de Burgos, manzana 135, número 79, jardín, habita el maestro Antonio Ferrer, constructor de relojes de sol, , de toda clase, asegurados y á precios módicos. Los construye en muros verticales de toda clase de declinación, en muros de talud y en planos horizontales, en esferas y superficies irregulares, en esquinas y en cualquier paraje donde de el sol.

Corre por su cuenta la colocación y demás obras accesorias, y no tiene inconveniente ninguno en pasar a los puntos en donde tengan que estar situados. Los señores propietarios que quieran utilizar sus conocimientos podrán dirigirse con carta à su nombre con las indicadas señas.

También construye lápidas y panteones para ecmenterior y se encarga de su colocación en los pueblos que sean.

El Mallorquín : Palma de Mallorca, 30 noviembre 1860, p. 8.

MANUAL para construir toda especie de Relojes de Sol por D. J. de Arfe . Adicionado por un tatado de los relojes de sol horizontales, verticales, laterales, etc. Ilustrado con 28 grabados, intercalados en el texto. Precio 4 reales. A la venta en Barcelona en la librería y litografía de los Sres. Francart y Marcet, Ancha 44, y en las librerías de los Sres. Gaspar y Homdedeu, Puig, Mayol, Bartumeus y Bosch y Cerdá.

La Correspondencia del diablo: Barcelona, Año 2 N. 2, 9 feb. 1873, p. 3.

Relojes de sol para bolsillo a 16 reales cada uno.

Almanaque del diario de Barcelona de 1879.

LIBROS. Tratado de Gnomónica, muy útil a los arquitectos, maestros de obras, agrimensores y pintores. Véndese a dos pesetas en las librerías de Niubó, Espasería, 14, y Camí.Unión, 26.

El Diluvio : n. 237, 3 nov. 1879.

El «Manual para construir relojes de sol», por J. de Arfe, ilustrado con 28 grabados; un tomo en 8.º, á 4 reales.

La Vanguardia, 2 de junio de 1882, p. 23.

Con el título «Los Relojes» ha publicado recientemente D, Jose Antonio Morera, relojero de oficio en Tarragona, un librito de suma utilidad... Contiene entre otras cosas, una tabla de ecuación diaria, de la hora que deben señalar los relojes arreglados al tiempo medioal marcar el reloj de sol las doce en punto.

Revista de Gerona : T VI Año VII N. IX. 1 septiembre, 1882.

- El distinguido editor de esta ciudad, don Manuel Saurí, acaba de publicar obras de verdadera importancia. Tales son... El «Manual para construir relojes de sol», por J. de Arfe, ilustrado con 28 grabados; un tomo en 8.º, á 4 reales.

La Vanguardia, 03 junio 1882, p. 5.

Arfe.- Arte de construir toda especie de relojes de sol.- Barcelona, 1854.

Boletín de la Biblioteca-Museo-Balaguer : 1ª época N. 35 , 26 ago. 1887.

Material y procedimientos utilizados para la fabricación de relojes especiales para la gnomónica.

La Exposición : órgano oficial: N. 42, 31 enero 1888.

Abril 20. Memoria sobre los relojes de sol por Don José Antonio Elías y de Aloy.

Boletín de la Real Academia de Ciencias y Artes de Barcelona : V. 1 N. 16 abr. 1897.

Siempre han tenido gran importancia los relojes de sol y esta importancia aumenta en los meses de verano, en que la gente se marcha á descansar á sus quintas y posesiones de recreo, donde no debe faltar uno de estos relojes, que no fallan nunca, que ni se atrasan ni adelantan y que una vez contruidos no necesitan los auxilios del mecánico. No es cosa fácil su trazado y para llevarlo á efecto bien, nada mejor que seguir las siguientes instrucciones del ilustre hombre de ciencia D. Francisco Feliu y Vegués bien conocido por su obra sobre gnomónica.

Mar y tierra: Barcelona, 28 julio 1900.

Centre Catalanista "Gent Nova"

Pera la Biblioteca de aquest Centre .a mes de la colecció de llibres rebuts fins á la fetxa en nostra redacció, hi han siguts enviats els següents donatius:

Gnomónica, de D. Francisco Feliu Vegués.

Algunos trabajos matemáticos, id. id. id.

Gent nova : periòdich catalanista: Any 08 N. 25, set. 1906.

El «Institut Obrer Cátala» ha organizado una conferencia que tendrá efecto hoy, á las diez de la soche, en la «Familiar Obrera de Sans». Estará á cargo de don Francisco Julià y versará sobre «Los relojes de sol».

La Vanguardia, 03 agosto 1907, p. 2.

La novena lliçó del curs d'Astronomía elemental organísat per la Societat Astronómica de Barcelona, fou dedicada pel professor doctor Jardí, al estudi de les diferentes classes de temps, mitjansant exemples practicats ab aussili de la esfera celeste giratoria y les taules de correcció. La propera lliçó, que tindrà lloch demà, dijous, serà dedicada, al estudi del traçat de meridians y per conseqüencia la construcció pràctica y fàcil de rellotges de sol, propis pera la correcció del rellotge macànich ab gran aproximació.

Aquesta lliçó serà d'utilitat pera mestres de cases y mestres d'obres. S'admet la inscripció a l'Academia química física del carrer de les Corts, 596, entresols.

La Veu de Catalunya : Any 22 N. 4570, 7 febr. 1912.

En la Mort del Mestre Francisco Feliu i Vegués

Gent Nova Periodic Catalanista: Badalona 4 octubre 1913.

Finalmente hemos tenido que lamentar la muerte del antiguo académico correspondiente en Badalona, Don Francisco Feliu y Bagués, que fue elegido en 25 de abril de 1873, con destino a la sección de Ciencias físico-matemáticas. Había remitido a la academia algunos trabajos relativos al cálculo de intereses y otros sobre gnomónica.

Boletín de la Real Academia de Ciencias y Artes de Barcelona : V. 3, N. 5, enero 1914.

En el pueblo de Llanas se ha inaugurado un curioso reloj de sol en la pared de la iglesia parroquial, pudiéndose leer la hora oficial de España, o sea el tiempo de Greenwich, con admirable exactitud,

El norte : diario católico-monárquico: Gerona, 4 diciembre 1917, p. 2.

Ahir diumenge, a dos quarts de dotze del matí tingué lloc la conferència pràctica d'Astronomia històrica que sota els auspicis de la Societat Astronòmica d'Espanya i Amèrica, explica el seu president don Josep Comas i Solà. El lloc de la reunió fou al camp de "lawntennis" de la Societat Sportiva Pompeia (extrem del carrer de Casanova, cantonada de la tavessera), on la mentada Societat Astronòmica la instal·lat un gnómon, amb el traçat de la meridiana i de la corba de temps mig, per a prr els procediments astronòmics de l'Edat antiga.

El Poble català : Any 15, N. 4594, 18 març 1918.

Divendres, dia 20 del carrent, a dos quarts de vuit del vespre, , el vice-president de la Societat Astronòmica d'Espanya i Amèrica, don Joaquim Febrer, donarà la seva tercera conferència sobre "Quadrants solars". En aquesta conferència, que serà pública, el senyor Febrer tractarà de les diverses unitats de temps emprades tant en l'Astronomia com en la vida pràctica, acabant com això el cicle de les tres lliçons preparatòries per a la teoria i construcció dels rellotges de sol, que explicarà en la quarta i cinquena conferències.

La Veu de Catalunya : Any 33, N. 8435, 18 abr. 1923, p. 15.

Ara que sembla iniciar-se en les construccions de plaer i esbargiment foranes, torres, viles, etc., un lloable renaixement de la nostra tradició arquitectònica, no podrien restablir-se els rellotges de soltan estilats taambé antigament a Catalunya, a titol, no sols decortiu sino d'educació moral?

En Patufet : Any 20, N. 1024, 17 nov. 1923, p. 903.

Fora molt curiós un catàleg de llegendes dels rellotges de sol de Catalunya. Tindríem, en tenir-lo, un tractat de sabiduria popular, l'expressió , potset, del "seny" de la raça.

La Veu de Catalunya : Any 35, N. 9206, Barcelona, 1 des. 1925, p. 5.

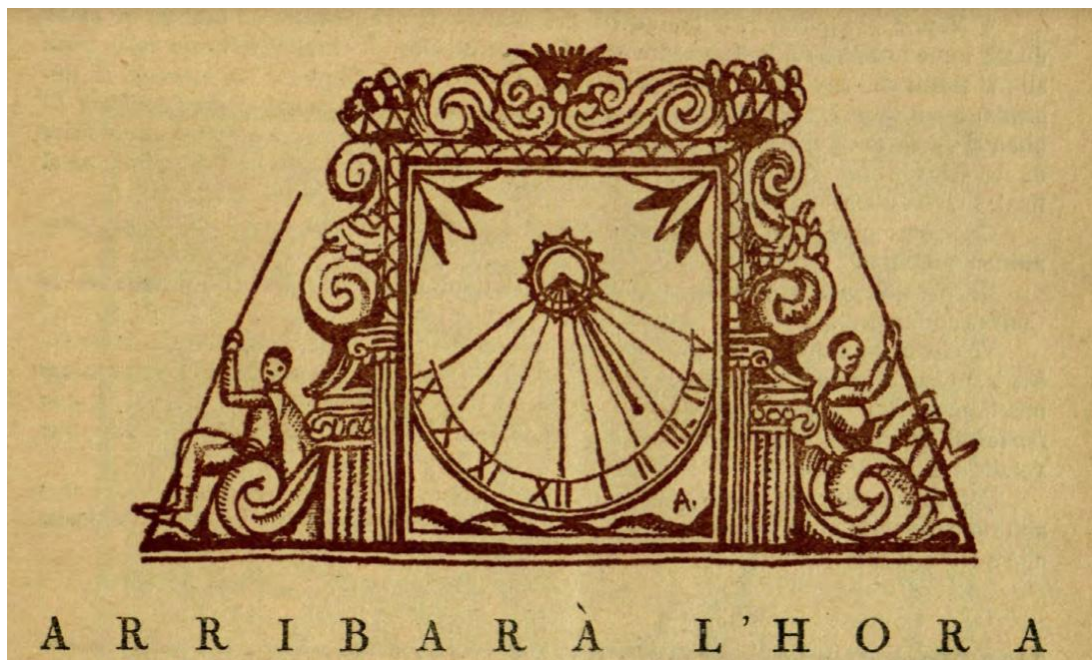

El Borinot : setmanari de barrila: Any 2, N. 46, 9 oct. 1924, p. 3.

D'espectacles. Com a deferència a l'homenatjat (Apelles Mestres) el jove poeta N'Antoni Balasch Torrell, estrenarà una comedieta de un acte i dos quadros, d'ambient excursionista, la qual porta per títol "Rellotges de sol". L'acte promet constituir un esdenivent artistic.

La Veu de Catalunya : Any 35, N. 9192, 14 nov. 1925, p. 3.

—Hoy, jueves, a las ocho de la noche, el arquitecto municipal de esta ciudad don Ramón Freixa, dará una conferencia a los alumnos de las clases especiales del Ateneo Igualadino de la Clase Obrera, versando sobre relojes y principalmente sobre relojes de sol.

La Vanguardia, 17 noviembre 1927, p. 28.

El Dúo inseparable de Granollers (Barcelona) envía la siguiente nota : Yendo de paseo con un amigo particular hemos notado repetidas veces en las paredes de algunas casas de campo relojes de sol, y necesitando hacer uno, hicimos las siguientes preguntas : ¿Cómo se hace un reloj de sol? ¿Cuál es la principal dificultad?

Como no nos han sabido damos respuesta, las dirigimos al tío Antón, pidiéndole que si es preciso alguna condición o dato, además de lo preguntado, lo añada.

Alegría : Tarrasa, 29 junio 1928, p. 6.

I Concurs-Exposició de Fotografies de festes i costums populars. Club Muntanyenc (Barcelona). n) Coneixements populars:... per saber ... l'hora (rellotges de sol).

La Veu de Catalunya : Any 38, N. 10073, Barcelona, 13 set. 1928, p. 3.

JUGUETES NOVEDAD. El reloj de sol universal.

La Vanguardia, 04 enero 1930, p. 3.

Utilizació dels quadrants solars ordinaris per a mesurar el temps legal mig, per Emili Canosa Gutiérrez.

Arquitectura i urbanisme : 2a època, núm. 03, set. 1934, pp. 19-20.

Concursos de l'Estudi de la Masia Catalana. Tema VII.- Col·lecció de d'incrispcions en llindes, portes, finestres, rellotges de sol, etc. Amb indicació de la casa on radiquen.

Flama : Barcelona, N. 222, 26 juny 1936.

Manuel Pastor. Anuncios en La Vanguardia entre los años 1947 y 1959.

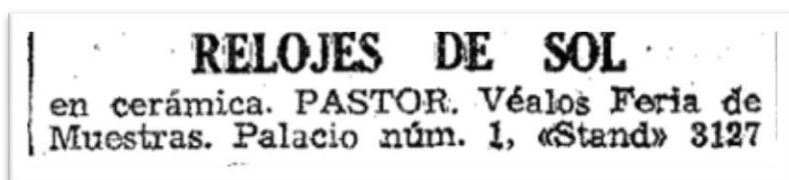

La Vanguardia, 21 de junio de 1949.



La Vanguardia, 16 de abril de 1950.

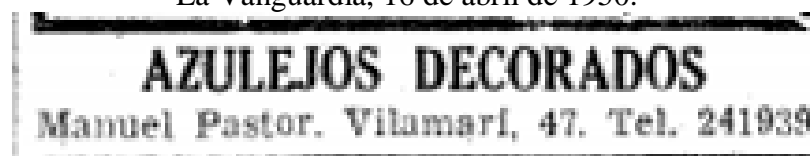

La Vanguardia, 6 de diciembre de 1953.

DE MONTEVIDEOU. Interessant va resultar també el cafè conversa celebrat el 23 d'agost al Casal sobre el tema: "Masies catalanes i rellotges de sol" exposat pel senyor Isidere Boix.

Resurgiment : Buenos Aires, Any 38 N. 446, set. 1953.

Si quiere información más completa, puede estudiarla en el Tratado de Gnomónica de don Antonio Rovira Rabasa de 1886 y que puede consultar en la biblioteca del Colegio de Arquitectos.

Destino : Barcelona, Año XXVIII, No. 1473, 30 oct. 1965, p.40.



DANAK JO AZKENA YL.
Andra Mari eliza (Algorta, Bizkaia)

EGUZKI ERLOJUAK: POESÍA Y LEYENDAS

• Tema propuesto: Zu Enbeita zure bizitzako gidaria eguzkia izan da beti, bere egunsenti eta ilunabarrarekin, hemen duzu ordea Angel M. Peñagarikano erosi berria duen erloju honen bentajak kontatzen.

(Enbeita, el guía de tu vida siempre ha sido el sol, con su amanecer y su atardecer, aquí tienes en cambio a Angel M. Peñagarikano contando las ventajas de este reloj recién comprado.)

Peñagarikano

Enbeita honek hizketan hasi,
harritu egiten gaitu,
hala dio honek eguzki gabe
hau ezin dala aurkitu,
baina ezkutatu egiten da ta
sarri galduta gelditu,
erloju on bat eukitze horrek
bere bentajak baditu.

Enbeita

Aurrerapenak ugari dira
gu bizi garan munduan,
baina ni nago oso gustora
lehengo zaharren aginduan.
Kuerda puskatu, pilak faltatu,
beti eroen moduan,
nire eguzkia faltarik gabe
beti irtetzen da orduan.

Peñagarikano

Hik eguzkia, nik erlojua,
biok konpondu gaitzen,
automatiko erosi nian,
pilak ez dizkik hain zuzen,
erloju ederrak nik bazeduzkat
Omega eta Zitizen,
gaurtik aurrera nik esango dit
Enbeita etxera goazen.

Enbeita

Goizean goiztik nire eguzkiak
beti jotzen dit aldaba,
eta gauean ibil beharra
hain behartsua al da, ba?
Neretzat ez da sekula izan
gauaren iluna traba,
eguna dut nik lan egiteko
eta lotarako gaba.

Peñagarikano

Eguzkia maite izan dula
bere bizitza osuan,
ez dezu uste bainan zerorri
erori zera lazuan,
gezurra da ta sartuko zaitut
Enbeita kalabozuan,
ilargik inor beztuko balu
hau aspaldi benu zuan.

Enbeita

Nire bizia nolakoa dan
daukat zugandik entzunik,
nola ibili jakiterako
zure beharrik ez dut nik,
ta ez didazu neri salduko
holako aurrerapenik,
amerikar ta japonetikan
ez bait dator gauza onik.

Peñagarikano

Japonetikan ez nun ekarri
baizik dana Suizatik,
ispirazioik ez dek etortzen
bertsotako eguzkitik,
hau diruzale amorratu da
nik esango det zergatik:
Erlojurikan ez du erosten
ez gastatutzeagatik.

Enbeita

Saldu nahi duzu ta hor zabilta
igurtzi eta igurtzi,
baina Enbeitak lege zaharrari
gogotik nahi dio eutsi,
ez dizut ezer sinesten eta
enbusteri hoiak utzi
hitza dakazu nahikoa sobra
ta formalidade gutxi.

Donostia Txapelketa 1986-03-23. Bersolaris: Jon Enbeita, Anjel Mari Peñagarikano

Nombre de la estrofa: Zortziko handia (hg) / Lau puntuko handia (ip)

Melodía: Zeru altuan zegoen Jaunak

Localización: XDZ - Xenpelar / Dokumentazio Zentroa: Txapelketako Bilduma

ORHOIT HILTZEA

- Cruz en el cementerio de Ossès. Año 1765

Orhoit hilcea. Traducida del latín: Memento mori.

- Referencia. W Webstern. Año 1892.

Sur celle d'Ossés:
Orhoit hilcea."

WEBSTER, Wentwort. Sur quelques inscriptions du pays basque et des environs. Bayonne, 1892.

- Referencia. H. Leon. Año 1905.

A Ossès, près de Saint-Jean-de-Pied-de-Port, en langue basque.
"Orhoit hilcea."
Souviens-toi de la mort.

LEON, H. Les cadrans solaires.
Journal Cel y Terre. vol. 25, p. 39.

- Referencia. Salvador García Francos. Año 1909.

Orhoit hilcea
Acuérdate de la muerte

Divisa algo fúnebre que rodea un cuadrante solar en Eygun (valle de Axpe),
en Anet del Loira inferior.

SALVADOR G^a FRANCOS
Diana : Revista Universal Ilustrada: Año I N. 8 - Cádiz, 20 julio 1909.

- Ferme Echeherria (Ossès, Pyrénées-Atlantiques). ORHOIT HILCIA.
- Labordotte, 21 (Biarritz, Pyrénées-Atlantiques).
ORHOIT HILTZEA. Acuérdate de la muerte.
- Casa (Bidarray, Pyrénées-Atlantiques). ORHOIT HILCIA.
- Iglesia (Mendionde, Pyrénées-Atlantiques). HILTZEAZ ORHOIT.

DANAK JO...

- Hilherria (Getxo, Bizkaia). DANAK JO AZKENAK HIL. Año 1970.
Cálculo: Ramiro Leza. Constructor: José Luis González Butrón.
Traducida del latín: Omnia feriunt ultima necat.
- Casa (Bidart, Pyrénées-Atlantiques). Año 1989.
DENEK DUTE KOLPATZEN. Todas hieren.
- Andra Mari eliza (Algorta, Bizkaia)
DANAK JO AZKENAK HIL. Todas hieren, la última mata.
- Iglesia (Sara, Hiparralde).
HOREN GVZIEK DVTE GIZONA KOLPATZEN,
ASKENEKOAK DV HOBIRAT IGORTZEN. Grabada sobre el reloj mecánico.
Todas las horas hieren al hombre, la última lo envía a la tumba.

- Iglesia (Ossès, Pyrénées-Atlantiques).
DENEK DUTE KOLPATZEN AZKENAK DU HILTZEN.
Todas hieren, la última mata.

Leyendas sin repetir

- Villa (Souraide, Pyrénées-Atlantiques). Año 1980.
IGUZKIZ IGUZKI LAGUN SEGUR. De sol a sol, amigo seguro.
Mientras luzca el sol (vayan bien las cosas) tendrás amigos, en tiempo nublado (cuando vayan mal) te quedarás solo.

La misma leyenda en latín en un reloj de sol de Olo (Navarra) :

DVM TE SOL SIGNET, MVLTO NVMERABIT AMICOS :
TEMPORA SI FUERINT NVBILA SOLVS ERIS

- Centro de vacaciones Peñarroya (Anglet, Pyrénées-Atlantiques). Año 1989.
IGUZKIAK ENE ALAITASUNA EGITEN DU. El sol me da la alegría.
Desaparecido en 1995.



- Jugatxi baseliza (Jugo, Ataba). Julen Egia. Año 1999.
ORA AHORA ORAIN. Autor: Julen Egia.

- Avenida de Savoie, 13 (Briançon). Año 1992.
BETHI AZKAR BETHI ZUZEN,
Siempre rápido / listo / veloz, siempre recto / derecho, directo.
- Chalé (Manzanos, Araba). Año 2005.
EGUN AGIZ MUGITUA. ¿Argiz? Movidio por la luz.

- Chalé (Iratxe, Nafarroa). DENBORA JOAN DENBORA ETORRI.
Egilea: Julio Agirre.
- Parcquede Tilleuls (Anglet, Pyrénées-Atlantiques).
HEMEN ETA ORAI. Aquí y ahora.
- Casa cercana a la iglesia (Ollogoien, Nafarroa).
EGUZKIAREN ORDUA. Hora del Sol.
- Plaza Lázaro Galdiano (Beire, Nafarroa). EGUN ON. Buenos días.
- Etxea (Ahinoa, Pyrénées-Atlantiques).
EGUNAK JOAN IHESI
HEMEN ZURE TRIKALDI.
Los días se escapan, huyen. Aquí tu (última) parada / descanso.
Tempus fugit. Forte ultima tibi.

EGOIAK JOAN IHESI HEMEN ZUPE TRIKADI. Ne t'enfuis pas, arrête-toi ici. El autor de *Paroles de soleil* (T II, 2005, P. 185) dice que la leyenda está alterada porque la palabra "EGOIAK" no existe en lengua vasca, y la traduce como "No hutas, quédaté aquí". La primera palabra es "EGUNAK", y en TRIKADI se deja la letra ele.

- Allée Paulmy, 15 (Bayonne, Pyrénées-Atlantiques).
IGVZKITAN LANEAN ITZALEAN GELDIRIK.
Trabajando al sol, parado a la sombra.

Algunas de las leyendas en euskera del País Vasco francés están en la web de Michel Lalos: Cadrans solaires des Pyrénées-Atlantiques.

http://michel.lalos.free.fr/cadrans_solaires/autres_depts/pyrenees_atlantiques/cs_64_bayonne.php

RELOXOS DE SOL: POESÍA Y LEYENDAS

- *UNHA BODA EN EINIBÓ* (fragmento).

Dende a víspera avisado,
Por ser de uso en Einibó,
Está esperando os cortexos
O gueiteiro que chegóu.
E cando, por fin, d'o tempro
Sairon ambos á dous,
D'a gaita ó tirililiro,
D'a caixa ó tromporrontrón,
Caíndo as doce d'o día
D'a espadaina n-o reloxo,
Descontra á casa d'o noivo
A patuleya marchóu.

MANUEL CURROS ENRÍQUEZ (1851-1908)

Escolma de poesías gallegas Manuel Curros Enríquez. A Coruña : Publicacións da Real Academia Gallega. Año 1967.

La iglesia parroquial de Einibó, situada en San Paio de Veiga, tiene un reloj de sol en la espadaña.

- Vivienda particular (Santa Margarida, A Coruña). Año 2018.
PASAN AS HORAS
AS OBRAS QUEDAN.
Autor: Antonio J. Cañones Aguilar.

Inter spem curamque, timores inter et iras
omnem crede diem tibi diluxisse supremum:
grata superveniet quae non sperabitur hora.

Horacio, Epístolas 1.4.11-14

Entre la esperanza y la ansiedad, entre miedos y enfados,
considera que todo día que alborea para ti es el postrero:
grata vendrá por añadidura la hora que no se espere.

HOROLOGIA: LEYENDAS EN LATÍN

Leyendas latinas en libros, manuscritos, dibujos y grabados antiguos.

Leyendas en latín ordenadas cronológicamente recogidas en los libros de relojes de sol de Mallorca, Cantabria, Principado de Asturias, Madrid, Guadalajara, Segovia y A Coruña.

Inventarios de la Asociación Amigos de los Relojes de sol, Reloj Andalusí, Sociedad Catalana de Gnomónica, Blogs Relojes de sol de Paqueta Vecina, Revista Digital de Matemáticas Sacit Ámetan.

Leyendas en latín ordenadas cronológicamente recogidas en mis inventarios de relojes de sol: Huesca, Zaragoza, Teruel, Burgos, La Rioja, León, Soria, Bizkaia, Gipuzkoa. Araba, Navarra y Palencia.

La clasificación cronológica nos permite conocer cuándo comenzó a utilizarse una determinada leyenda, así como la frecuencia de uso y el periodo de tiempo en que se utilizó. Al lado de cada una de ellas (título en rojo) se ha colocado la fecha del reloj de sol portador más antiguo. Los datos recopilados hasta el momento, parecen confirmar la utilización casi exclusiva de las leyendas latinas hasta finales del siglo XVIII.

VIGILATE... 1551

- Referencia. Juan de Rojas Sarmiento. Año 1551.

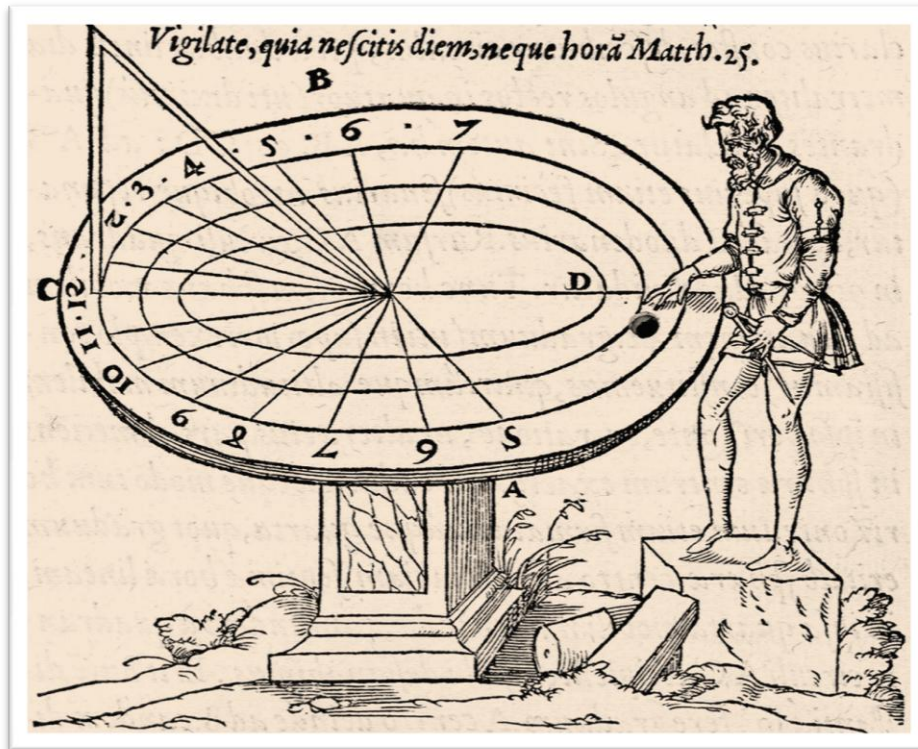

Lib. II 121. Figura horologii horizontalis pro elevatione 42.

ROJAS SARMIENTO, Juan de. *Illustris viri D. Ioannis de Roias Commentariorum in Astrolabium quod planisphaerium vocant libri sex nunc primum in lucem editi ...* Lutetiae : Apud Vascosanum..., 1551.

- Sant Salvador (Vimbodí i Poblet, Conca de Barberà), Anno 1591.

VIGILATE QUIA NESCITIS DIEM NEQUE HORAM

El rellotge de l'església de Sant Salvador, Vimbodí. N. 79 Hivern 2014. Pp. 16-17.

- Convento de Monlora (Sierra de Luna, Zaragoza). Año 1639.

VIGILATE



VIGILATE ET ORATE QUIA NESCITIS DIEM NEQUE ORAM

"Vigilad y orad porque no sabéis ni el día ni la hora". Inscripción que alude a nuestro desconocimiento acerca de la fecha y hora de la muerte. Parábola de las diez Vírgenes (Mateo 25,13). Todos los nacidos estamos a la muerte corporal sujetos, por eso conviene estar dispuestos para que no nos coja desprevenidos.

“Vigilate ergo nescitis enim quando dominus domus veniat sero an media nocte an galli cantu an mane ne cum venerit repente inveniatis vos durmientes quod autem vobis dico omnibus dico vigilate.” Vigilad, pues, ya que no sabéis cuándo vendrá el Señor de la casa, si tarde, o a media noche, o al canto del gallo, o por la mañana; no sea que venga de repente y os halle dormidos. Y lo que os digo a vosotros, a todos lo digo: vigilad (Marcos, 13,35).

“Velad, porque no sabéis el día ni la hora.” San Gregorio Magno, Hom. 12 Evang.

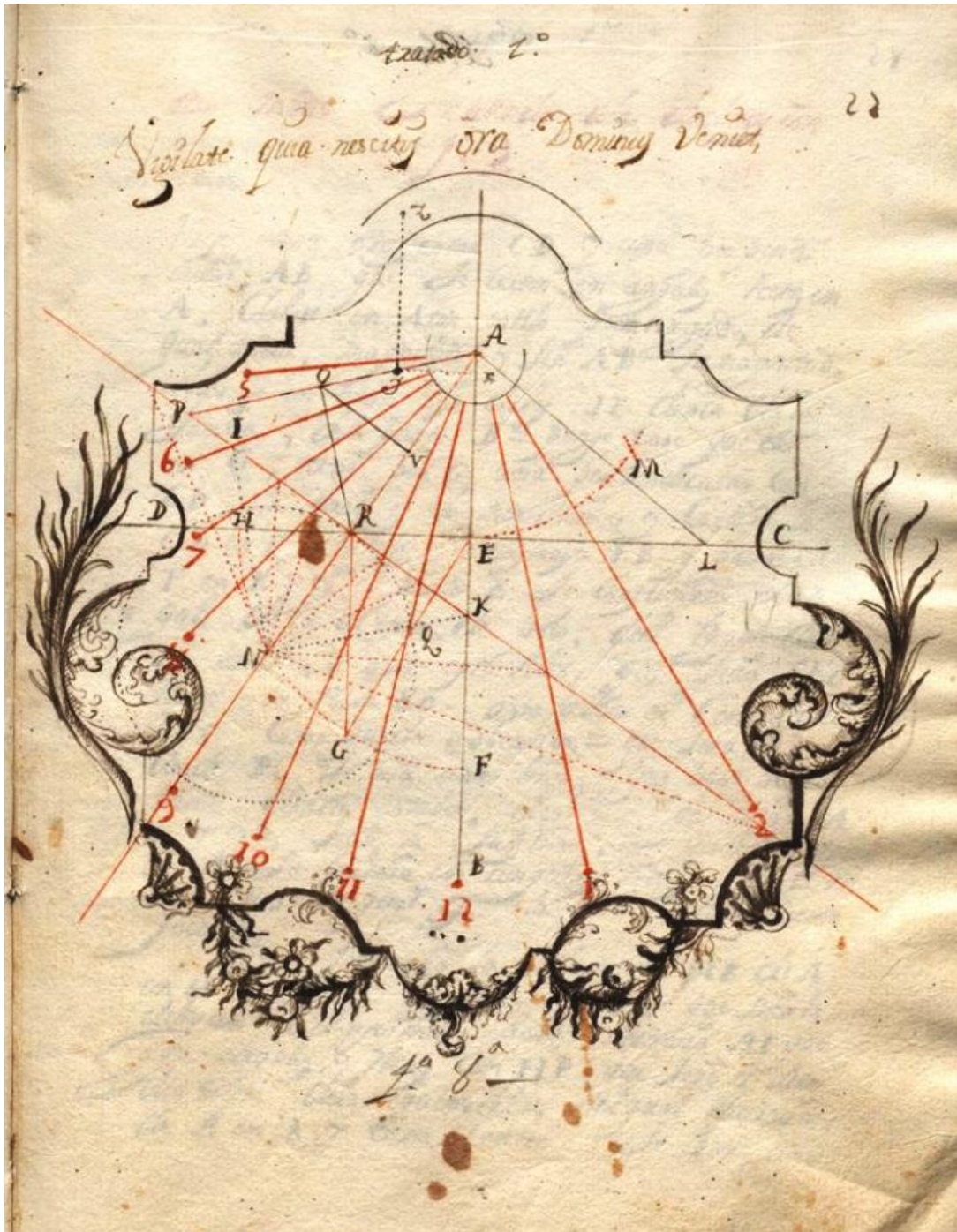

• BNE. MSS/17506. Relox declinante a occidente. Fig. 8ª.
 Vigilate quia nescitis hora dominus venit.
 Vigilad porque no sabéis a que hora viene el Señor.
 Autor: Nicolás Ortiz S. J. Segundo cuarto del siglo XVIII.

- Referencia. Nicolás Ortiz S. J. Primera mitad del XVIII.
BNE. MSS/17506. Relox vertical meridional.Figura 6 (23).
Vigilate itaque, quia nescitis diem neque horam. Mat. 25



- Monasterio de Santo Domingo de Silos (Silos, Burgos).
VIGILA (...) / NES / CITIS / (...) RAM
VIGILATE NESKITIS ORAM

- Referencia. Miquel Palau. AÑO 1970.
VIGILATE QUIA NESKITIS DIEM, NEQUE HORAM.
- Club de Tennis Barcino (Sarrià-Sant Gervasi, Barcelona).
VIGILATE ITAQUE QUIA NESKITIS DIEM NEQUE HORAM Ev. MAT. XV-13.
- Calle d'Amunt (Les Escaules. Boadella i les Escaules, Alt Empordà).
NESKITIS QUA HORA.

SIC VITA... 1580

- Huerta de Espinardo (Morata de Tajuña, Madrid). Año MDLXXX
SIC VITA UT FUGIT HORA. Como la hora, la vida huye.
- Son Boronat (Calvia, Mallorca). Año 1820.
SIC VITA FUGIT. Asi pasa la vida.
- Castellet, 24 (Oceja, Alta Cerdanya). SIC VITA FUGIT.
- Urbanización Roche. C/ Luxemburgo, 86-109 (Conill, Cádiz). Año 2007.
SIC VITA FUGIT. Autor: Julio Aguirre Zabala.
- Nuestra Señora de Fátima (El Colorado. Conil de la Frontera, Cádiz) Año 2009.
SICUT UMBRA FUGIT VITA. Autor: Julio Aguirre Zabala.
- Eres, 9 (Saus. Alt Empordà).
UT UMBRA SIC VITA. La vida (pasa) como la sombra. Inscripción: 1734.

... ULTIMA ... 1586

- Cartuja de Santa Maria de Montalegre (Tiana, Maresme). Anno 1586.
FORTE ULTIMA TIBI. Quizás la última para tí.

. Inscripciones en el interior del rectángulo distribuidor del reloj según Barraquer i Roviralta (altura de polo, leyenda y fecha): Horologium factum ad elevationem Equinoctialis grad 48 / FORTE ULTIMA TIBI /ANNO 1586.

BARRAQUER i ROVIRALTA, GAJETÀ. *Las casas de religiosos en Cataluña durante el primer tercio del siglo XIX*. Cartujos Capítulo II Cartuja de Montealegre, 1906, p. 215.

En la parte exterior de los muros aún se conserva un reloj de sol en el cual existen dos inscripciones latinas de año 1586, cuya traducción se reduce a lo siguiente: "Quizás sea esta tu última hora".

La Esfera: ilustración mundial : Año VIII N. 376 - 1921 marzo 19.

- Referencia. Masnou. Reloj de sol sin localizar. Forte ultima tibi. Años 1862-1867.

En un reloj de sol que se ve en una de las primeras casas del pueblo del Masnou yendo de Barcelona, se lee esta enérgica inscripción latina : Forte ultima tibi, tal vez la hora que señala el reloj es la última para tí; terrible recuerdo que sin duda su - geriría alguno de los monges ó solitarios que vivían en las montañas inmediatas, y los cuales se saludaban familiarmente con: Morir tenemos - Ya lo sabemos.

La sabiduría de las naciones o los evangelios abreviados :probable origen, etimología y razón histórica de muchos proverbios, refranes y modismos usados en España / por V. Joaquín Bastús; con oportunas observaciones del S. D. Juan Eugenio Hartzenbusch. Barcelona, entre 1862 y 1867.

- Referencia. Buenaventura Bassegoda. Forte ultima tibi. Año 1913.
- Iglesia (Sa Pobla, Mallorca). ULTIMA MULTIS. Año 1705-1935.
- Ca l'Ametller (Valldèix. Mataró, Maresme). ULTIMA FORTE TIVI.
- S'Estremera Nova (Bunyola, Mallorca). ULTIMA MULTIS. Año 1848.
- Santuari de Montesión (Porreres, Mallorca). HAEC ULTIMA MULTIS. Año 1850.
- Fundació Jaume Bauçà (Felanitx, Mallorca). VLTIMA MULTIS. Año 1941.
- Ca'n España (Palma, Mallorca). ULTIMA MULTIS. La última para muchos.
- Cal Recte, 1 (Artá, Mallorca). ULTIMA MULTIS / ET... (final ilegible).
- Portella, 10 (Palma, Mallorca). ULTIMA MULTIS.
- Pastoritx (Valldemosa, Mallorca). Año 1846. ULTIMA MULTIS HORA.
- Son Net (Puigpunyent, Mallorca). Año 1998.
PRIMA ET VLTIMA MULTIS. Primera y Última para muchos. Autor: M. Garcia.
- Torre de Canyamel (Capdepera, Mallorca). PRIMA ET ULTIMA MULTIS.
- Ca'n Bosquet d'Ayamans (Lloseta, Mallorca)
ULTIMA MULTIS UMBRA. La última sombra para muchos.
- Monasterio de Santo Domingo de Silos (Santo Domingo de Silos, Burgos). Año 1841.
ULTIMA MULTIS FORSAN TIBI. La última para muchos, quizás también para tí.
- Faro de Cabo Mayor (Cantabria, Santander). ULTIMA FORSAN. Año 1931.
- Peña Zara (Figueruela de Arriba, Zamora). Año 1993.
ULTIMA MULTIS FORSAN TIBI. Autor: Jacinto del Buey Pérez.

- Referencia. Miquel Palau. HAEC FORTASSE TUA. Esta es quizá tu hora. Año 1970.
- Santa María (Busturia. Axpe, Bizkaia). Año 1842.
ULTIMA MULTIS INCERTA CUNCTIS. Última para muchos, incierta para todos.
- San Andrés Apóstol (Eibar, Gipuzkoa).
OMNIBUS DUBIA ULTIMA MULTIS. Dudosa para todos, última para muchos.
- Referencia. Buenaventura Bassegoda. Año 1913.
Ultimam cogita! ¡Piensa en la última!
- Can Saiol (Ripoll, Girona). Años MDCCCL - MCMXXVI.
ULTIMA HORA COGITA. Piensa en la última hora.
Restauración: M. Morer y E. Fornell.
- El Salvador (Terriente, Teruel). Año 1718.
HAEC EST HORA VESTRA. Esta es vuestra hora.
Palabras de Jesucristo a los que venían a arrestarlo: "Hæc est hora vestra et potestas tenebrarum" San Lucas, 22, 52-53. Esta es vuestra hora y el poder de las tinieblas.

UNA TIBI / ULTIMA TIBI / ULTIMA NECAT

- Major, 11 (Molig, Conflent). Año 1789.
REGVLA VIATORVM / MEMORARE EX ILLIS UNA TIBI.
Regla de los viajeros. Recuerda, entre ellas una para ti.
- Referencia. Miquel Palau. EX HIS UNA TIBI. Año 1970.
- Referencia. Miquel Palau. Año 1970.
UNA EX HORIS MEIS HERIT ULTIMA TIBI. Año 1970.
Una de mis horas será la última para ti.
- Paseo de los Galeones (Rota, Cádiz). Año 2009.
UNA EX HORIS MEIS ERIT ULTIMA TIBI.
Autores: J.J. Muñoz, L. Fagés y J. Freire.
- Salmerón, 91 (Terrassa, Vallès Occidental).
UNA EX HORIS MEIS HERIT ULTIMA TIBI.
- Las Bárcenas (San felices de Buelna, Cantabria). AÑO MCMXXXIII.
VVLNERANT OMNES, VLTIMA NECAT.
- Club Natación Helios (Zaragoza, Zaragoza). Ca. 1935.
OMNES VULNERANT ULTIMA NECAT. Todas hieren, la última mata
- Taller de carpinteros de Bazán (Ferrol, A Coruña). Desaparecido. Foto de 1940.
VULNERANT OMNES ULTIMA NECAT.
- Referencia. Miquel Palau. VULNERANT OMNES ULTIMA NECAT. Año 1970.
- Referencia.. Sánchez Dragó. VULNERANT OMNES ULTIMA NECAT. Año 2009.

Soseki, en cierta ocasión, al hilo de sus correrías por las Tierras Altas, había visto en lo alto de una torre coronada por un nido de cigüeñas la esfera de un reloj de sol debajo de la cual había una frase escrita en latín: "Omnes vulnerant ultima necat." *Soseki Inmortal y tigre*, 2009. P. 248.

- Ronda de Caspe (Alcañiz, Teruel). Año 2009.
VULNERANT OMNES ULTIMA NECAT.
- C/ Juniper Serra, 8 (Llucmajor, Mallorca). Año MCMLXXVI
OMNES FERIUNT ULTIMA NECAT. Autor: R Solerius.



- Plaza Mayor, 4 (Oion, Álava). Ca. 1980.
FERIUNT OMNES ULTIMA NECAT. Luis Palacios Cabredo.

- Peña Mira (Figueroela de Arriba, Zamora). Año 1986.
VULNERANT OMNES ULTIMA NECAT. Autor: Jacinto del Buey Pérez.
- Santuario de Nuestra Señora del Cura (Randa, Algaida, Mallorca) Año 1986.
OMNES FERIUT ULTIMA NECAT. Autor: Rafael Soler i Gayà.
- Santuario de la Consolación (Sant Joan, Mallorca). Año 1986.
OMNES FERIUNT ULTIMA NECAT. Autor: Rafael Soler i Gayà.
- Playa de El Palmar (Vejer de la Frontera, Cádiz). Año 2011.
OMNES FERIUNT ULTIMA NECAT. Autores: Lorenzo Fages y Juan José Muñoz.
- Calle Real, 22 (Alcazarén, Valladolid). Año 2017.
VLTIMA NECAT. Autor: Luis Eusebio Vadillo.
- Can Rogent (Canyamars. Dosrius, Maresme).
OMNIA VULNERANT ULTIMA NECAT.
- Can Xicot (Espinelves, Osona). VULNERANT OMNES ULTIMA NECAT.
- Ronda de Caspe (Alcañiz, Teruel). OMNES VULNERANT ULTIMA NECAT.
- Torre Busquet (Viladrau, Osona). OMNES VULNERANT ULTIMA NECAT.
- Rte. Sol y Sierra (Estepona, Málaga). OMNIA VULNERANT ULTIMA NECAT.
- Can Torrá (Cabanelles, Alt Empordà). Año 2001.
OMNIA LACERAT DENIQUE NECAT. Autores: R. Llorens e Isabel Illa.
- Fundació Jaume Bauçà (Felanitx, Mallorca). ULTIMA NECAT. Año 1941.
- Can Tardá (El Masnou, Maresme). ULTIMA.
- Torrevieja, 28 (Elche, Alicante).
AB ULTIMA AETERNITAS. A partir de la última, la eternidad.
Autor: Sergio Botella Vives.

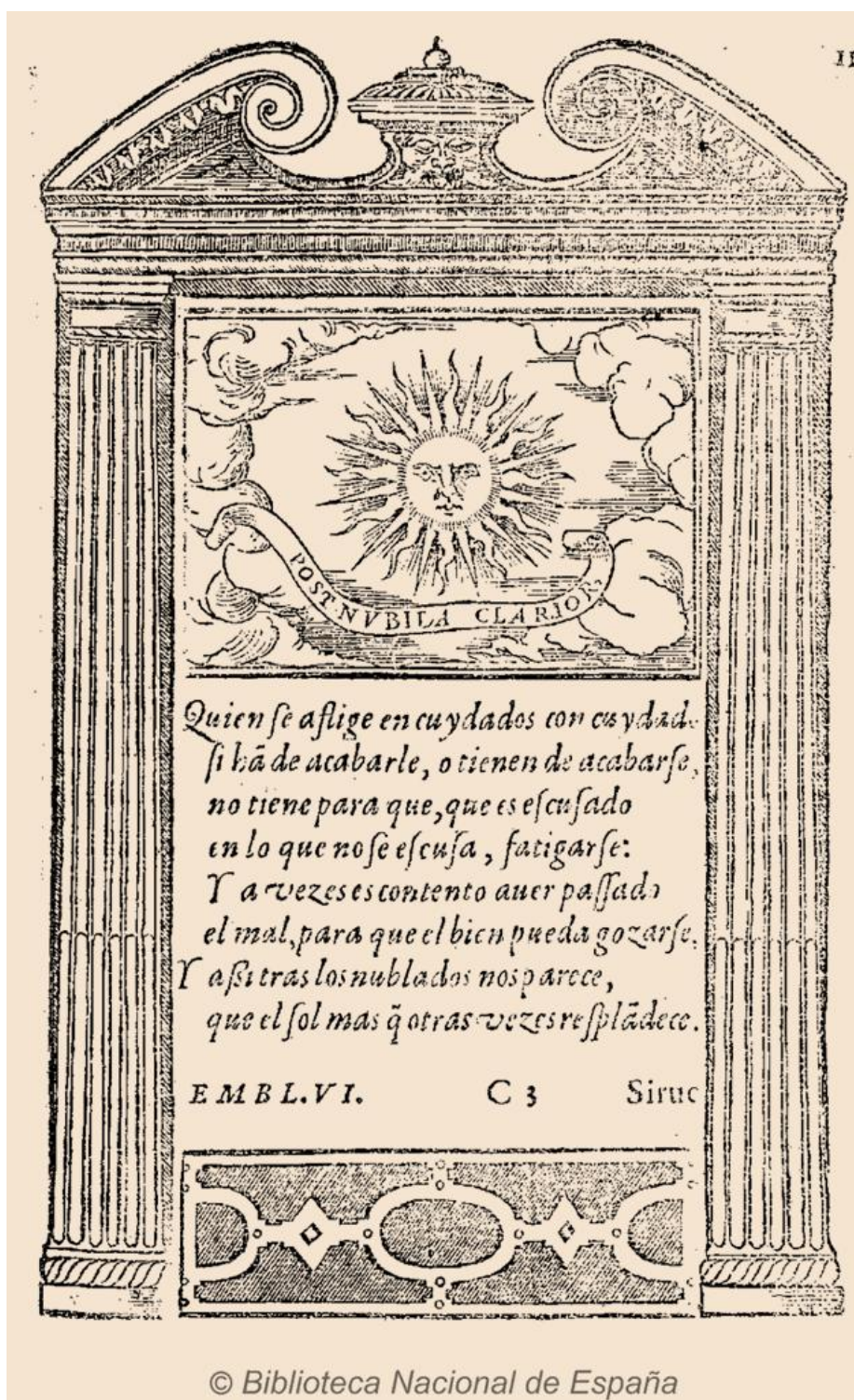

© Biblioteca Nacional de España

● Emblema VI. Post nubila clarior.

Emblemas Morales / de Don Iuan de Horozco y Couarruias ... Impresso por Iuan de la Cuesta. En Segovia, 1689.

Y assi tras los nublados nos parece,
que el Sol mas que otras vezes resplandece.

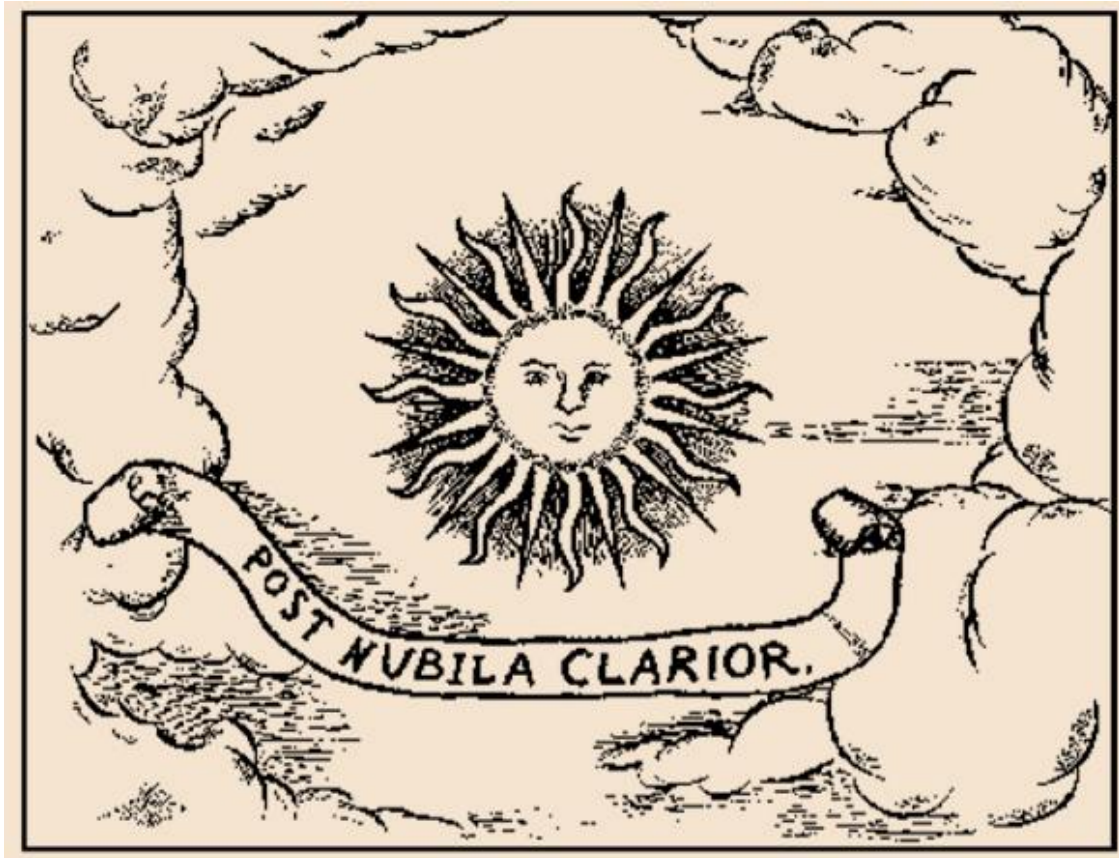

- Alfonso Rodríguez. *Emblemas morales*. POST NVBILA CLARIOR. Zaragoza, 1604.
- Avda. de Rhode, 187 (Roses, Alt Empordà). Año 1944.
POST NUBILA CLARIOR. Tras el nublado, la claridad. Autor: J. Rabell.

IHESUS MARIA / IHESUS AVE MARIA 1587

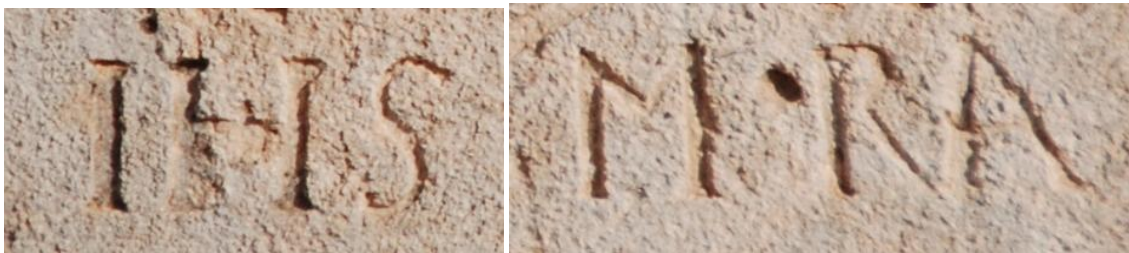

- Casa (Albillos, Burgos). IHS MRA. Ihesus Maria. Año 1587.
- (Constantina, Sevilla). IHS M. Año 1662.
- San Miguel (Cabra de Mora, Teruel). IHS MA AVE MARÍA. Año 1681.
- Ermita de San Román (Castroañe, León). IHS MA. Año 1747.
- San Pedro Apóstol (Tubilleja del Ebro, Burgos). JESUS I MARIA. Año 1774.
- Santa María (Urdilde. Rois, A Coruña. IHS MA. Año 1826.
- San Benito (Cambados, A Coruña). IHS MARIA.
- Casa nº 146 (Peñacastillo, Cantabria). IHS AVE MARIA.

- Convento de Mínimos (Sineu, Mallorca). IHS CHARITHAS MA. Año 1810.
SICUT UMBRA... 1588
- San Andrés (La Selva del Camp, Baix Camp). Año 1588.
DIES MEI SICVT VMBRA DECLINAVERUNT. Psl. 101.
Mis días pasaron como una sombra.



- BNE. MSS/17506. Declinante de 60 gos al osidente. Fig. 22.
Sicut umbra dies nostri sunt supra terram. Iob. Cap. 8.
Nuestros días sobre la tierra son como la sombra.
Autor: Nicolás Órtiz S. J. Segundo cuarto del siglo XVIII.

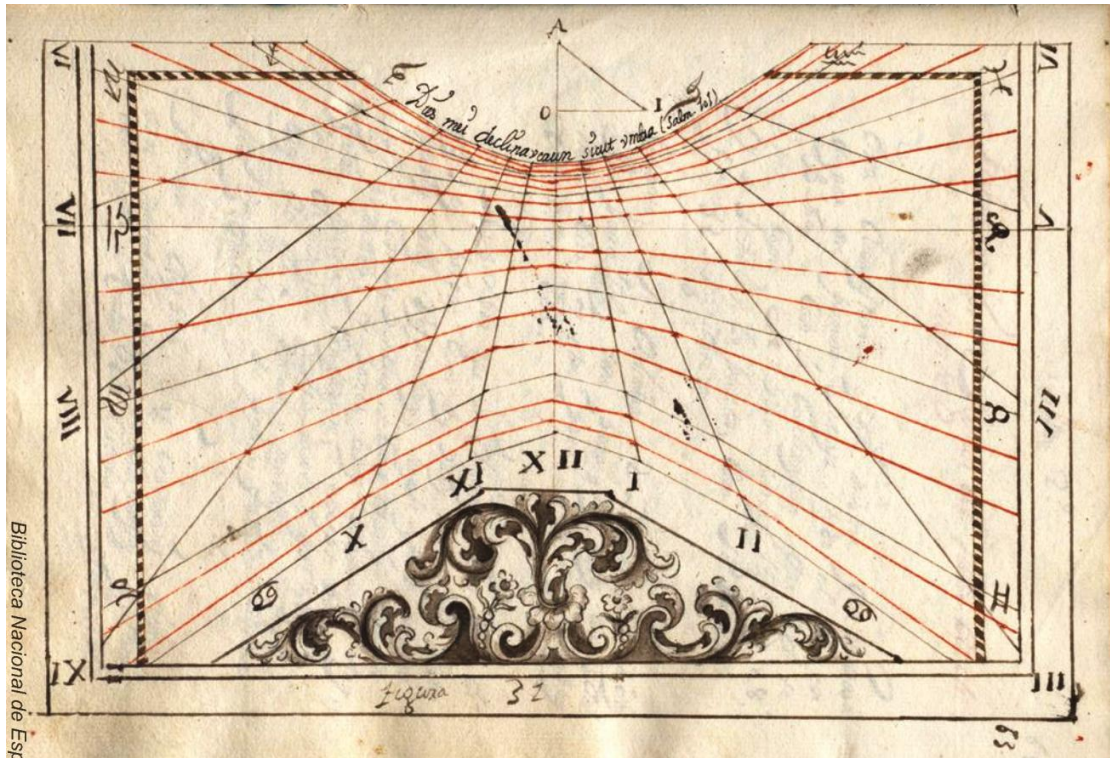

Biblioteca Nacional de España

• BNE. MSS/17506. Fig. 31.
 Dies mei declinaverunt sicut umbra Psal. 101.
 Autor: Nicolás Órtiz S. J. Segundo cuarto del siglo XVIII.

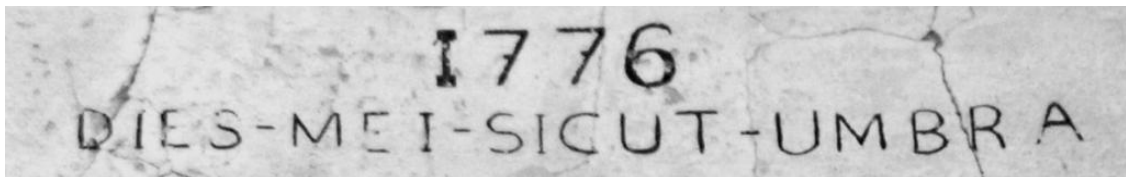

• Portal de San Roque (Quinto de Ebro, Zaragoza). Año 1776.
 DIES MEI SICUT UMBRA. Reloj original desaparecido.

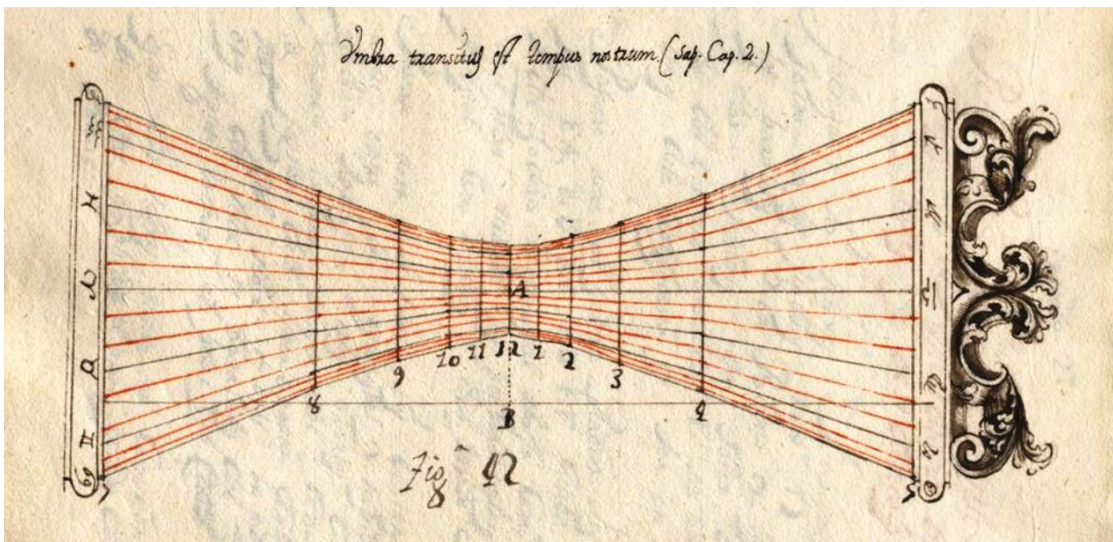

• BNE. MSS/17506. Reloj polar. Fig. 42.
 Umbra transitus est tempus nostrum Sap. Cap. 2 v. 5.
 Una sombra que pasa es nuestro tiempo.
 Autor: Nicolás Órtiz S. J. Segundo cuarto del siglo XVIII.

- Convento de Santa María de Jesús. (Maella, Zaragoza).
VITA HOMINIS SICUT UMBRA FLUIT.

La leyenda se encuentra en muy mal estado de conservación. VITA (queda el punto de la letra i y se lee la letra A), HOMINIS (palabra completa), SICUT (quedan las letras finales UT, justo detrás de la zona erosionada) UMBRA (mezcla letras capitales y cursivas, Umbra) FLUIT o FUGIT (queda lo que podría ser el trazo superior de una f cursiva que sobrepasa la pauta como la b de UMBra y el punto de la i).

- Udaletxea (Otxandio, Bizkaia). DIES NOSTRI SICUT UMBRA TRANSEUNT.
- Referencia. Miquel Palau. SICUT UMBRA DIES NOSTRI. Año 1970.
- Cristo de los Doctrinos (Alcala de Henares, Madrid).
HOMO VELUT UMBRA FUGIT. Restaurado por Jacinto del Buey Pérez en 1985.
- Peña del Bufo (Figueroela de Arriba, Zamora). Año 1989.
VITA FUGIT SICUT UMBRA. Autor: Jacinto del Buey Pérez.
- Casa (Mansilla de las Mulas, León). VITA FUGIT SICUT UMBRA. Año 1989.
- Parque Solar Didáctico (Castropodame, León). Año 2006.
VITA FUGIT SICUT UMBRA. Autor: Grupo de mineros veteranos de El Bierzo.
- Monasterio de Santo Espiritu (Gilet, Valencia). VITA FUGIT, SICUT UMBRA.
- Puente Genil (Córdoba). Año 2018.
VITA SIMILIS UMBRAE. La vida es como la sombra.
Autor: Eduardo Moyano Estrada.
- Monasterio de la anunciación (Alba de Tormes, Salamanca).
HOMO VELVT VMBRA FUGIT. El hombre huye como la sombra.

AVE MARIA 1599

- San Salvador (Destriana, León). AVE MARIA. Año 1599.
- San Pedro (Alaejos, Valladolid). ABE MARIA. Ca. 1633.



- Nuestra Señora de la Asunción (Catí, Castellón). AVE MARIA. Año 1683,
- San Esteban (Villanueva de Yerri, Navarra). AVE MARIA. Año 1687
- Basílica de Nuestra Señora de Mendía (Arróniz, Navarra) .AVE MARIA. Año 1703.



- Casa Gran (Torre del Compte, Teruel). AVE MARÍA. Año 1710.
- Mare de Deus dels Torrents (Vimbodí, Conca de Barberà). AVE MARÍA. Año 1715.
- Ermita de Sant Sebastià (Vinarós, Baix Maestrat). Año 1721.
- Mayor , 14 (Freginals, Montsià). AVE MARIA. Reconstruido. Año 1728.
- Iglesia (Estivella, Camp de Morvedre). AVE MARIA. Reconstruido. Año 1739.
- Casa Illabarren (Iriso, Navarra). AVE MARIA. Año 1748.
- Sant Bartomeu (Hostafrancs. Els Plans de Sió, Segarra). AVE MARIA. Año 1759.
- San Martín Obispo (San Martín de Porres, Burgos). AV MRA. Año 1773.
- Son Berga (Palma, Mallorca). AVE MARIA. Reconstruido. Año 1766.
- Sarria (Palma. Mallorca). Av. Ma.. Año 1774.
- Casa de la carretera (Bercedo, Burgos). AVE MARÍA. Año 1775.
- Santiago Apóstol (Quisicedo, Burgos). AVE MARIA. Ca. 1775.
- San Esteban (Villabáscones de Sotoscueva, Burgos). AVE MARIA. Año 1775.
- Palacio de los Ortiz de la Riva (Bortedo, Burgos). AVE MARÍA. Año 1775.
- Casa de los Frailes (Lagunilla de Jubera, La Rioja). AVE MARÍA. Año 1779.



- Nuestra Señora de la Natividad (Arkaia. Álava). AM Año 1780.
- Santuario del Carmen (Santa María de Nava, Palencia). AVE MARIA. Año 1782.
- Asunción de Nuestra Señora. (Quintanabaldo, Burgos). AVE MARÍA. Año 1783.
- San Juan Bautista (Cornejo, Burgos). AVE MARÍA. Año 1783.
- San Cristóbal Mártir (Brizuela, Burgos). AVE MARÍA. Año 1783

- Santa Águeda (Villabáscones de Bezana, Burgos). AVE MARÍA. Año 1785.
 - Antigua parroquia de San Vicente (Bezana, Burgos). AVE MARÍA. Año 1786.
 - San Miguel (Olmos de Ojeda, Palencia). AVE MARÍA. Año 1790.
 - Corral. San José, 2 (Calanda, Teruel). AVE MARÍA. Año 1813.
 - Nuestra Señora del Rosario (Mompía, Cantabria). AM. Año 1819.
 - Nuestra Señora del Rosario. (Arroyal de los Carabeos, Cantabria). Año 18(5)(8)
AVE MARIA.
- Masia Salando (Benicassim, Castellón). AVE MARIA: Año 1902.
- Casa Alfredo Viñas (Cerdanyola del Vallès, Vallès Occidental). Av. MA.
ANNO DNI. MCMXXXI.
 - Can Vendrell de la Vall (Santa Eulàlia de Ronçana, Vallès Oriental). Año 1949.
AVE MARIA.
 - Can Cartles (Algaida, Mallorca). AVE MARIA. Año 1949.
 - Masía Les Tenes (Ripoll, Ripollès). AVE MARIA. Año 1950.
 - Església dels Angels (Eixample. Barcelona, Barcelonès). Año MCMLV.
AVE MARIA. Autor: Ferdinandus Serra.
 - Can Feixes (Cabrera d'Anoia, Anoia). AVE MARIA. Autor: Ferdinandus Serra.
 - Masía de la Verneda de Can Feliu (Sant Feliu de Planeses. Sant Sadurny d'Osona). AVE MARIA. Año 1856-1975.
 - Fuente del Zaz (Figueruela de Arriba, Zamora). Año 1988.
AVE MARIA. Autor: Jacinto del Buey Pérez.
 - Patio de una casa particular(Alcazarén, Valladolid). Año 2008.
AVE MARIA. Autor: Jacinto del Buey Pérez.
 - San Fabián (Figueruela de Arriba, Zamora). Año 2009.
AVE MARIA. Autor: Jacinto del Buey Pérez.
 - Plaça de la Vila, 12 (Torroella de Montgrí, Baix Empordà). AVE MARIA. 1725-2009.
 - Nuestra Señora de la Asunción (Lerín, Navarra). AVE MARIA.
 - Can Bualous (L'Esparra. Riudarenes, Selva). AVE MARIA.
 - Crta. Antigua a Calella, 1 (Palafrugell, Baix Empordà). AVE MARIA.
 - San Miguel Arcángel (Cidones, Soria). AVE MARIA.
 - Mayor, 53 (Calanda, Teruel). AVE MARÍA.
 - Carlos Montañés s/n (Mazaleón, Teruel). AVE MARÍA.
 - C/ Nou, 3 (Viladrau, Osona). AVE MARIA.

- San Julián (Muskiz, Bizkaia). AVE MARÍA.
- Convento de San Esteban y San Bruno (Albarracín, Teruel). Ave Maria.
- Santuario de la Virgen de Velilla (La Mata de Monteagudo, León). A M.
- Museo de Bellas Artes (Sevilla, Sevilla). A M.
- Los Santos Juanes (Valencia, Valencia). AVE MARIA.



- Caprichos, 2 (Fuendetodos, Zaragoza). ABE MARÍA.

AVE MARIA GRATIA PLENA / AVE MARIA PURISIMA

- Nuestra Señora de la Asunción (Arnuero, Cantabria). Año 1743.
AVE MARIA GRAZIA PLENA.
- Avda. Francisco Herrera, 69 (As Pedreiras, A Coruña). Año MDCCCLXII.
AVE MARYA GRATYA PLENA. Autor: Claudio Arrojo.
- Santa María (Ateca, Zaragoza). AVE MARIA PVRIS^A. Año 1775.
- El Salvador (Escalaño, Burgos). AVE MARIA PURISIMA. Año 1784.
- Casa (Villacantid, Cantabria). AVE MARIA PURISSIMA. Año 1784.
- Can Valls (Olzinelles. Sant Celoni, Vallés Oriental). Año 1862.
AVE MARIA PURISIMA.
- Son Torrella Nou (Santa Maria, Mallorca). AVE MARÍA PUR^A. Año Año 1943.
- Santa Creu (Cabriels, Maresme). AVE MARIA PURISIMA. Año 2016.
- Casa (Outes, A Coruña). "A MA P" (Ave MAría Purísima).
- Can Mils (Arenys de Mar, Maresme). AVE MARÍA PUR^A.
- Sa Creu Vella (Campos del Puerto. Palma, Mallorca). AVE MARÍA PUR^A.
- Casa Ensesa (S'Agaró. Castell-Platja d'Aro, Baix Empordà).
AVE MARÍA PUR^A. Atribuido a Ferdinandus Serra. Inscripción: 1761.
- Pje. Poble Espanyol, 11 (Sant Andreu de Llavaneres, Maresme). AVE MARÍA PUR^A.
- Santa María Magdalena (Cofita, Huesca). Año 1900.
AVE REGINA COELI. Salve Reina del cielo.
Regina Coeli es el nombre de una de las antífonas marianas en honor de la Virgen. Es una composición litúrgica a manera de felicitación a María por la resurrección de Cristo.
- Concatedral de Santa María (Castelló de la Plana, Plana Alta). Año MM.
AVE MARIA DOMINI MEI MATER. Autores: M. Guia y E. Casado.
- Mossèn Trayter, 12. Ventalló, Alt Empordà).
Angelus Domini nunciavit Maria et concepit de Spiritu Sancto.
Oración del Ángelus: El Angel del Señor anunció a María... Inscripción: Año 1757.

IHS / IHESUS 1623

- Colegiata de San Bartolomé (Belmonte, Cuenca). IHS. Año 1623.
Autores: Matías Martínez y Juan Vizcaíno.
- Iglesia de la Universidad (Santiago de Compostela, A Coruña). IHS. Año 1647.
- Nuestra Señora de la Asunción (Castro del Río, Córdoba). IHS. Año 1705.
- Torre de Otañes (Otañes, Cantabria). IHS. Año 1713.
- Mas El Gallissà (Amer, Selva). IHS. Año 1716.
- Calle Reloj (Vado de Cervera. Palencia). IHS. Año 1731.
- Santa María de la Luz (Soano, Cantabria). IHS. Año 1732.
- Nuestra Señora de la Asunción (Arnüero, Cantabria). IHS. Año 1743.
- San Juan Bautista (Lloreda de Cayón, Cantabria). IHS. Año 1757.
- Palacio de Bustamante (Quijas, Cantabria). IHS. Año 1761.
- Santiago (Aguino. Somiedo, P. de Asturias). IHS. Año 1767.
- Casa de Don Sixto Díez (Puebla de Lillo, León). IHS. Año 1780.
- Santo André (Roade. Sobrado dos Montes). IHS. Año 1781.
- Palacio de los Casso (Sobrefoz. Concejo Ponga, Pdo. de Asturias). IHS. Año 1781.
- Pazo de Golmar (Roade, A Coruña). IHS. Año 1781.
El anagrama es moderno. Está recortado en el gnomon triangular repuesto.
- San Pedro (Sobrefoz. Ponga, Pdo. de Asturias). IHS. Año 1783.
- Casa de Bernardo de Yano (Sobrefoz. Ponga, Pdo. de Asturias). IHS. Año 1793.
- Ubicación desconocida. (La Rebollada, Principado de Asturias). Año 1796.
IHS. Autor: P. A.
- Santa María (Loureda. Arteixo, Acoruña). IHS. Año 1798.
- Nuestra Señora de la Asunción (Villarquemado, Teruel). Año 1809.
IHS. Leyenda desaparecida en la restauración.
- Casa nº 14 (Liérganes, Cantabria). IHS. Año 1822.
- Sant Pere de Riu (2) (Tordera, Maresme). IHS. Reconstruido. Año 1829.
- Can Mora de Baix (Sant Vicenç de Montalt, Maresme). IHS. Año 1834. Rest. 1990.
- Ermita de San Pedro (Solana, Cantabria). IHS. Año 1847.
- Can Valls (Olzinelles. Sant Celoni, Vallés oriental). JHS. Año 1862.
- Paseo de la Ribera, 45 (Sitges, Garraf). IHS. Año 1928.

- Molí d'en Companyó (Llagostera, Gironès). IHS. Año 1976.
Autor: Ferdinandus Serra.
- Can Mora de Baix (Sant Vicenç de Montalt, Maresme). IHS. Años 1834-1990.
- Can Català (Valldeix. Mataró, Maresme). IHS. Refet MMVI.
- Sant Martí del Congost (Aiguafreda de Dalt. Vallès Oriental). JHS.
- San Miguel (Raris, A Coruña). IHS.
- Casa de Santa (Avin. Onsa. Pdo. de Asturias). YHS.
- Casa de Filomena Pellico (Benia. Onís, Pdo. de Asturias). IHS.
- Casa de los Labra (Talavera. Onís, Pdo. de Asturias). IHS.
- Masia Can Barrot (Santa Coloma de Farners, Selva). IHS.
- Monasterio de Santo Espiritu (Gilet, Valencia). IHS.
- Sa Teulera (Palma, Mallorca). IHS.



- Masia Can Barrot (Santa Coloma de Farners, Selva). IHS.
Copia del reloj del Mas El Gallissà (Amer, Selva).

IHESUS MARIA JOSEPH / IHS / IHESUS AMOR MEUS.

- Monasterio de Santo Espiritu (Gilet, Valencia). IESUS AMOR MEUS.
- Casa de las Columnas. Puerto Real (Cádiz). MARIA IHS IOSEPF. Año 1720.
- Torre Ynes (La Murada. Orihuela, Alicante). VIVA IESVS I MARIA. Año 1776.
- Ermita de La Soledad (Alcoba de la Torre, Soria). Año 1788.
VIVA IHS MA Y ISPH. Viva Ihesus Maria y Ioseph.
- Son Pelat Vell (Palma, Mallorca). JESVS. MARIA. Y JOSEPH. Año 1830.
- Casa de don Blas Rano Gundín (Congosto, León). Año 1863.
IHS / MA JJe. IHESUS / MARIA I IOSEPH.
- San Miguel Arcángel (Cidones, Soria). IESVS MARIA JOSEF.

A SOLIS ORTU USQUE AD OCASSUM... 1658

- Dibujo. Francisco Rizi. Alegoría con reloj solar, h. 1658-60.



Gallerie degli Uffizi-Gabinetto Disegni e Stampe, 10533 S

Alegorías: la Astronomía y la Gnomónica.

Leyenda: A SOLIS ORTV VSQUE AD OCASSVUM LAUDABILE NOMEN DOMINI.

Desde el orto del sol hasta el ocaso alabado sea el nombre del señor.

Francisco Rizi de Guevara (Madrid, 1614-San Lorenzo de El Escorial, 1685). Pintor barroco, hijo del italiano Antonio Ricci, llegado a España para trabajar en la decoración del monasterio de El Escorial.

- Nuestra Señora de la Asunción (Ricla, Zaragoza). Año 1700. VSQVE AD OCCASVM.
- Nuestra Señora de la Asunción (Ricla, Zaragoza). Año 1702. ASOLISSORTV (Error).
- Virgen de Rodanas (Épila, Zaragoza). A SOLIS ORTV. Año 1703.



• Plaza (Chodes, Zaragoza). A SOLIS ORTV. Año 1737.

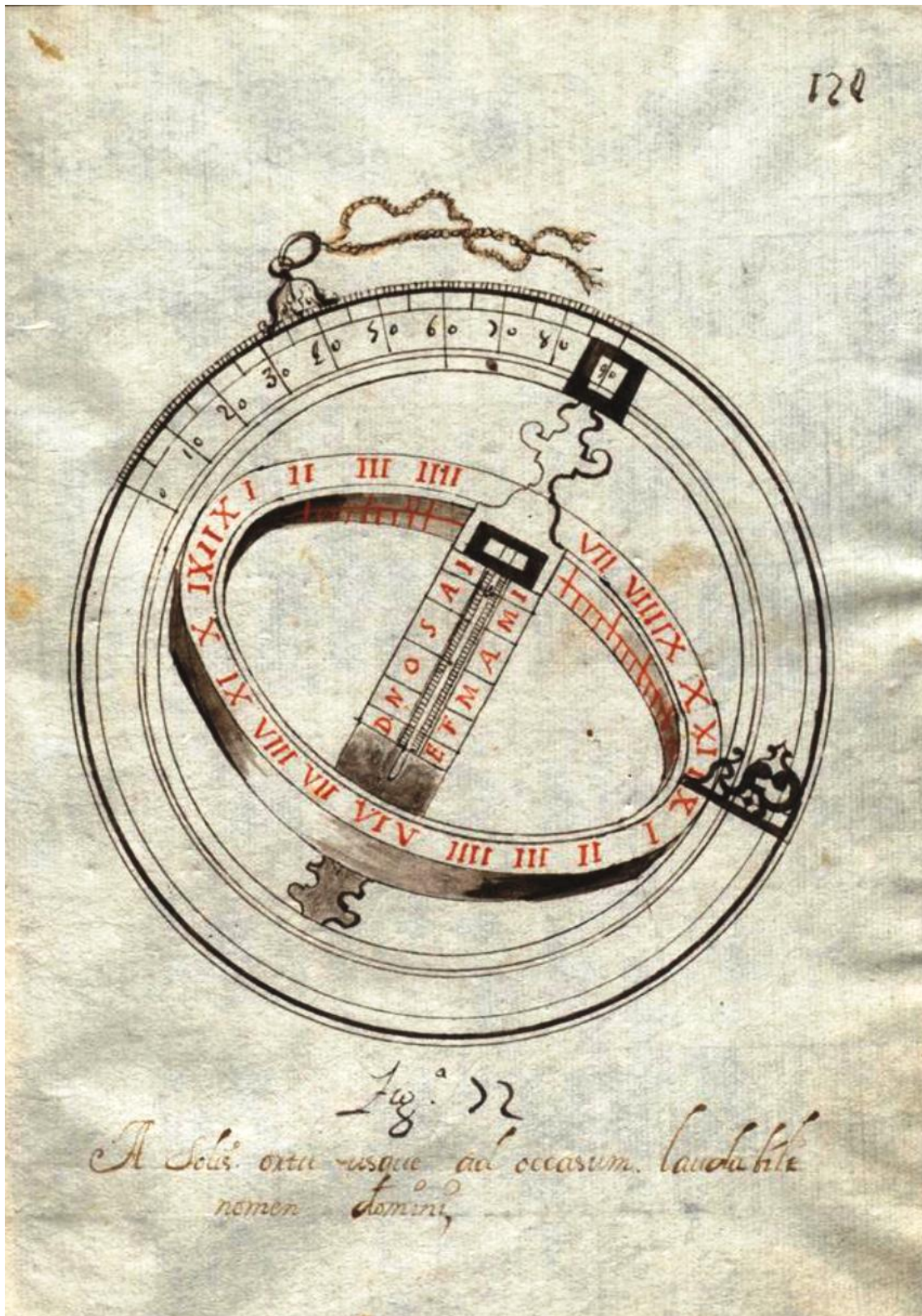

• BNE. MSS/17506. Fig. 22.

A solis ortu usque ad occasum laudabile nomen domini.
Desde el orto del sol hasta el ocaso alabado sea el nombre del señor.
Autor: Nicolás Órtiz S. J. Segundo cuarto del siglo XVIII.

- Casa frente a la iglesia (Borja, Zaragoza). Año 1761.
A SOL (is) ORTV...". Error en la restauración.
- Asunción de Nuestra Señora (Muniesa, Teruel). A SOLIS ORTV. Año 1762.
- Santa María la Mayor (Épila, Zaragoza). Año 1779.
A SOLIS ORTV VSQVE AD OCCASVM.
- San Julián (Ororbia, Navarra). A SOLIS ORTV VSQVE AT OCCASUM. Año 1791.
- Santa Ana (Morata de Jalón, Zaragoza). A SOLIS ORTU. Año 1868.
- Referencia. La "casa pintada" (Borja, Zaragoza). Año 1896.
A solis ortu usque ad ocasum.

Recuerdo algunos tipos que frecuentaban *La casa pintada*. Los retrataré tal como los pintó el tío Sagasetta, el gran Velázquez de mi lugar. Porque la casa se hallaba junto al matadero de la ciudad, en la fachada pintó cabezas de caballos, toros, carneros, bolsas de matarife y gran abundancia de cuernos. Debajo de un reloj de sol puso el versículo de David: *A solis ortu usque ad ocasum*, que un progresista, fiscal del juzgado, tradujo: "el sol del huerto llega a la casa".

Aventuras y desventuras de un soldado viejo de Borja, por un soldado viejo.
La España moderna - 1896 diciembre, págs. 85-109.

- Plaza (Chodes, Zaragoza). AD OCASVM SOLIS. Año 1914.



Trazado del cuadrante solar de «Mas Molins»

- Mas Molins (Viladrau, Girona). Año 1917.
A SOLIS ORTU USQUE AD OCASUM LAUDABILE NOMEN DOMINE.
Autor: padre Joaquín Pericas del Observatorio del Ebro.

El Observatorio está en el término municipal de Roquetas, ciudad próxima a Tortosa.

Joaquín Pericas S. J. Jesuita, ingeniero, traductor de artículos científicos en inglés y alemán. Higinio Negrá Vivè cita el reloj de Mas Molins En *Nuevo reloj de bolsillo* (Tortosa, 1919, 12 páginas.).

ALMARCHA, Manuel. *El reloj de sol de Mas Molins*. EL PROGRESO DE LAS CIENCIAS Y SUS APLICACIONES. IBERICA Revista semanal Observatorio del Ebro. V. VIII. 17 noviembre 1917, pp. 313-317.

- Santa María (Hervás, Cáceres). Año MCMXCIII.
A SOLIS ORTU USQUE AD OCCASUM LAUDABILE NOMEN DOMINI.
Autor: J. G. N. A.
- San Antonio s/n (Rillo, Teruel). Año 1827-1997.
SOLIS ORTVVSODEADOC. Desfigurada en el repintado.
- Ermita de San Jaime (Benimarco. Benissa, Alicante) Año 1999.
A SOLIS ORTU USQUE AD OCASUM LAUDABILE NOMEN DOMINE.
- San Xosé (Ares, A Coruña). Año MMVII.
A SOLIS ORTU / USQUE AD OCCASUM / LAUDETUR NOMEN DOMINI
Autores: A Cintio y G. Palmieri.

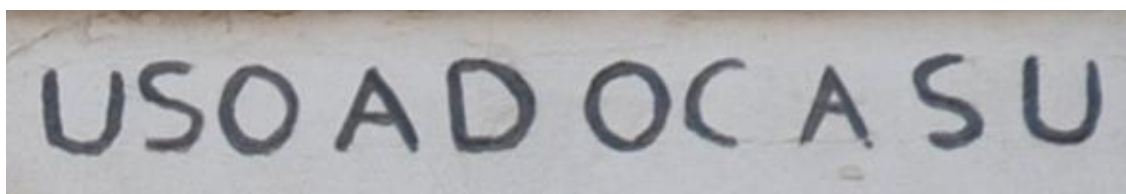

- Horno Nuevo, 2 (Épila, Zaragoza).
A SOLIS ORTU USO AD OCASU (Error).

- Exaltación de la Santa Cruz (Lagata, Zaragoza). A SOLIS ORTU.



- Catedral de El Salvador (Albarracín, Teruel).
A SOLIS ORTV VRSVR AD OCASVM (Error).

- Carretera, 20 (Monzón de Campos, Palencia).
EX SOLIS ORTU USQUE AD OCCASUM.

- Calle Real, 22 (Borobia, Soria).

Inscripción antes de la restauración: A SOLIS ORTU.

Inscripción tras la restauración: SOL SORTUA (Error).

Cuenta también la población con un antiguo reloj de sol en el Barrio de Somontano, cuyo origen se estima en el siglo XVI, y contiene varios elementos curiosos: una inscripción en castellano y euskera, el gnomon que apoya sobre una rueda céltica de 6 puntas, y además, marca la hora "solar" perfectamente. Web sorianitelaimaginas.com

VOLAT IRREPARABILE TEMPUS 1669

- Emblema. Horace Otto Van Ven. Año 1669.

Emblema octuagesimo cuarto. VOLAT IRREVOCABILE TEMPUS.

Otto van Veen; Horace. *Theatro moral de toda la philosophia de los antigvos y modernos. Con el Enchiridion de Epicteto, &c. Obra propia para enseñanza de Reyes y Príncipes.* En Bruselas, por Francisco Foppems, . M. DC. LXIX.

Virgilio, (70-19 a.C.). *Geórgicas*, III, 284. Sed fugit interea, fugit irreparabile tempus, singula dum capti circumvectamur amore. Está decidido su día para cada uno, breve e irreparable es el tiempo de la vida para todos.



- Can Rigola d'Amunt (Corbera de Llobregat, Barcelona). Año 1782.

VOLAT IRREPARABILE TEMPUS. El tiempo vuela irreparablemente.

AFCEC J. Danés i Torras. 1930-05.

La part principal, de dues plantes, és datada l'any 1708 en el portal rodó. Com altres masies de Corbera, té un tancat amb l'entrada porxada. Al frontis hi figura la data "1773 Miquel Rigol - Any". Presenta un rellotge de sol interessant. Llegenda del rellotge: 'Volat Trep- Rabile tempus l'anno 1782, die 2 OC. Facilitada per: Josep Danés i Torras. Facilitada en: 05-1930.

Inventari del Patrimoni Arquitectònic de Catalunya. Direcció General del Patrimoni Cultural de la Generalitat de Catalunya.

Este reloj de sol no es el mismo que el de Can Rigol de la SCG. Ref. 1879.

- Museu Arxiu de l'Església de Sant Pere Ripoll, Ripollès). Año 1929.
VOLAT IRREPARABILE TEMPUS.
- Referencia. Miquel Palau. FUGIT IRREPARABILE TEMPUS. Año 1970.
- Cal Font del Puig (Gelida, Alt Penedès). Año 1990.
FUGIT IRREPARABILE TEMPUS.
- Correus Navalón de Dalt, 1 (Navalón. Enguera, Canal de Navarrés).
FUGIT IRREPARABILE TEMPUS,
- IES Salvador Dalí (Leganés, Madrid). FUGIT IRREPARABILE TEMPUS.
- Ctra. De Cala Morell (Lloc de Biniatram. Ciutadella, Menorca)
VOLAT IRREPARABILE TEMPUS.
- Casa (Vilamòs, Vall d'Aran). VOLAT IRREPARABILE TEMPUS.
- Sant Esteve de Granollers de la Plana (Gurb, Osona).
VOLAT IRREPARABILE TEMPUS.
- Ca l'Albó (Castellterçol, Moianès). CURRIT IRREPARABILE TEMPUS.

ET VOS ESTATE PARATI Primera mitad del siglo XVIII

- Referencia. Nicolás Ortiz. Primera mitad del siglo XVIII.
BNE MSS/17506. Figura 1 . Fig. 1 (17). Relox horizontal.
Qua hora non putatis, Filius hominis venit. Luc. C. 12
Lucas 12,40 et vos estote parati quia qua hora non putatis Filius hominis venit.
Vosotros, pues, también, estad preparados, porque a la hora que no penséis el Hijo del hombre vendrá.
- Monasterio de Santo Espiritu del Monte (Gilet, Valencia).
Et vos estote parati. D. Luc. C.12:40

TEMPUS FUGIT 1771

- Ermita de San Pedro (Corconte, Cantabria). Año 1771.
FVGIT TEMPVS. El tiempo huye.
- Cal Verdú (Alella, Maresme). TEMPUS FUGIT. Año 1951.
- Olmo, 9 (Labastida, Álava). TEMPUS FUGIT. Ca. 1970.
- Masía de la Verneda de Can Feliu (Sant Feliu de Planeses. Sant Sadurny d'Osona). TEMPUS FUGIT. Año 1856-1975.
- Barrio de la Pescadería (Luarca, Principado de Asturias). Año MCMLXXVII.
TEMPUS FUGIT.
- Can Pignatelli (Tordera, Maresme). TEMPUS FUGIT. Autor: J. Pignatelli. Año 1978.

- Casa de Jacinto del Buey (Figueruela de Arriba, Zamora). Año 1984.
TEMPUS FUGIT. Autor: Jacinto del Buey.
- Masía Tarrés (La Garriga, Vallès Oriental). Tempus fugit. Año 1987.
Inscripción: 1816 G.T. 1987.
- Nagurigana kalea, 1 ((Leios, Bizkaia). TEMPVUS FUGIT. Autor: J.C.. Año 1990.
- Pirineu, 9 (Girona, Gironès). TEMPUS FUGIT. Año 1992.
Autores: J. Pascual y L.E. Deu.
- Chalé (Cenicientos, Macrid). TEMPUS FUGIT. Autor: M. Valdés. Año 1992.
- Beato Don Félix Yuste Cava, 18 (Xulella, Serrans). TEMPUS FUGIT. Año 1992.
- Urb. Les Tres Cales (L'Ametlla de Mar, Baix Ebre). TEMPUS FUGIT. Año 1993.
- San Roc, 52 (Bellreguard, Safor). TEMPUS FUGIT. Año 1996.
- I.E.S. Elviña (Elviña, A Coruña). TEMPUS FUGIT. Autor: Alberto Cintio. Año MM.
- Plaza Mayor, 3 (Encinas de Esgueva, Valladolid). Año 2002.
TEMPUS FUGIT. Autor: Antonio Rivera.
- Calle Mayor (Santa Faz, Alicante). TEMPUS FUGIT. Año 2004.
- Can Pararol (Massanes, Selva). TEMPUS FUGIT. Autor: X. Calabuig. Año 2008.
- Plaza de la Iglesia (Llampaies. Saus, Alt Empordà). TEMPUS FUGIT. Año 2010.
- Carrer del Pilar (Albalat de la Ribera, Ribera Baixa). TEMPUS FUGIT.
- Placeta de los Olmos, 14 (Aiora, Vall de Confrents-Aiora). TEMPVS FVGIT.
- Ctra. Masnou a Granollers (Alella, Maresme). TEMPUS FUGIT.
- Torre Forçosa (Bellcaire d'Empordà, Baix Empordà). TEMPUS FUGIT.
- Rest. Sandoval (Santa Elena d'Agell. Cabrera de Mar, Maresme). TEMPUS FUGIT.
- Girona, 2 (Cabrils, Maresme). TEMPUS FUGIT. Autor: Toppos.
- La Loberuela (Camporrobles, Plana d'Utiel). TEMPUS FUGIT.
- Calle del Sol (Colldejou, Baix Camp). TEMPUS FUGIT.
- Can Marcer (Mataró, Maresme). TEMPUS FUGIT.
- Mas El Siubès (Les Encies. Les Planes d'Hostoles, Garrotxa). TEMPUS FUGIT.
- Casa (Vallbona de les Monges, Urgell). Tempus fugit.
- Sant Joan Bautista (Vilanova d'Escornalbou, Baix Camp). TEMPUS FUGIT.
- Carretera Nueva, 11 (Alalor, Menorca). Tempus fugit.
- Casa en la ronda Nord (Ciutadella, Menorca). Tempus fugit.
- Es Caló Blanc (Sant Lluís, Menorca). Tempo fugit.

- Víctor Rahola s/n (Olivar Gran. Figueres, Alt Empordà). TEMPUS FUGIT.
- Hostal (El Molino, Principado de Asturias). TEMPUS FUGIT.
- Casona (El Pedrosu. Alles, Principado de Asturias). TEMPUS FUGIT.
- Casa (Oreitia, Álava). TEMPUS FUGIT.
- Prébitero Miner, s/n (Pipaón, Álava). TEMPUS FUGIT.
- Casa (Pariza, Burgos). TEMPUS FUGIT.
- Chalé (Collado Villalba, Madrid). TEMPVS FVGIT.



Relojes de sol de serie. "Tempus fugit". Fotos de A, Martí.

- Plaza Mercadal (El Pont de Suert, Lleida). HORA FUGIT. Año 1860.
 - Casa de la carretera (Requena, Plana d'Utiel). Año 2010.
TEMPUS FUGIT UT UMBRA. El tiempo huye como la sombra.
 - Avenida Zumalakarregi, 29 (Cedeira, A Coruña). TEMPUS VOLAT. Año 2006.
Autor: Antonio J. Cañones Aguilar.
 - Referencia. Miquel Palau. VOLAT AETAS. El tiempo vuela. Año 1970.
 - Ermita de l'Erola (Viladrau, Osona). Año 1991.
VOLAT AETAS. Autor: Joaquim Farrerons.
- Es un reloj de sol meridional orientado, labrado en piedra de Espinzella (arenisca roja), empotrado en la esquina suroeste lo construyó Joaquín Farrerons en las obras de restauración efectuadas en el año 1991.
- Iglesia (Munyola, Mallorca). VOLAT AETAS.

- Cal Segura (Sant Joan Despí, Baix Llobregat). Año 1987.
TEMPORIS FUGE. Autor: José Icaria.



Realicé esta pintada, en forma de reloj de sol (con el consentimiento de los dueños) en la fachada de una casa hará la friolera de cerca de treinta años... Era mi primer año de universidad, durante el día trabajaba de pintor (de aprendiz de pintor, según el contrato). Me pagaban menos de lo establecido en el convenio, así que, cuando acumulé lo necesario para el paro le dije al jefe que menos promesas y más pagar. Esa misma tarde me tenía preparados los papeles para el paro. Cobraría más que mientras había trabajado.

En un local de esa casa (situada en la carretera vieja entre S. Felíu de Llobregat y S. Joan Despí, la empresa montó un taller de lacado y, durante los almuerzos, convencí a la señora para que le pintáramos el reloj de sol (el jefe no quería, decía que llevaría mucho tiempo y no sería rentable). No se preocupe señora, he hablado con el jefe y se lo dejaremos a mitad de precio...

Y lo pinté, recuerdo que subía en el andamio cada hora para hacer la marca correspondiente. Pero, en lugar del tradicional "Tempus Fugit" puse "Temporis Fuge": "Huye del tiempo" (eran tiempos de furia juvenil), si no me equivoqué con el latinajo.

Pero el tiempo y el capitalismo siempre nos alcanzan...Eso sí, qué vacaciones las de aquél año...

(El conjunto se conserva estupendamente, como puede apreciarse).

Web METEORITOS Poesía, fuego, piedra. José Icaria.

VICTOR / VITOR 1755

- Casa de los Calderones (San Vicente de Toranzo, Cantabria). Año 1755.
VICTOR. Autor: Maestro cantero Francisco Pérez del Hoyo.
- Iglesia de San Vicente (San Vicente de Toranzo, Cantabria). Año 1755.
VICTOR. Autor: Maestro cantero Francisco Pérez del Hoyo.



- Palacio de la Colina (Gama, Cantabria). VICTOR. Año 1768.

El palacio fue construido en el año 1759 por orden de Juan Antonio de La Colina (1706-1771), jefe de Escuadra de la Real Armada, capitán del navío África, que participó en la defensa de La Habana frente a los ingleses. Está fechado en 1768. La fecha va grabada en la parte inferior del rectángulo distribuidor bajo un vitor de buen tamaño y una línea ondulada que recuerda la silueta de un sombrero de ala vuelta

En el libro Relojes de sol en Cantabria se dice que "La casona-palacio de La Colina, situada al lado de la iglesia de Gama, tuvo reloj que debió de estar sobre la puerta del patio que da al sur. Hoy está en este lugar pero caído y partido sobre la cúspide pétrea de la puerta. Es cuadrante de orientación norte con los números colocados a la inversa de lo normal."

Francesc Llop (CAMPANERS) lo fotografió en el año 2010, apoyado contra una pared en la Casa de Pellón de San Bartolomé de Meruelo, en el barrio de Vierna.

- Iglesia (Berricano, Álava). VICTOR. Año 1802.

SI IN MOMENTI HORA... 1783

- San Cristóbal Mártir (Brizuela, Burgos). Año 1783.
SI IN MOMENTI HORA... ORA DEVM SINE MORA.
- El Salvador (Escaño, Burgos). Año 1784.
SI IN MOMENTI HORA CLAMA SEMPER ET ORA ORA DEVN SINE MORA.

Una referencia de Pío Baroja al reloj de la iglesia de Escaño, en la novela *El cura de Monleón*, permite fecharlo en 1784. El escritor sitúa el reloj de sol sobre la tapia del cementerio. Según el Diario de Burgos, estaba en la otra esquina de la sacristía sobre el pórtico. Posiblemente se colocó en la posición que ahora ocupa durante las obras de restauración.

Transcripción de la leyenda en latín y traducción al castellano según Pío Baroja:

SI IN MOMENTI ORA (ora sin hache)
CLAMA SEMPER ET ORA
ORA DEUS SINE MORA (deus por deum)
(Si en el momento final clamas siempre y oras, reza a Dios sin demora)

La leyenda tal y como está grabada en el reloj:

SI IN MOMENTI HORA
CLAMA SEMPER ET ORA
ORA DEVN SINE MORA
(... clama siempre y ora, ora a Dios sin demora)

En el *Inventario de relojes de sol de la Diócesis de Burgos* (V.12) se tradujo así: "Si estás en la hora del momento (final) / clama siempre y ora / ora a Dios sin demora.", pero siguiendo las indicaciones de don José María Elejalde, traductor de los textos latinos de los relojes canónicos con numeración, se ha eliminado la traducción de la primera línea, porque el texto latino "SI IN MOMENTI HORA" no tiene traducción posible.

(*) Pío Baroja y Nessi (San Sebastián, Guipúzcoa, 1872 – Madrid, 1956)

El cura de Monleón forma parte de la trilogía *La Juventud Perdida* (cap. XXV p.183, edición de bolsillo, editorial Caro Raggio). La primera edición se publicó en 1936, como parte de la trilogía.

Pasaron por una aldea llamada Escaño. Cerca de la iglesia, sobre la tapia del viejo cementerio con dos cipreses negros, había un reloj de sol, con una fecha: 1784, y debajo escrito "Ave María Purísima" y estos versos en latín:

Si in momenti ora / clama semper et ora / ora Deus sine mora.

- "Si en el momento final clamas siempre y oras, reza a Dios sin demora" - tradujo la irlandesa.

- Peña Llagona (Figueroela de Abajo, Zamora). Año 1994.
HORAM ORANDI. Es la hora de rezar. Autor: Jacinto del Buey Pérez.

HORA EST DE SOMNO SURGERE 1789

- Iglesia de Sant Jaume Apóstol (Ulldemolins, Tarragona). Año 1789.
HORA EST DE SOMNO SURGERE. Hora es de levantarse.
- Monasterio de Santo Espíritu del Monte (Gilet. Valencia).
HORA EST IAM NOS DE SOMNO SURGERE Epistolam Pauli ad romanos 13,11
Ya es hora de salir del sueño

NOCTE SURCENTIBUS NIMILO PROSSUM

- Son Garauet Vell (Llucmajor, Mallorca). Año 1881.
NOCTE SURCENTIBUS NIMILO PROSSUM.
Para los que se levantan de noche, no sirvo de nada.

SOLIS ET ARTIS OPUS 1802

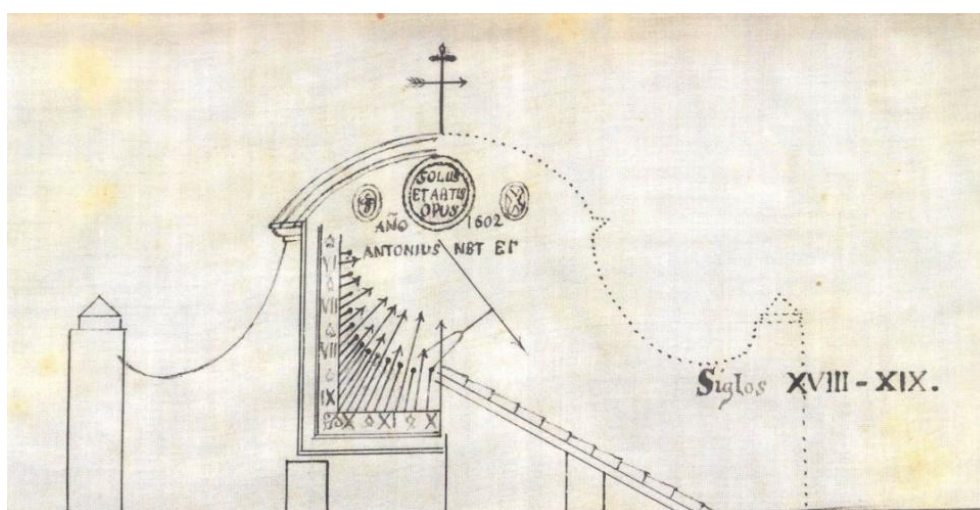

• Santa Eulalia (Palma, Mallorca). Año 1802.
SOLIS ET ARTIS OPUS. Obra del sol y del arte.

- Ca'n Bronquet (Marratxi, Mallorca). SOLIS ET ARTIS OPUS. Año 1837.
- Son Mas (Marratxi, Mallorca). Año 1862.
SOLIS OPUS ET ARTIS. Reloj de sol desaparecido.

La fachada de la 'possessió' de Son Mas, del siglo XIV, se desploma por falta de cuidado. ARCA denuncia la dejadez de la propiedad y el Ayuntamiento - El derrumbe también se lleva por delante un reloj de sol fechado en 1862.

Diario de Mallorca - S. Sansó / 23.06.2016.

- Masia Mariona (Mosqueroles. Folgars de Montclús, Vallès Oriental). Año 1931.
SOLIS ET ARTIS OPUS. Autor: J. Danés.
- Plaza de Jesús Nazareno (Rota, Cádiz). Año MCMXCIII.
SOLIS ARTISQUE OPUS. Obra del sol y del arte. Autores: LF y JJM.
- Iglesia vieja (Son Servera, Mallorca). SOLIS OPUS ET ARTIS. Año MMI.
- Universidad (Campus de Espinardo, Murcia). Año 2004.
SOLIS ET ARTIS OPUS. Antonio J. Cañones Aguilar y Lorenzo López Asensio.

- Vila Antònia (Sitges, Garraf). SOLIS OPUS ET ARTIS. Autor: J. Danés.
- Mas de la Rata (Pontils, Conca de Barberà). SOLIS OPUS ET ARTIS.
Inscripción: Joan Vidal Romeu / Masia Las Planas / 1773.

CHARITHAS 1810

- Convento de Jesús María (Sineu, Mallorca). IHS CHARITHAS MA. Año 1810.

Emblema oficial e histórico de la Orden de los Mínimos (Charitas : caridad). Puede utilizarse la sola palabra, aunque a veces se la enmarca dentro de un sol, se la corona o se la integra dentro de un contexto más amplio formando un escudo con otras imágenes o expresiones (como IHS MA, Arma militiae nostrae, etc.). No es extraño que dicho emblema aparezca en los sellos conventuales, en las fachadas de los edificios, sobre los arcos de entrada de las iglesias o en los frontales de los altares.

La tradición transmite que dicho emblema le fue dado desde el cielo a San Francisco de Paula, por manos de ángeles (o en algunas representaciones artísticas por manos de San Miguel Arcángel o bien de la Virgen María). Además, se señala cómo San Francisco de Paula utilizaba frecuentemente la expresión "por caridad" ("hagamos por caridad", "vayamos por caridad", etc.). En la historia no aparece documentado su uso antes de la canonización de San Francisco de Paula. Fue precisamente en la ceremonia de canonización cuando el maestro de ceremonias, teniendo que utilizar un emblema, escogió el de "Charitas". Minimospedia.

- Convento de N^a S^a de la Soledad (Santa María del Camí, Mallorca). CHARITHAS.

UNI SOLI SERVIO 1812

- Son Gornals (Porreres, Mallorca). Año 1812.
UNI SOLI SERVIO. Sirvo al único sol.
- Santa Catalina (Llucmajor, Mallorca). UNI SOLI SERVIO. Año 1816
- Son Porquer (Porreres, Mallorca). UNI SOLI SERVIO. Año 1843.
- Son Orell (Porreres, Mallorca). UNI SOLI SERVIO.
- Santa María (Ullà, Baix Empordà). UNI SOLI SERVIO.

SOL ME VOS UMBRA REGIT 1816

- Son Pacs Vell (Palma, Mallorca). Año 1816.
SOL ME VOS UMBRA REGIT. A mi me rige el sol, a vosotros la sombra.
- Son Antich (Esporles, Mallorca). Año 1857. ?
SOL ME VOS UMBRA REGYT. Autor: M. Garcia.
- Can Cartles (Algaida, Mallorca). SOL ME VOS UMBRA REGIT. Año 1949.
- Convento de San Agustín (Felanitx, Mallorca). Año 1863.
INTUS EST QUI ME REGIT. Dentro está quien me rige.

- Iglesia (Pont d'Inca, Mallorca). SOL ME VOS HVMBRA REGIT.
- Son Company (Marratxi, Mallorca). SOL ME VOS UMBRA REGIT. Autor: T. Vila.
- C/ Bolseria, 1 (Palma, Mallorca). SOL ME VOS UMBRA REGIT.



J. Danés i Torras. Año 1931.

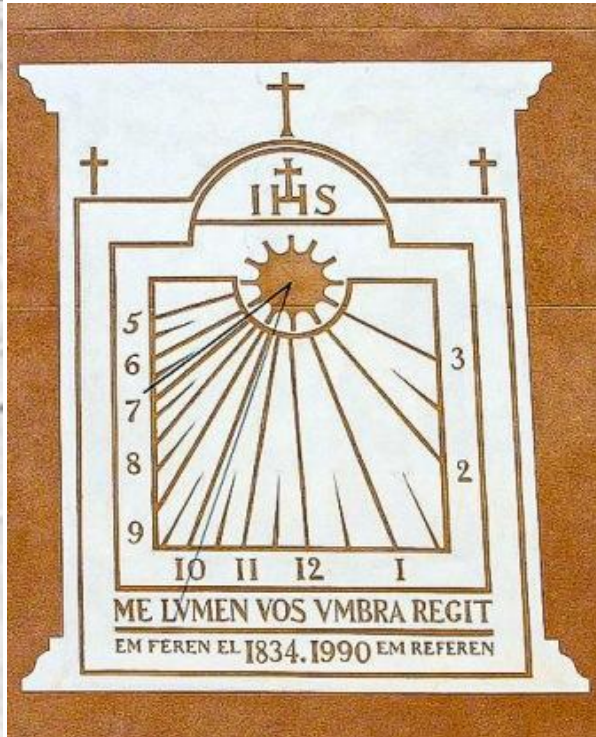

Amadeu Andrés. Año 2015.

- Can Mora de Baix (Sant Vicenç de Montalt, Maresme). Años 1834-1990.
ME LV MEN VOS VMBRA REGIT. A mi la luz, a vosotros la sombra.

A los relojes de sol reconstruidos se le suele añadir una leyenda que no portaba el reloj original. No es el caso del reloj de sol de Can Mora de Baix.

- Referencia. Miquel Palau. Año 1970.
LUMEN ME REGIT, VOS UMBRA. A mi me rige la luz, a vosotros la sombra.
- Ermita de la Trinidad (Valldemosa, Mallorca). VOS UMBRA SOL ME REGIT.
- Paseo del Mediterráneo (La Línea de la Concepción, Cádiz). Año MMV.
SOL REGIT OMNIA. El sol lo gobierna todo.
Autores: Juan J. Muñoz y Ángel de la casa.
- Peña Redonda (Figueruela de Arriba). Año 1996.
COELUM REGULA. El cielo nos rige. Autor: Jacinto del Buey Pérez.

SINE NUBE PLACET 1823

- C/ Sa Costeta s/n (Calviá, Mallorca). Año 1823.
SINE NUBE PLACET. Sin nubes complazco.
- Iglesia (Ullaró, Mallorca). SINE NUBE PLACET.
- Monasterio de Miramar (Valldemosa, Mallorca). SINE NUBE PLACET.



- Faro de Cabo Mayor (Santander, Cantabria). Año 1833.
SINE SOLE SILEO. Sin sol no hablo.
- Casa de Pere Aldavert (Matadepera, Vallès Occidental). Año 1897.
SINE SOLE SILEO. Autor: Buenaventura Bassegoda.
- Referencia. Buenaventura Bassegoda. Sine sole sileo. Año 1913.
- Referencia. Miquel Palau. SINE SOLE SILEO. Año 1970.
- Can Xipreret (Gràcia-Barcelona, Barcelonès). SINE SOLE SILEO. Año 1971.
- Loma del Castañar (Dénia, Marina Alta). SINE SOLE SILEO. Año 1990.
Autor: F. A. Visser.
- Can Torrà (Cabanelles, Alt Empordà). SINE SOLE SILEO. Año 2001.
Autores: R. Llorens e Isabel Illa.
- Can Ribes (Alàs i Cerq, Alt Urgell). Año 2006.
SINE SOLE SILEO. Autor: J. Vázquez.
- San Xosé (Ares, A Coruña). Año MMVII.
SINE SOLE SILEO. Autor: Alberto Cintio.
- Sant Onofre (L'Alcúdia de Crespins, Costera). SINE SOLE SILEO. Año 2010.



- Santa Eulalia de Mérida (Miraveche, Burgos). SINE SOLE SILEO.
Leyenda añadida al repintar el reloj.

- Ca'n Gordiola. Pº Uruguay, 1 (Palma, Mallorca). SINE SOLE SILEO.
- C/ Dalt Murada, 1 (Palma, Mallorca). SINE SOLE SILEO.
- Almacén (Villasandino, Burgos). SINE SOLE SILEO.
- Can Garí (Argentona, Maresme). SINE SOLE SILEO.
- Cal Vell (Alella, Maresme). SINE SOLE SILEO.
- Loma del Castañar (Dénia, Marina Alta). SINE SOLE SILEO.
- Na Bernadeta (Esporles, Mallorca). SINE SOLE SILEO.
- La Creu, 17 (El Palomar, Vall d'Albaida). Año 2009.
SINE SOLE TACEO. Sin sol callo. Autores: S. Martí y J. Sancarlos:
- Església de Montferrer (Montferrer i Castellbò, Alt Urgell).
SINE SOLE SOLUS SOLE SALUS.

VITA BREVIS / TEMPUS BREVE 1838

- San Andrés de Soto (Soto de Agues, Pdo. De Asturias). Año 1838.
VITA VREVIS. La vida es breve.



- Santiago (Villena, Alicante).

BREVES DIES HOMINIS SVNT. Breves son los días del hombre. Siglo XVII.

- Santa Irene (Figueruela de Arriba, Zamora).
BREVES SUNT DIES HOMINIS. Autor: Jacinto del Buey Pérez.
- Església dels Angels (Eixample, Barcelona), Año 1955.
TEMPUS BREVE EST. El tiempo es breve. Autor: Ferdinandus Serra.
- Nuestra Señora de Uralde (Cucho, Treviño). TEMPUS BREVE EST.
- Polígono industrial (Cardedeu, Vallès Oriental). TEMPUS BREVE EST.
- Unió, 18 (Llucmajor, Mallorca). VITA MEA BREVE TEMPUS.
- C/ de Sant Bartomeu, 27 (Atzeneta del Maestrat, Castellón). Año 2002.
ARS LONGA VITA BREVIS.

- Nosa Sra. do Carme (Aguíño. Ribeira, A Coruña). ARS LONGA VITA BREVIS.

Hipócrates: Vita brevis, ars longa, occasio praeceps, experimentum periculosum, iudicium difficile. Significa que cualquier tarea importante requiere mucho trabajo y dedicación; pero la vida de quien la emprende es corta.

TARDE VENIENTIBUS OSSA 1871

- Son Reus (Algaida, Mallorca). Año 1871.
TARDE VENIENTIBUS OSSA. Para los que llegan tarde, los huesos
- Valldurgent (Calvia, Mallorca). SERO VENIENTIBUS, OSSA. Año 1877.
- Casa Alfredo Viñas (Cerdanyola del Vallès, Vallès Occidental). ANNO DNI. CMXXXI.
TARDE VENIENTIBUS OSSA.
- Can Ribas (Bigues. Bigues i Riells, Vallès Oriental). TARDE VENIENTIBUS OSSA.
- Iglesia (Pont d'Inca, Mallorca). TARDE VENIENTIBUS OSSA.

NIHIL SINE SOLE 1875

- Molí del Verni (Los Comdals. Tárrega, Urgell). Año 1875.
NIHIL SINE SOLE. No soy nada sin el sol.
- Cal Torre de Mafet (Agramunt, Urgell). SINE SOLE NIIL. Año 1879.
- Referencia. Miquel Palau. NIHIL SINE SOLE. Año 1970.
- Lluís Companys s/n (El Bruc, Anoia). NIHIL SINE SOLE. Año MCMLXXXIII.
- Ses Comes (Fornalutx, Mallorca). NIHIL SINE SOLE. Año 1991.
- Avenida Pompeu Fabra s/n (Ribalta. La Pobla de Claramunt, Anoia). Año 1992.
NIHIL SINE SOLE.
- Son Gualet de na Rosa (Sant Joan, Mallorca).. Año 1994.
NIHIL SINE SOLE. Autor: Arquitecto Bauzá.
- Casa (Bigüezal, Navarra). NIHIL SINE SOLE. Año MCMXCV.
- Can Boget (Figaró-Monymany, Vallès Oriental). NIHIL SINE SOLE. Año 1996.
Autor: M. R. Tarradó.
- Patio del Colegio San Juan Bosco (Horta, València). NIHIL SINE SOLE. Año 1998.
Autores: M.A. Paredes y Maledón.
- Can Català (Valldeix. Mataró, Maresme). NIHIL SINE SOLE. Refet MMVI.
- Base española Gabriel de Castilla (Isla Decepción, Antártida). Proyecto. Año MMIX.
NIHIL SINE SOLE. Autor: Antonio J. Cañones Aguilar.
- Vila Montseny (Campins, Vallès Oriental). NIHIL SINE SOLE.
- Santuario de Santa Llúcia de Sobremunt (Sobremunt, Osona). NIHIL SINE SOLE.
- Paseo del Muelle (Chipiona, Málaga). SINE SOLE NIHIL. Año MMIX.

- Patio de una casa (Alcazarén, Valladolid). Año 2016.
NIHIL SINE SOLE. Autor: Luis Eusebio Vadillo.

UNAM TIME 1894



- Sant Boi (Sant Boi de Lluçanès, Osona). Desaparecido.
UNAM TIME. Teme a una. Año 1894.

- Torre Cega (Capdepera, Mallorca). UNAM TIME. Autor: G. Alomar.
Gabriel Alomar Esteve (Palma de Mallorca, 1910 - 1997). Arquitecto y urbanista, autor del Plan Alomar de 1943, segunda fase del ensanche de la capital balear.
- So N'Ermità (Ferrerries, Menorca). UNAM TIME.
- Avenida Emmanuel Brousse, 23 (Ur, Alta Cerdanya). UNAM TIME.
- Ermita de Sant Ferriol (Ceret, Vallespir). Año MMIV.
ULTIMAM TIME. Teme a la última.
- Rue de Puigmal, 3 (Oceja, Alta Cerdanya). ULTIMAM TIME.
- Santuari de la Trinitat (Prunet i Bellpuig). ULTIMAM TIME.
- Referencia. Miquel Palau. Año 1970.
OMNES TIME PROPTER UNAM. Por causa de una, teme a todas.

SOL LUCET OMNIBUS Ca. 1900

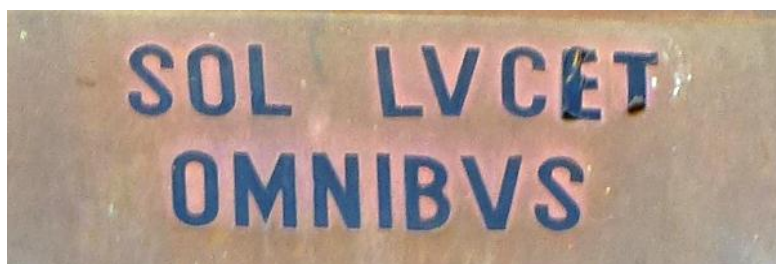

- Calle Nueva s/n (Burbáguena, Zatozoza). Ca. 1900.
SOL LVCET OMNIBVS. El sol brilla para todos.
- Referencia. Miquel Palau. SOL LUCET OMNIBUS. Año 1970.
- San Julián (Somió, Principado de Asturias). SOL LUCET OMNIBUS. Año 2004.
- Sant Ramon, 12 (Quesa, Canal de Navarrés). Sol Omnibus Lucet. Año MMVII.
- Convento de San Julián y San Antonio (La Cabrera, Madrid). Año 2009.
SOL LUCET OMNIBUS. Autor: Gervasio Reolid.
- Avenida de Marcos Redondo (Pozoblanco, Córdoba). Año MMX.
SOL LUCET OMNIBUS.
- Carretera del Escorial, 8 (Becerril de la Sierra, Madrid). Año MMXIV.
SOL LUCET OMNIBUS. Autor: Antonio J. Cañones Aguilar.
- Sant Llorenç, 53 (Castellar del Vallès, Vallès Occidental). SOL LUCET OMNIBUS.
- Polígono 65, parcela 101 (Carcaixent, Ribera Alta). SOL LUCET OMNIBUS.
- Can Jaume Pelfort (Òdena Anoia). SOL LUCET OMNIBUS.
- Can Patxac (Sant Andreu Salou, Gironès). OMNIBUS LUCET. Año MMXIV.
- Josep Renau, 3 (Fontanars dels Alforins, Vall d'Albaida). Año 1991.
LUX SOLIS OMNIBUS LUCET. La luz del sol brilla para todos. Autor: X. Claur.
- Mas Puig (Bellcaire d'Empordà, Baix Empordà). Año 1988.
SOL LUCIT OMNIBUS. ?
- Av. Pau Casals, 13 (Sant Antoni. Calonge, Baix Emporda). Año MCMLXXXVIII.
SOL LUCIT OMNIBUS.
- El Pibitller (Maçanet de la Selva, Selva). SOL LUCIT OMNIBUS. Año MCMXCII.



- El Fossar s/n (Rupit. Rupit i Pruit, Osona) Año MCMXCVII.
SOL LUCIT OMNIBUS. Autor: M. Banús.
- Antiguas Escuelas (Vallibona, Castellón). Año 2008.
SOL LUCIT OMNIBUS. Autor: Cerámicas Álvarez, Manises.
Asociación de Amigos del Meridiano de Greenwich y de los Relojes de Sol de Castellón .

- L'Alqueria Santa Ana (Carpesa. Horta. Valencia). SOL LUCIT OMNIBUS.
- Casa de Convalescència (Vic, Osona). SOL LUCIT OMNIBUS.
- Sant Antoni, 1 (Otos, Vall d'Albaida). SOL LUCIT OMNIBUS.
- Placeta de los Olmos, 14 (Aiora, Vall de Confronts-Aiora). SOL LVCIT OMNIBVS.
- Crist de la Fe, s/n (Quatretonda, Vall d'Albaida). SOL LUCIT OMNIBUS.
- Riera de Sant Pere, 136 (Premià de Dalt, Maresme).
SOL INCIT OMNIBUS. El sol brilla para todos. Autor: Ceràmiques Joan Vila.
- Delante del polideportivo (L'Alcúdia de Concentaina, Comtat). Año 2010.
LUX SOLIS OMNIBUS LUCET. La luz del sol brilla para todos.
Autores: A. Barber y D. Mira.
- Jovisa S. L. (Muro del Comtat, Comtat, Alcoi). Año 2013.
SEMPER OMNIBUS. Siempre para todos. Autor: D. Mira.



- Josep Renau, 3 (Fontanars dels Alforins, Vall d'Albaida). Año 1991.
LUX SOLIS OMNIBUS LUCET. Autor: X. Claur.

- Maestro Navarro s/n (Alfafara, Comtat). SOLICIT OMNIBUS. ?
- Av. Palfuriano, 38 (Sant Salvador. Tarragona, Tarragonès). SOL LUCID OMNIBUS.?

COELESTIUM INDEX 1900

- Biblioteca Central de Cantabria (Santander, Cantabria). Año 1900.
COELESTIUM INDEX. Índice del cielo.
- Escola Casas (Sant Martí. Barcelona, Barcelonés). COELESTIUM INDEX.

DIVIDIT UMBRA DIEM 1900

- Biblioteca Central de Cantabria (Santander, Cantabria). Año 1900.
DIVIDIT UMBRA DIEM. La sombra divide el día.
- Referencia. Buenaventura Bassegoda. Dividit umbra diem. Año 1913.
- La Mozaira (Albotaia, Horta). Año 2009.
DIVIDIT UMBRA DIEM. Autor: F. Font.

HORAS NON NUMERO NISI SERENAS 1909

- Torre Alemany (Moncada i Reixac, Vallès Occidental). Año 1909.
Horas non numero nisi serenas. Solo cuento las horas serenas.

Torre Alemany fue proyectada por su propietario, el arquitecto Francesc Alemany i Casullas, como residencia de verano en el año 1909. La torre que asoma en la parte trasera del edificio es un añadido de la década de los veinte.

El reloj de sol es rectangular y está enmarcado en doble moldura lisa pintada de color vino. Son del mismo color las líneas horarias, ocultas en gran parte de su recorrido por el dibujo central, y el círculo distribuidor. En el marco se han escrito en negro los números horarios, de VI de la mañana a V de la tarde, y la leyenda: NON NUMERO NISI SERENAS. Vertical declinante a levante. Varilla de un apoyo. En el ángulo superior derecho se distingue una inscripción con letra pequeña donde se lee "C. de Flaxman D. Corominas 1910".

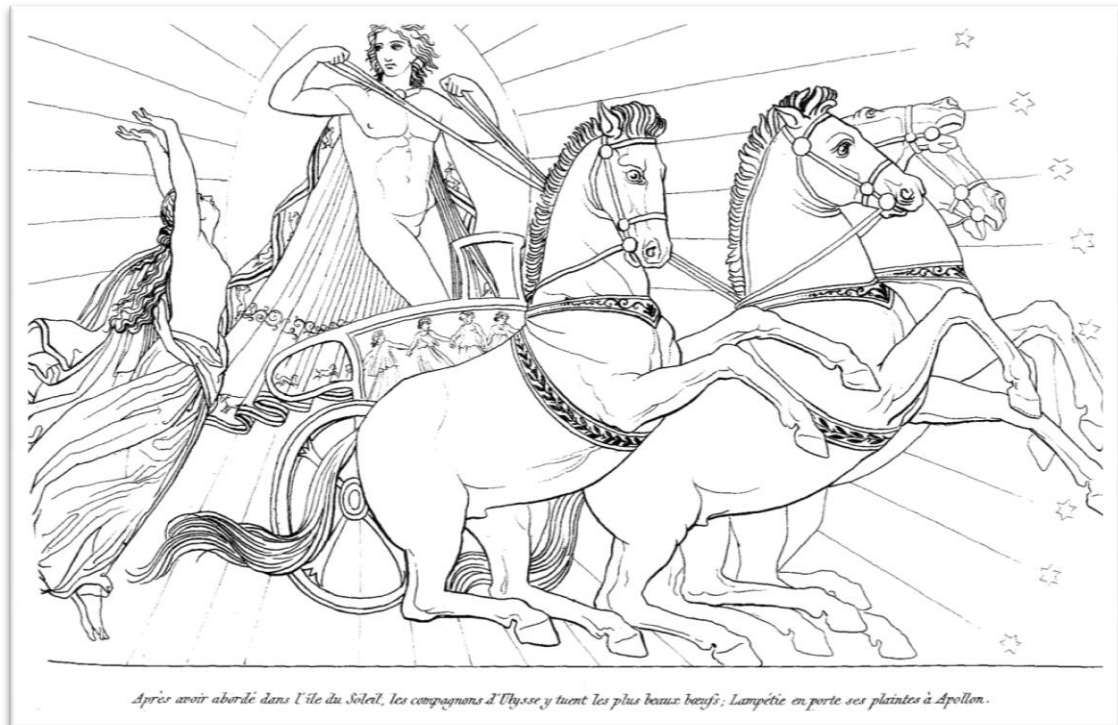

La Odisea. Lampetia quejándose a Apolo. Grabado de Jon Flaxman. Año 1793.

El autor del reloj de sol de Torre Alemany lo decora con un dibujo copiado de un grabado de Jonh Flaxman. Tan sólo un año antes de construir Torre Alemany, se había publicado en Barcelona *La Ilíada* de Homero con ilustraciones de este dibujante inglés. En 1860, Joaquin Pi i Margall había publicado sus obras completas "grabadas al contorno".

En la copia del reloj se ha eliminado el personaje de la izquierda, Lampetia, que con los brazos extendidos hacia lo alto obliga a Apolo a detener a los fogosos caballos tirando con fuerza de las bridas. La cuadriga de "tres cavalls" es de cuatro, como corresponde a su nombre, el cuarto equino asoma cabeza y patas tras el tercero. Vemos. También, que el sol que brilla tras Apolo ha pasado a ser el círculo distribuidor del reloj, y sus rayos las líneas horarias.

El grabado de Flaxman ilustra el siguiente texto de la Odisea (Flaxman sustituye a Helios por Apolo):

En esto llegó Lampetia, de larga túnica, rápida mensajera, a Helios Hiperión para anunciarle que habíamos matado a sus vacas. Y éste se dirigió al punto a los inmortales acongojado en su corazón:

- Padre Zeus y los demás dioses felices que vivís siempre castigad ya a los compañeros de Odiseo Laértida que han matado mis vacas -iobra impía!- con las que yo me complacía al dirigirme hacia el cielo estrellado y al volver de nuevo hacia la tierra desde el cielo. Porque si no me pagan una recompensa equitativa por las vacas, me hundiré en el Hades y brillaré para los muertos.

Y contestándole dijo Zeus, el que reúne las nubes:

- Helios, sigue brillando entre los inmortales y los mortales hombres sobre la tierra nutricia, que yo lanzaré mi brillante rayo y quebraré enseguida su nave en el ponto rojo como el vino.

- Referencia. Buenaventura Bassegoda. Horas non numero nisi serenas. Año 1913.
- Referencia. Miquel Palau. HORAS NON NUMERO NISI SERENAS. Año 1970.



- Político Jorge Vigón, 37 (Logoño, La Rioja). Ca 1960.
... non numero nisi serenas. Autor: Lucarini.

- Mas Blanc (Sant Martí de Centelles, Osona). Año MCMXXVI.
Nisi signo serenas.



- Cilla Alta, 15 (Tarazona, Zaragoza). Año MDCCCCLXXXVIII.
HORAS NON NUMERO NISI SERENAS. Autor: Xaverius faciebat.

- Pasaje La Estrella (Córdoba, Córdoba).
HORAS NON NUMERO NISI SERENAS.
- Església de Sant Josep Oriol (Eixample, Barcelona).
Horas non numero nisi serenas.
- Central eléctrica (La Torre de Cabdella, Pallars Jussà).
HORAS NON NUMERO NISI SERENAS.
- Casa (Urueña, Valladolid). HORAS NON NUMERO NISI SERENAS.
- Pasaje de la Estrella (Córdoba, Córdoba). HORAS NON NUMERO NISI SERENAS.

QUANTUM HAEC UMBRA PROGREDITUR TANTUM TUA VITA MINUITUR

- El Frare Blanch (Sarrià-Sant Gervasi. Barcelona, Barcelonès). Entre 1903 y 1913.
QUANTUM HAEC UMBRA PROGREDITUR TANTUM TUA VITA MINUITUR.
Cuanto esta sombra avanza, otro tanto disminuye tu vida.

El Frare Blanc fue construido por el arquitecto modernista Joan Rubió i Bellver como vivienda para Teosoro Roviralta entre 1903 y 1913,

- Fuente del Gallo (Conil de la Frontera, Cádiz). Año MMIII.
QUANTUM HAEC UMBRA PROGREDITUR TANTUM TUA VITA MINUITUR.
Autores: J.J. Muñoz, L. Fages y J. Freire.
- C/ Veint-i-u, 2 (Castelldefels, Baix Llobregat).
UMBRA PROGREDITUR, VITA MINUITUR.
La sombra avanza, la vida disminuye. Autor: Ferdinandus Serra.
- **REFERENCIAS.** Buenaventura Bassegoda. Año 1913.

Mas donde la arquitectura ha sido más pródiga en colocar leyendas ha sido en sus relaciones con la gnomónica. No hay reloj de sol, sin su inscripción, más ó menos acertada. De todas ellas la más hermosa es la siguiente: *Horas non numero nisi serenas, ó bien el Salmo XVIII Cœli enarrant gloriam Dei...* También hay algunos más concisos: *Comes luminis umbra; Sine sole sileo; Dividit umbra diem; Forse ultima tibi; Ultimam cogital... Ego te detego et rursum post tenebras spero lucem.* De éstos á los contemporáneos no hay más que un paso: *Mientras voy aseñalando, tu vida se va acabando; Mon caminar es segur, la llum del sol me guía; Mentre 'l sol me donga vida, jo't daré del temps la mida; Quan el sol me tocará, sabrás l' hora que será, ó las más ramplonas: Sens mollas rodas ni pes, jo't puch dir quina hora es; Tú que miras y te'n rius, aquesta casa es feta de conills y de perdius; ¿Qué miras cap de mussol? ¿no veus qu'es un rellotge de sol?* Terminando con el incomprendible de puro filosófico, que por fortuna se ha borrado ya, y decía: *La vida de la mujer, es carrera de querer.* Y el autor del dístico se ganó muy bien una corona de alfalfa.

BUENAVENTURA BASSEGODA. *Leyendas arquitectónicas.*
La Vanguardia, 4 de Abril de 1913, p. 9.

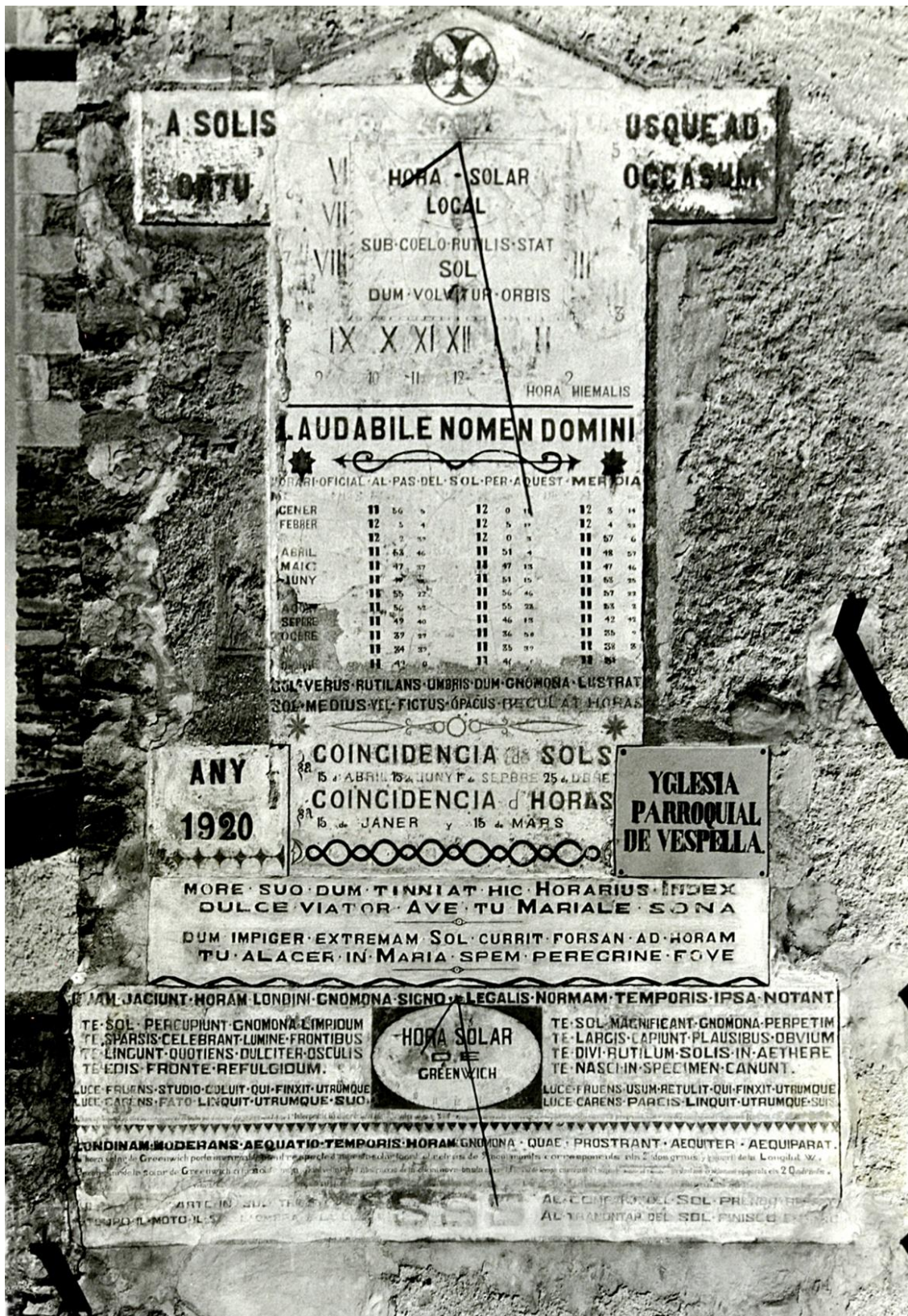

● Reloj de sol de Sant Cristòfol (Vespella de Gaià, Tarragona). Año 1920. PATRIMONI GENCAT. Joan Tous i Casals. Año 1960.

Primera franja

Inscripción partida a derecha, izquierda y debajo del reloj de sol: A SOLIS ORTU / USQUE AD OCASSUM / LAUDABILE NOMEN DOMINI, Ps. 112 v. 3. Desde la salida del sol hasta el ocaso sea alabado el nombre del señor.

Semicírculo distribuidor con la siguiente inscripción: HORA - SOLAR / LOCAL.

Inscripción en la cara del reloj de sol, sobre las líneas horarias: SUB COELO RUTILIS STAT SOL DUM VOLVITUR ORBIS (Permanece el sol rutilante en el cielo mientras gira el orbe). Inscripción en la esquina inferior derecha del reloj de sol: HORA HIEMALIS (Hora de invierno).

Segunda franja

SOL·VERUS·RUTILANS·UMBRIS·DUM·GNOMNA·LUSTRAT (Un sol claro rutilante mientras ilumina los gnomones con sombras).

SOL·MEDIUS·VEL·FICTUS·OPACUS·RECVLAT·HORAS (Sol del mediodía o en sombra atrasa las horas).

Cuarta franja

MORE · SUO · DUM · TINNIAT · HIC · HORARIUS · INDEX / DULCE · VIATOR · AVE · TU · MARIALE · SONA (Según la costumbre, mientras este índice horario suene, oh amable viajero, reza un Ave María).

DUM · IMPIGER · EXTREMAN · SOL · CURRIT · FORSAM · AD · HORAM / TU · ALACER · IN · MARIA · SPEM · PEREGRINE · FOVE (Mientras el diligente sol acaso corre hacia la última hora, tú gozoso peregrino, pon tu esperanza en María).

Quinta franja

SIMUL JACIUNT · HORAM · LONDINI · GNOMONA · SIGNO · LEGALIS · NORMAN · TEMPORIS · IPSA · NOTAM (Al mismo tiempo que los gnomones marcan la hora con su señal, ellos mismos señalan la norma del tiempo oficial)..

A la izquierda del reloj de sol, en cuatro líneas: TE · SOL · PERCUPIUNT · GNOMONA · LIMPIDUM / TE · SPARSIS · CETEBRANT · LUMINE · FRONTIBUS / TE · LINGUNT · QUOTIENS · DULCITER · OSCULIS / TE · EDIS · FRONTE · REFULGIDUM (A ti, oh sol, los gnomones te desean claro, te celebran con sus frentes bañadas en tu luz, constantemente te lamen dulcemente con sus besos, te anuncias resplandeciente en su frente).

En dos líneas bajo la inscripción anterior: LUCE · FRUENS · STUDIO · COLUIT · QUI FINXIT · UTRUMQUE / LUCE · CARENS · FATO · LINQUIT · UTRUMQUE · SUO (Disfrutando de la luz, quien os hizo a ambos os trató con esmero; sin luz abandonó a ambos a su suerte).

A la derecha del reloj, en cuatro líneas: TE · SOL · MAGNIFICANT · GNOMONA PERPETIM / TE · LARGIS · CAPIUNT · PLAUSIBUS · OBNIUM / TE · DIVI · RUTILUM SOLIS · IN · AHETERE / TE · NASCI · IN · SPECIMEN · CANUNT (A ti, oh sol, los gnomones glorifican continuamente, atraen hacia ti grandes aplausos de los transeúntes, a ti, esplendor del divino sol en el firmamento, a ti cantan al aparecer tu imagen).

En dos líneas bajo la inscripción anterior: LUCE · FRUENS · USUM · RETULIT · QUI FINXIT · UTRUMQUE / LUCE · CARENS · PARCIS · LINQUIT · UTRUMQUE · SUIS (Disfrutando de la luz, quien lo hizo restableció su uso en ambos, sin luz, dejó a ambos a merced de las parcas).

OMNIA TEMPUS ABENT 1929

- Pueblo Español (Sants-Montjuïc, Barcelona, Barcelonès). Año 1929.
OMNIA TEMPUS ABENT Ecles. 3, 1. Todas las cosas tienen su tiempo. Autor: Roig.
- El Molí (Llança, Alt Empordà). OMNIA TEMPUS ABENT. Año MCMLXXXV.
- Son Coll Nou (Andratx, Mallorca). OMNIA TEMPUS ABENT. Año 1994.
Autores: M. Garcia y F. Aguiló.
- Son Net (Puigpunyent, Mallorca). OMNIA TEMPUS ABENT. Año 1998.
Autor: M. Garcia.
- Iglesia Biniaraix (Soller, Mallorca). OMNIA TEMPUS ABENT.
- Plaça de Baix (Garriguella de Baix, Alt Empordà). OMNIA TEMPUS ABENT.
- Lola Anglada, 23 (Tiana, maresme). OMNIA TEMPUS HABENT.
- Camí de cala Tirant (Es Mercadal, Menorca). OMNIA TEMPUS HABENT.
- Can Tomás (Vallgorguina, Vallès Oriental). OMNIA TEMPUS ABENT.
Autor: Ceràmica J. Roig.

NIHIL NOVUM SUB SOLE 1936

- Can Rimbau (Llerona. Les Franqueses del Vallès, Vallès Oriental). Año 1936.
NIHIL NOVUM SUB SOLE.
Lo que fue, eso será; o que ya se hizo, eso es lo que se hará; no se hace nada nuevo bajo el sol. Eclesiatés, 1, 10.
- Pous d'en Perissó (Santa Susana, Maresme). Año 1982.
NIHIL NOVUM SUB SOLE. Autor: O. Ponsatí.
- Can Guinó (Sant Llorenç. Llagostera, Gironès). Año MMIX.
NIHIL NOVUM SUB SOLE. Autor: M. Gibert.
- IES Abat Oliva (Ripoll, Ripollès). Año 1992.
NIHIL PERMANERE SUB SOLE. Nada permanece bajo el sol. Autor: F. Sánchez.

TEMPORI SERVIO 1941

- Can Marial (San Vicenç de Montal, Maresme). Año MCMXLI.
TEMPORI SERVIO. Sirvo al tiempo.
- Casa junto al castillo de Sant Martí (Sant Martí Sarroca, Alt Penedès). Año 1945.
TEMPORI SERVIO.
- Mas Peix (Argentona, Maresme). TEMPORI SERVIO. Año MCM...

CARPE DIEM 1947

- Carreras Candi, 15 (Argentona, Maresme). Año 1947.
CARPE DIEM . Aprovecha el momento.
- Ca's Fasser (Pollensa, Mallorca). Año 1985.
CARPE DIEM . Autores: M. Garcia y F. Aguiló.

- Casa (Mansilla de las Mulass, León). CARPE DIEM. Año 1989.
- Can Jan, 4 (Palau-solità i Plegamans, Vallès Occidental). Año 1991.
CARPE DIEM .
- Chalé (Cenicientos, Macrid). CARPE DIEM. Autor: M. Valdés. Año 1992.
- Playa de La Puntilla (Puerto de Santa María, Cádiz). CARPE DIEM. Año 1995.
- Can Crosta (Sa Cabaneta. Marratxí, Mallorca). CARPE DIEM . Año 1997.
Autor: Xisco Juan Frontera.
- Finca a las afueras (L'Amella del Vallès, Vallès Oriental). Año 1999.
Carpe diem. Autor: N. Segrià.
- Giuseppe Verdi, 27 (Sant Cugat del Vallès, Vallès Occidental). Año 1999.
CARPE DIEM .
- IES Lluís Companys (Tordera, Maresme). CARPE DIEM. Año 1999.
Autor: F. Sanchez.
- Sant Antoni, 18 (Otos, Vall de l'Albaida). CARPE DIEM. Año 2000.
Autor: J. Olivares.
- Calvari, 66 (Rafelbunyol, Horta). CARPE DIEM. Año 2001.
Autor: J. Fernández Nicolau.
- San Blas, 3 (Muro de Alcoy, Alicante). Año 2003.
CARPE DIEM. Autores: Joan Olivares y Rafael Amorós.
- CESAEROB (Torrejón de Ardoz, Madrid). Año 2007.
CARPE DIEM. Autores: L. F. L., J. I. P., A. R. T.
- Avenida de Marcos Redondo (Pozoblanco, Córdoba). CARPE DIEM. Año MMX.
- San Miguel, 24 (Viana, Navarra). CARPE DIEM. AÑO 2011.
- Huerta (Quintanilla del Agua, Burgos). CARPE DIEM. Año 2014.
Autor: Javier Santamaría.
- Can Cué (Vilassar de Dalt, Maresme). CARPE DIEM.
- Camí de Santa Cristina, 15 (Blanes, Selva). CARPE DIEM.
- Ca la Munda (La Pobla de Caribenys. Santa Coloma de Queralt, Conca de Barberà).
CARPE DIEM .
- Casa rural La Llobera (Pendueles, Principado de Asturias). CARPE DIEM.
- San Miguel, nº 24 (Viana, Navarra).CARPE DIEM.
- Sant Blai (Muro del Comtat, Comtat). CARPE DIEM i les nits.
- Casa del tío Molina (Alcanalí, Marina Alta). Año 1999.
Carpe diem et noctem. Autor del cálculo: V. Ferrer. Pintura: F. García.
- Sant Antoni, 18 (Otos, vall d'Albaida). CARPE DIEM ET NOCTEM.
Autor: J. Olivares.

- Mas La Garriga (Vilopriu, Baix Empordà).
DUM VIVIMUS, VIVAMUS. Mientras vivimos, vivamos.

SOLE HORAM DO Ca. 1953

- Referencia. SOLE HORAM DO. Con sol doy la hora. Ca. 1950.
Tríptico publicitario de Manuel Pastor (ACPR Fondo Mas Roger, doc. 3).
- Cañón meridiano calculado para la latitud de Murcia. Año 2004.
SOLE HORAM DO. Autores: Antonio J. Cañones Aguilar y Manuel Ros.

DOCET UMBRA Ca. 1953

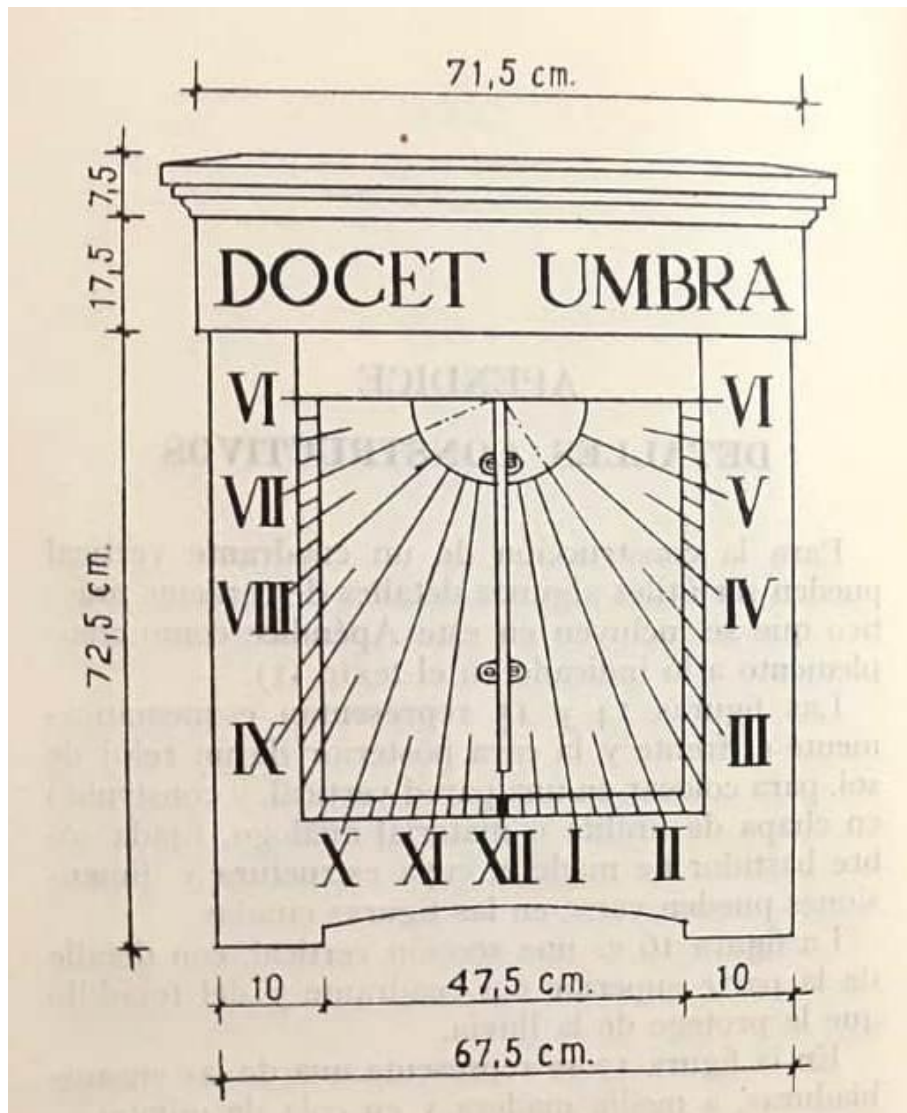

- Referencia. DOCET UMBRA. La sombra enseña. Año 1953.

ALCARAZ MIRA, Enrique. *Relojes de sol para casas de campo y jardines*. Madrid, 1953.

Enrique Alcaraz Mira (Hondón de las Nieves, Alicante, 1902 – ?). Ingeniero agrónomo por la Escuela de Madrid (1927). Desarrolló una larga labor en el estudio de los problemas del tabaco, participando en diversos congresos internacionales sobre el cultivo y la industria tabaquera.

Reloj cerámico "DOCET UMBRA" Localizaciones en Andalucía.

- Hacienda Miravet (Alcalá de Guadaíra, Sevilla). Año 1953.
DOCET UMBRA. La sombra enseña.
- Nuestra Señora del Carmen (La Línea de la Concepción, Cádiz). DOCET UMBRA.
- Hacienda Nueva Penilla (Baena, Córdoba). DOCET UMBRA.
- Museo de Bellas Artes (Córdoba, Córdoba). DOCET UMBRA.
- Comandancia de Marina (Huelva, Huelva). DOCET UMBRA.
- Fábrica Nuestra Señora del Pilar (Casariche, Sevilla). DOCET UMBRA.
- Veracruz, 11 (Rota, Cádiz). DOCET UMBRA.

MARTÍNEZ ALMIRÓN, Esteban. Web Reloj Andalusí. *Docet umbra. Un sencillo reloj decorativo con múltiples variantes*. Córdoba, 2019.



- Hotel Palau lo Mirador (Torroella de Montgrí, Baix Empordà).
- Can Armet (Sant Gugat del Vallès, Vallès Occidental). DOCET UMBRA.
- Masia Font de Martí (Vilanova de Sau, Osona). DOCET UMBRA.
- Pl. Cataluña, 8 (Martorelles, Vallès Oriental). DOCET UMBRA.
- IES Augustóbriga (Navalmoral de la Mata, Cáceres). UMBRA DOCET. Año MMI.
- Universidad (Campus de Espinardo, Murcia). Año 2002.
DOCEO HORAS. Enseño las horas. Autor: Antonio J. Cañones Aguilar.

- Paseo marítimo (Algarrobo, Málaga). Año 2005.
UMBRA DOCET. Autor: Carlos Esteve.
- Colegio Perseidas (Las Palmas de Gran Canaria, Islas Canarias). Año 2011.
HIC UMBRA DOCET. Reloj analemático conmemorativo del 25 aniversario.
- C/ Sant Pau, 10 (Montserrat Parc. El Bruc, Anoia). Año 2017.
Hic umbra docet hora. Aquí la sombra enseña la hora. Autor: E. Farré.
- Taller de Alfarería (Agones, Principado de Asturias). Año 2006.
DOCEO TEGENDO. Enseño cubriendo. Autor: Hernán Bravo.

ORA ET LABORA 1955

- Madre de Dios de los Ángeles (Eixample. Barcelona, Barcelonès). Año 1955.
ORA ET LABORA. Reza y trabaja. Autor: Ferdinandus Serra.
 - Ca l'Uriach (Teià, Maresme). ORA ET LABORA. Inscripción: 1687-1999. Año 1999.
 - San Pedro (Grao de Castellón, Castellón). Año MMI.
ORA ET LABORA. Autores: M. Guia y A. Casado.
- Avd, Marqués de Valdecilla, nº 8 (Santander, Cantabria). ORA ET LABORA. MIVM.
- Monestir de Santa Maria de Solius (Santa Cristina d'Aro, Baix Empordà). Año 2006.
ORA ET LABORA. Inscripción: 1879-2006. Autor: A. Fontanet, ceramista
 - Marmolería Plácido Ruiz (Torrevieja, Murcia.). Año 2006.
ORA ET LABORA. Autor: Antonio J. Cañones Aguilar.
 - Can Cumellas (Alella, Maresme). ORA ET LABORA.
 - Cavas Freixenet (Sant Sadurní d'Anoia, Alt Penedès). ORA ET LABORA.
 - Chalé (Cenicientos, Macrid). Año 1992.
ORA ET LABORA... SED IN HORA. Autor: M. Valdés.

HOC EST TEMPUS VERUS

- Casa de Eugenio y Juliana (Figueruela de Arriba, Zamora). Año 1968.
HOC EST TEMPUS VERUS. Este es el tiempo verdadero.
Autor: primer reloj de sol de Jacinto del Buey Pérez.
- Son Verí Nou. Pº de la Badia (Llucmajor, Mallorca). Año MCMXC
TEMPUS VERUM LOCI. Autor: Rafael Soler i Gayà.

UNA DABIT QUOD NEGAT ALTERA 1970

- Referencia. Miquel Palau. Año 1970.
UNA DABIT QUOD NEGAT ALTERA. Una te dará lo que la otra te niega.
- Can Llobet (Calella, Maresme). VNA DABIT QVOD NEGAT ALTERA.

DUM SPECTAS FUGIO 1970

- Referencia. Miquel Palau. Año 1970.

DUM SPECTAS FUGIO. Mientras miras, huyo.

- Av. Verge de Montserrat (Sant Vicenç de Montalt, Maresme).
DUM SPECTAS FUGIO.

MANEO NEMINI 1970

- Referencia. Miquel Palau. Año 1970.
MANEO NEMINI. No espero a nadie.
- Ca La Ruca (Mont-Roig. Cassà de la Selva, Gironès). MANEO NEMINI. Año 2009.

TRANSIT HORA MANENT OPERA 1970

- Referencia. Miquel Palau. Año 1970.
TRANSIT HORA MANENT OPERA. Las horas pasan, las obras permanecen.
- Avda. del Castell de Barberà (Barberà del Vallès, Vallès Occidental). Año 1992.
TRANSIT HORA MANENT OPERA.
- Can Traver (Bigues. Bigues i Riells, Vallès Oriental). Año 1998.
TRANSIT HORA MANENT OPERA. Autor del reloj: J. Salichs.
- Cal Vidrier, 35 (Bigues. Bigues i Riells, Vallès Oriental). Año 1999.
TRANSIT HORA MANENT OPERA. Autor: J. Ferrer.
- Casa Pedrol (Artesa de Segre, Noguera). Año 2001.
TRANSIT HORA, MANENT OPERA.
- Angosta, 21 (Isla Cristina, Huelva). Año 2006.
TRANSIT HORA MANENT OPERA. Autor: J.M. Raya.
- Can Bofill Vell (Montigalà. Badalona, Barcelonès). Año MMVI.
TRANSIT HORA MANENT OPERA.
- Gran Via de les Corts Catalanes, 581 (Eixample. Barcelona. Barcelonès).
TRANSIT HORA, MANENT OPERA. Autor: A. Gibert i Marcual.
- Can Brillas (Esplugas de Llobregat, Baix Llobregat).
TRANSIT HORA MANENT OPERA.
- Playa de La Puntilla (Puerto de Santa María, Cádiz). Año 1995.
TEMPUS FUGIT / OPERA MANENT.
- Molí de ca l'agustí (Alpicat, Lleida). Año MMVIII.
TEMPUS VOLAT FACTA MANENT. El tiempo vuela, los hechos quedan.
Autor: Dr. Serés.
- Ermita de Sant Antoni (Alcoi, Alicante). Año MMVIII.
TEMPUS FUGIT VIRTUS MANENT. Autor: Darío Mira.
- Referencia. Miquel Palau. Año 1970.
HORA, DIES ET VITA FUGIT, MANENT UNICA VIRTUS.
Horas, días y vida huyen, solo la virtud permanece.

FACTUM ABIIT, MONIMENTA MANENT 1970

- Referencia. Miquel Palau. Año 1970.
FACTUM ABIIT, MONIMENTA MANENT Ovidio.
Pasa el hecho, los monumentos permanecen.
- Can Fatjó dels Xiprers (Cerdanyola del Vallès, Vallès Oriental).
FACTUM ABIIT MONUMENTA MANENT.

QUOD PETIS UMBRA EST 1970

- Referencia. Miquel Palu. Año 1970.
QUOD PETIS UMBRA EST. Lo que tu pides es una sombra.
- Can Jordi Grau (Corro d'Amunt. Les Franqueses del Vallès, Vallès Oriental). Año 1987.
QUOD PETIS UMBRA EST.

NULLA FUIT CUIUS NON MEMINISSE VOLO 1970

- Referencias. Miquel Palau. Año 1970.
NULLA FUIT CUIUS NON MEMINISSE VOLO.
Ninguna hubo que no quiera recordar.

NULLA FLUAT CUIUS NON MEMINISSE JUVET.
Que no pasen las horas que no sea un deleite recordar.
- Mas Antic (El Masnou, Maresme).
NULLA FLUAT CUIUS NON MEMNISCERE VELIS.
Ninguna pase que no desees recordar. Autor: Ferdinandus Serra.
- Santa Lucía (Zamora, Zamora). Año 2003.
NULLA FLUAT CUIUS NON MEMNISCERE VELIS. Autor: Juan Luis Moraza.

UTERE ... 1970

- Referencia. Miquel Palau. Año 1970.
MEMOR ULTIMAE UTERE PRAESENTI. Piensa en la última, emplea la presente.
- C/ Heribert Pons. 1 (Rellinars, Vallès Occidental). Año 2012.
FUGIT HORA UTERE. La hora huye, úsala. Autores: J. Girbau y C. Cascante.
- Fuente pública (La Marañoso. San Martín de la Vega, Madrid).
UTERE, NON NUMERA. Úsala, no la cuentes.
- Colegio Sagrado Corazón (Soller, Mallorca).
DUM NUMERAS AMITIS. Mientras las cuentas, las pierdes.

HOMO QUASI UMBRA 1970

- Referencia. Miquel Palau. Año 1970.
HOMO QUASI UMBRA. El hombre es como una sombra.
- Plaza peatonal (Guardamar del Segura, Alicante). MM.
HOMO QUASI UMBRA. Autor: J. H. A.

- La Font d'en Martí (Vilanova de Sau, Osona). HOMO QUA / SI UMBRA.
Hic homo quasi umbra ipsum persequitur. Plaut.

Relloige de sol de doble quadrant que fa cantonada, és vertical de tarda, amb línies horàries i números àrabs de 7 a 12. El gnomon de 25 cm i presenta una vareta. Es pintat al fresc sobre la pedra amb unes dimensions d'uns 30 x 30 centímetres. S'hi llegeix el lema: "Homo qua / si umbra".

DIBA Mapes de Patrimoni Cultural 08303/224.

MEAM NON TUAM NOSCIS 1970

- Referencia. Miquel Palau. MEAM NON TUAM NOSCIS. Año 1970.
- Parroquia, 7 (Ariany, Mallorca). Año 1990.
MEAM NON TUAM NOSCIS. Conoces la mía, pero no la tuya. Autor: F. Aguiló.

AMICIS QUALIBET HORA 1970

- Referencia. Miquel Palau. Año 1970.
AMICIS QUALIBET HORA. Para los amigos, cualquier hora.
- Son Verí Nou. Pº de la Badia (Llucmajor, Mallorca). Año MCMXCVC.
AMICIS QUALIBET HORA. Autor. Rafael Soler i Gayà.
- Chalé (Cantarranas, Zaragoza). Año MMVII.
AMICIS QUALIBET HORA. Autor: Juan Antonio Ros.
- Crta. de Mao (Ferrerries, Menorca). Año 2010.
AMICIS QUALIBET HORA. Autor: Rafael Ramon Lluch.
- La Torre de Sant Llorenç (Llagostera, Gironès). Año 1874 - 2013.
AMICIS QUALIBET HORA. Autor del cálculo: Francesc Clarà.
- Huerta (Quintanilla del Agua, Burgos). Año 2014.
AMICIS QUALIBET HORA. Autor: Javier Santamaría.
- Puente Genil (Córdoba). Año 2017.
AMICIS QUALIBET HORA. Autor: Eduardo Moyano Estrada.
- Mas Palaci (Begudà. Sant Joan les Fonts, Garrotxa). Año 2019.
AMICIS QVALIBET HORA. Autor del cálculo: Francesc Clarà.



- Cal Moliner (Tarabaus. Vilanant, Alt Empordà).
AMICIS QVALIBET HORA. Inscripció: 1763.
- Plaza de Doña Endrina (Hita, Guadalajara). SEMPER AMICIS HORA. Año 2000.
- IES Profesor Máximo Trueba (Boadilla del Monte. Madrid). Años 2014-2015.
SEMPER AMICIS HORA. Autores: profesores y alumnos del instituto.

A LUMINE MOTUS 1970

- Referencia. Miquel Palau. A LUMINE MOTUS. AÑO 1970.



- Casa (Flechas, Zamora). A LUMINE MOTUS. Año 1984.
Autor: Jacinto del Buey Pérez.

- Maragall, 24, cantonada Rambleta (Sant Adrià de Besòs, Barcelonès). Año 1991.
A LUMINE MOTUS. Movido por la luz. Autor: J. Girbau.
- Casa junto a la iglesia (Korres, Álava). A LUMINE MOTUS. Año MMVIII.
- Santa Caterina, 48 (Torroella de Monrgrí, Baix Empordà). A LUMINE MOTUS.
- IES Lluís Companys (Tordera, Maresme). Año 1999.
LUMINI MOTUS. Autor: F. Sánchez.
- Can Comas (Lloret de Mar, Selva). Año 2002.
FOVE QUOD EST FRIGIDUM. Calienta lo que es frío.

...
Flecte quod est rigidum, / Fove quod est frigidum, Rege quod est devium.

La leyenda está tomada de la oración *Veni Sancte Spiritus* que recuerda la primera venida del Espíritu Santo en Pentecostés (Hechos de los Apóstoles Cap.2.). Se atribuye a Stephen Langton (alrededor de 1150-1228), arzobispo de Canterbury.

TEMPORA SI FUERINT NUBILA... 1970

- Referencia. Miquel Palau. Año 1970.
TEMPORA SI FUERINT NUBILA, NULLUS ERO. Nada soy en tiempo nublado.
- Corral de Pablo Garnica (Allo, Navarra).
DVM TE SOL SIGNET, MVLTOS NVMERABIT AMICOS :
TEMPORA SI FUERINT NVBILA SOLVS ERIS

En el prólogo de *El Quijote*, Cervantes atribuye a Catón los estos versos de Ovidio :

Donec eris felix, multos numerabis amicos,
tempora si fuerint nubila, solus eris.

Mientras seas dichoso, contarás con muchos amigos,
pero si los tiempos se nublan, estarás solo.

- Ca l'Onofre (Coll de la Barraca. Font-Rubí, Alt Penedès).
TEMPORA SI FUERINT NUBILA SOLUS ERIS.

LATET ULTIMA

- Referencia. Miquel Palau. Año 1970.
LATET ULTIMA. La ultima está escondida.
- La Atunara (La Línea de la Concepción, Cádiz).
ULTIMA LATET. Autores: Juan José Muñoz, José Freire y Ángel de la Casa

SOLI DEO GLORIA 1990

- Son Beltrán (Costitx, Mallorca). Año 1990.
SOLI DEO GLORIA. Solo a Dios la gloria. Autores: M. Garcia y F. Aguiló.
- Concatedral de Santa María (Castelló de la Plana, Plana Alta). Año MM.
SOLI DEO HONOR ET GLORIA. Autores: M. Guia y E. Casado.
- San Juan Bautista (Manises, Horta). SOLI DEO HONOR ET GLORIA.

MORIO CUM SOL MORITUR 1992

- C/ Cruz s/n (Binisalem, Mallorca). Año 1992.
MORIOR CUM SOL MORITUR. Muero cuando el sol muere.
- Son Antich (Esporles, Mallorca). MORIOR CUM SOL MORITUR.
- Son Pizá (Bunyola, Mallorca).
NASCOR CUM SOL ORITUR. Nazco cuando el sol nace.
- Ca'n Ferrá (Palma, Mallorca). NASCOR CUM SOL ORITUR
- C/ Unió, 18 (Llucmajor, Mallorca).
DE MINUS REBUS NASCOR. Empiezo con la salida del sol.
- Referencia. De Andratx a Banyalbufar.
Nascor cum Sol oritur. Morior cum Sol moritur.

La carretera de Banyalbufar asciende ahora a los altos despidiendo por la derecha un pequeño ramal que a lo largo de un torrente se dirige al Putxet, privilegiado otero sobre la vecina Son Serralta y el más distante Puig de s'Hereu, como surgido del mismo mar, y de las cumbres de la Serra con el dominante Puig de Galatzó, mientras que Estellencs queda oculto ahora por numerosos olivos y algarrobos inmediatos. Crecen en el lugar un olmo y dos almeces, y en el reloj de sol que lo adorna se lee la inscripción: "Nascor cum Sol oritur. Morior cum Sol moritur".

http://www.nixe3.com/muestrareport.asp?id_ficha=2790

- Referencia. Miquel Palau. COTIDIE MORIOR. Cada día muero. Año 1970.

TEMPUS EDAX RERUM 1995

- C/ Laura Gröte de la Puerta s/n (Santa Cruz de Tenerife, Canarias). Año MCMXCV.
TEMPUS EDAX RERUM. El tiempo lo destruye todo. Ovidio. Autor: RLC.
- Casa (Otero de Villadecanes, León). TEMPUS EDAX RERUM.

- Can Xic (Viladecans, Baix llobregat). TEMPUS EDAX RERUM.

TEMPORA TEMPORE TEMPERA 1999

- Avenida Carvajal (Fuengirola, Málaga). Año 1999.
TEMPORA TEMPORE TEMPERA. Aprovecha el tiempo adecuadamente.
Autor: Rafael Soler i Gayà
- Colegio de Ingenieros de Caminos (Sarrià-Sant Gervasi, Barcelona). Año 2008.
TEMPORA TEMPORE TEMPERA. Autor: Rafael Soler i Gayà

VIVERE MEMENTO 2000

- Sant Antoni, 19 (Otos, Vall d'Albaida). Año 2000.
VIVERE MEMENTO. Acuérdate de vivir.
- Casa Provença (Ontinyent, Vall de l'Albaida). Año 2004.
VIVERE MEMENTO.. Autores: R. Amorós y J. Olivares.
- Energia berriztagarrien parkea (Usurbil, Gipuzkoa). Año 2006.
VIVERE MEMENTO. Autor: Taller Ra.
- Molino de Mareas de El Zaporito (San Fernando, Cádiz). Año MMXI.
VIVERE MEMENTO. Autores: JJM, AC, FG et FS.
- La Atunara (La Línea de la Concepción, Cádiz).
VIVERE MEMENTO. Autores: Juan José Muñoz, José Freire y Ángel de la Casa.

FESTINA LENTE 1984

- Las Rotas (Denia, Alicante). FESTINA LENTE. Año MCMLXXXIV.
- Crta. de Maó (Ferreries, Menorca). Año 1993.
FESTINA LENTE. Apresúrate despacio. Autor: R. Lluch.
- IES Ramon Llul (València, Horta). FESTINA LENTE. Año MMI.
- Ca les Senyorettes (Otos, Vall d'Albaida). FESTINA LENTE. Autor: J. Olivares.
- C/ del Carme, 8 (Vilassar de Dalt, Maresme). FESTINA LENTE.
- Ermita de Mahide (Pobladora de Aliste, Zamora). FESTINA LENTE. Autor: V. Pérez.

SUM SI SOL SIT 2003

- C/ Sant Antoni, 17 (Otos, Vall d'Albaida). Año 2003.
SUM SI SOL SIT. Soy, si hay sol. I. Medrano y J. Olivares.
- Plaza Rafael Alberti (Sabiñánigo, Huesca). SUM SI SOL SIT. Año 2006.



- C/ Rafael Comenge, 18 (Alberic, Ribera Alta).
SUM SI SOL SIT. Autor: Joaquim Briz. Foto R. Boyer.



• BNE. Mss/9041. Figura 1.

Vtrinque regimur Psal. 33. Los dos somos gobernados.
Autor: Juan de Toledo (O. S. H.). *Descriptiones geometriae et gnomices*. 1621.

El manuscrito contiene 17 figuras con la leyenda en latín.



• BNE. Mss/9041. Figura 2.

Benedicam dominum omni tempore semper laus eius in ore meo. Psal. 33:2-4
 Dad gracias al Señor con la cítara, tocad en su honor con el arpa de diez cuerdas.
 Autor: Juan de Toledo O. S. H.. *Descriptiones geometriae et gnomices*. 1621.

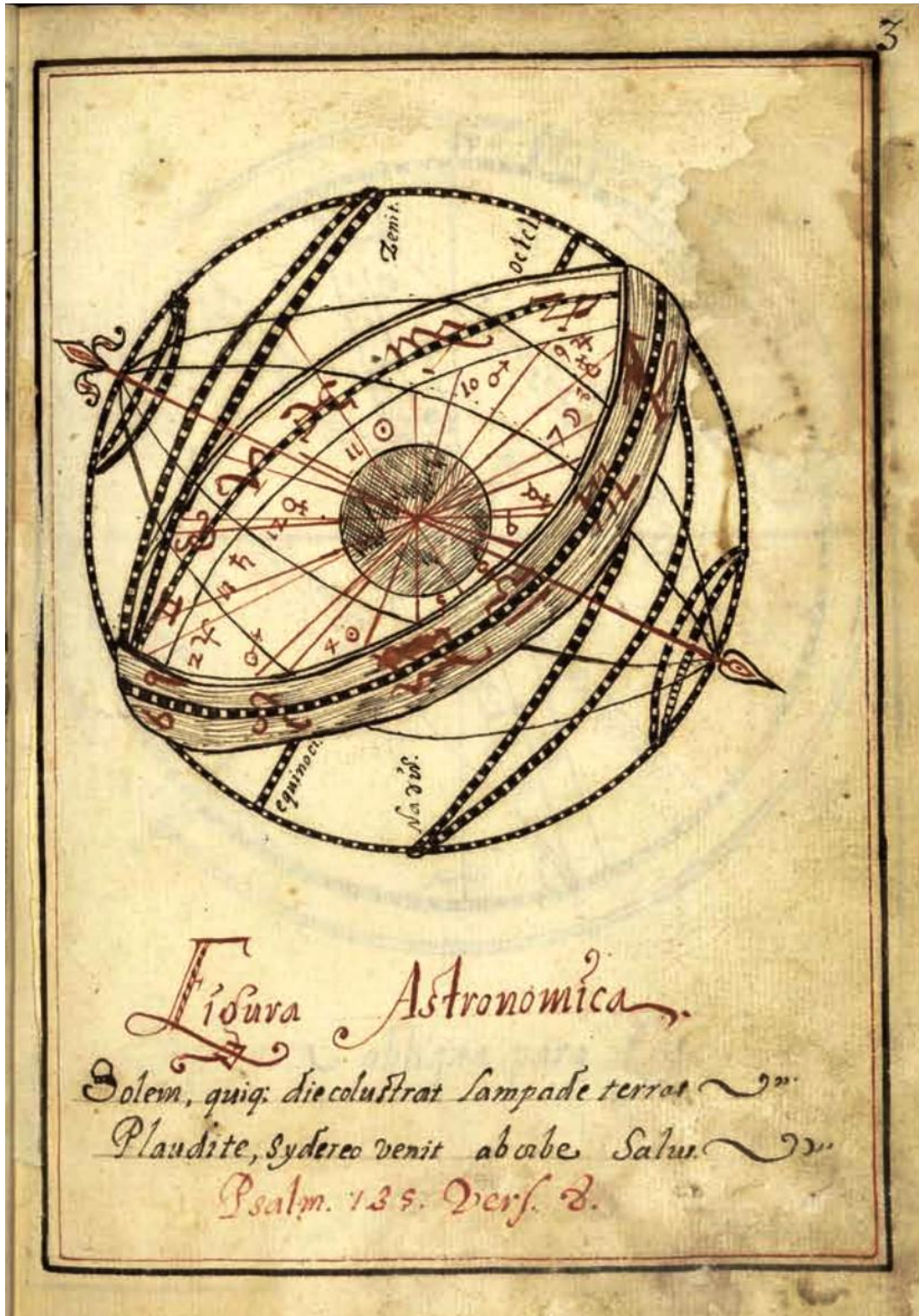

• BNE. Mss/9041. Figura Astronomica.

Solem, quiq; die collustrat lampade terras,
Plaudite, sydereo venit ab orbe salus. Psalm. 135 vers. 8

Autor: Juan de Toledo O. S. H.. *Descriptiones geometriae et gnomices*. 1621.

Tomada de François Monade (*Eximii prophetarum antistitis regia Davidis oracula ...: ad Psalmorum seriem ...* Paris. 1531. P. 227.)

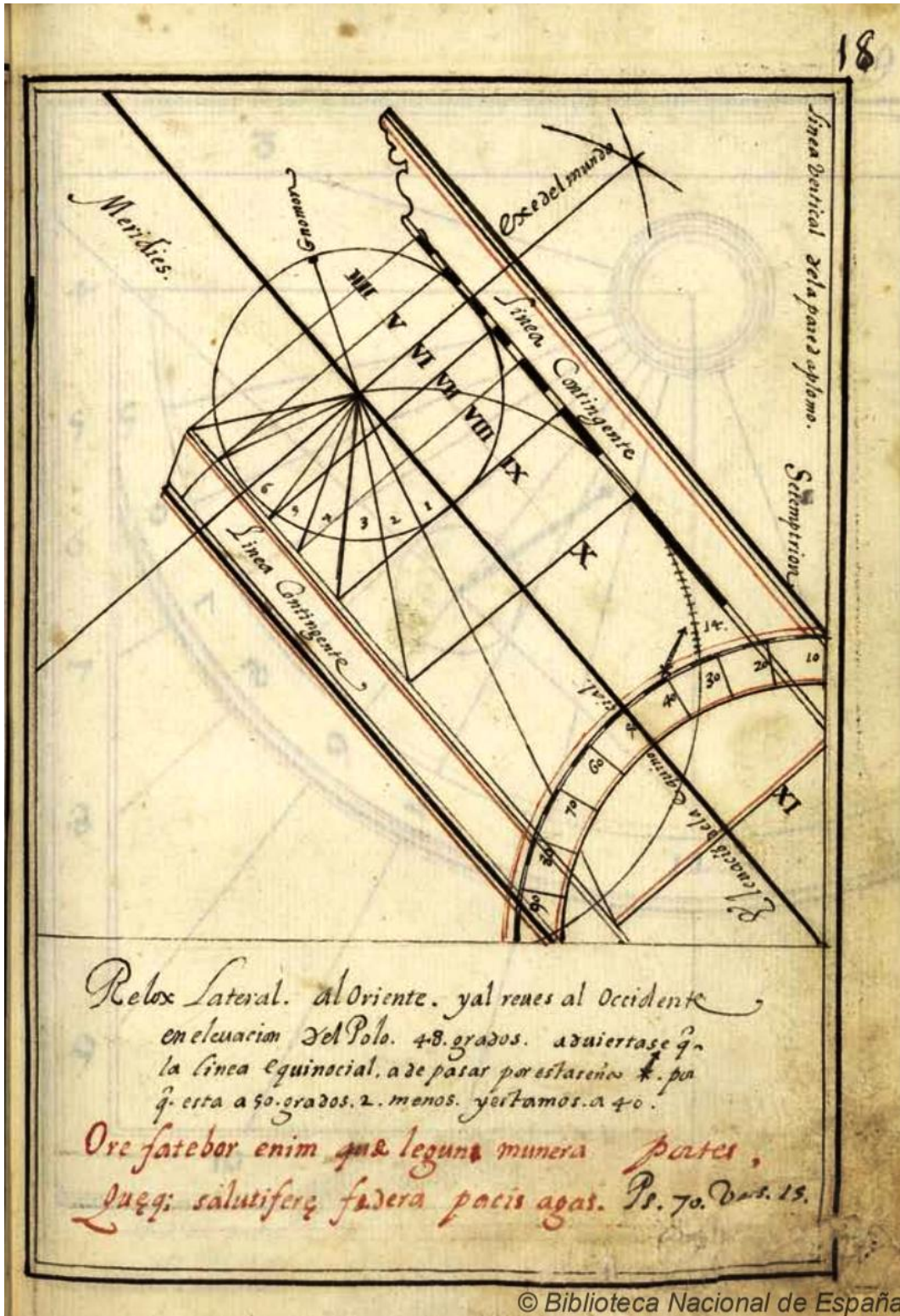

• BNE. Mss/9041. Relox lateral al Oriente.

Ore fatebor enim quae legum munera portes
 Quaeq; salutiferae foedera pacis agas

Autor: Juan de Toledo O. S. H.. *Descriptioes geometriae et gnomices*. 1621.

Tomada de François Monade (*Eximii prophetarum antistitis regia Davidis oracula: ad Psalmorum seriem ...* Paris. 1531. P. 109.)

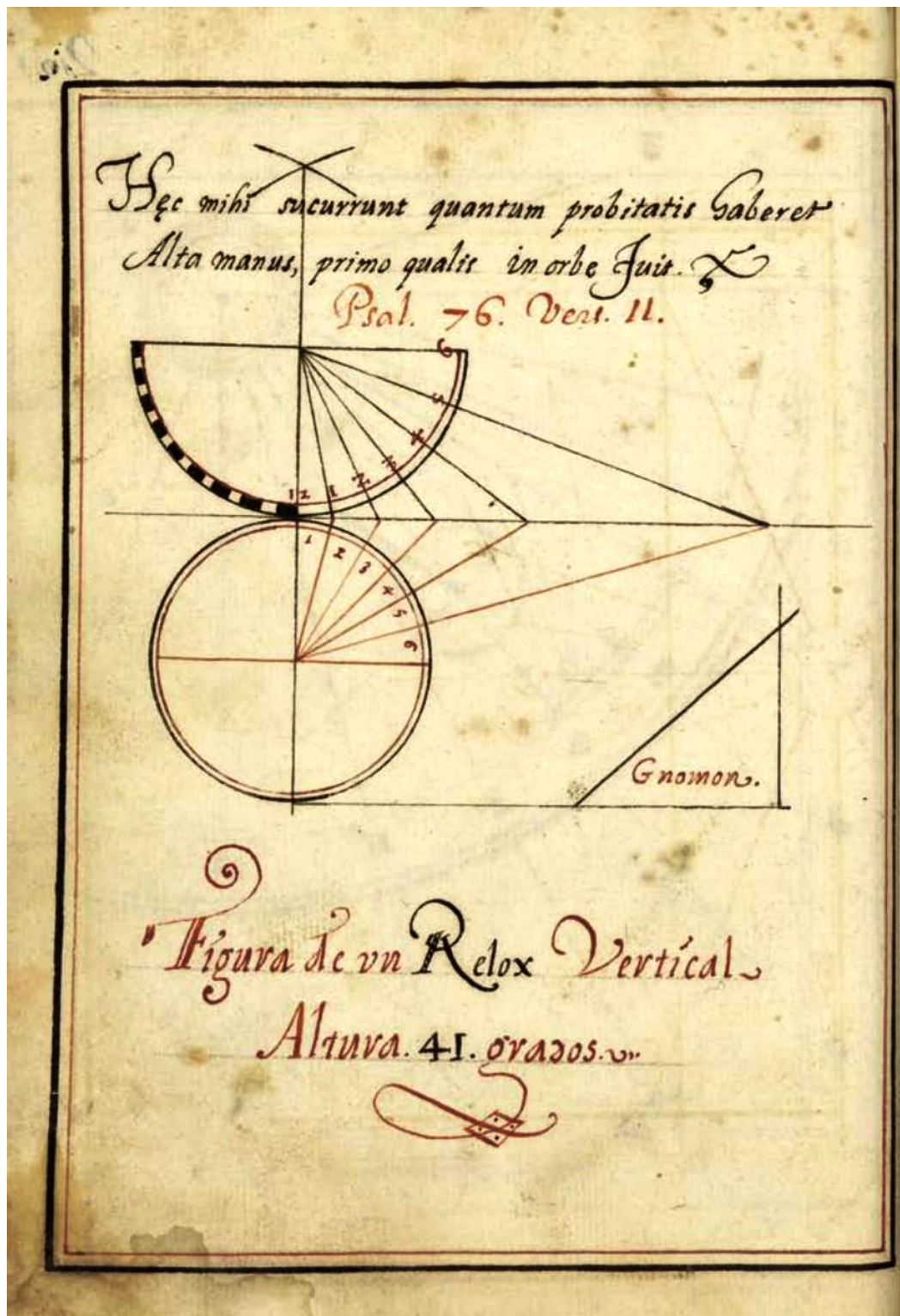

• BNE. Mss/9041. Figura de un Relox Vertical.

Haec mihi succurrunt quantum probitatis haberet
 Alta manus, primo qualis in urbe fuit.

Autor: Juan de Toledo O. S. H.. *Descriptiones geometriae et gnomices*. 1621.

Tomada de François Monade (*Eximii prophetarum antistitis regia Davidis oracula ...: ad Psalmorum seriem ...* Paris. 1531. P. 120..)

- Catedral de Jaén. Primera mitad del siglo XVI.
EN TIBI DICO BREVI TRANSIBO TEMPORE SIGNVM
SED PARCÆ TRADITVR BREVIORE POTES

ATIENDE A TI TE DIGO MI CARRERA
EN BREVE TIEMPO PASARE LIGERO
MAS PVEDE SER TV MVERTE MAS LIGERA

Autor desconocido. Primera mitad del siglo XVI.

MARTÍNEZ ALMIRON, Esteban. *Reloj Andalusí. Los relojes de sol de la Catedral de Jaén Dos visiones diferentes de un mismo tiempo solar.* Córdoba, 2014.

- Francisco Rizi. Alegoría con reloj solar, h. 1658-60.

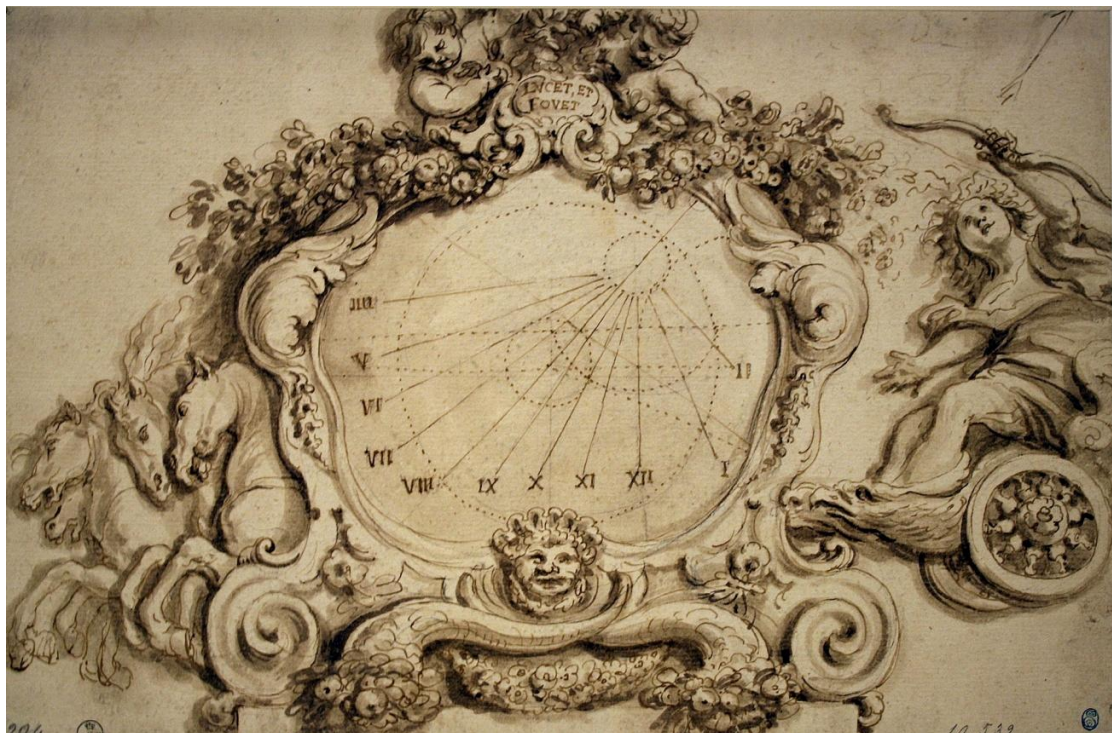

Gallerie degli Uffizi-Gabinetto Disegni e Stampe, 10532 S
Alegoría: la Aurora. Leyenda: LUCET ET FOVET. Brilla y calienta.

Francisco Rizi de Guevara (Madrid, 1614-San Lorenzo de El Escorial, 1685). Pintor barroco, hijo del italiano Antonio Ricci, llegado a España para trabajar en la decoración del monasterio de El Escorial.

- Palacio Municipal (Villena, Alicante)
SIC TRANSIT GLORIA HUIUS MUNDI. Así pasa la gloria de este mundo.
- Balneario (Segura de los Baños, Teruel). SPECVLVM VIGILANTES. Año 1700.
- Escoles Pies (Moià, Barcelona). Año 1705.
..m fugax, le / gos pro tempore pono. / Si Rex umbra fugax, qd. tibi tempus erit.
- Museo Lázaro Galdiano (Madrid). Año 1732.
CVNCTA DIES TRANSIT, VT VMBRA FVGAX.
CVNCTA DIES TRANSIT, VT VMBRA FVGAX (C V C D I I V V M V X) (1732)

HOROLOGIUM SCIATHE- RICUM.

Æquus : sed deficit Index. III. n. DCCVIII.
 Altissimus obumbrabit tibi. I. n. 545.
 * Aspicit unam. II. n. XXI.
 Cælestia monstrat in Umbra. III. n.
 DCXXXV.
 Confidimus uni. I. n. DCCXCIX.
 Cuique suum metitur. III. n. CDLXXVI.
 Docet, & delectat. III. n. DCLVIII.
 Ferro umbram facio. II. n. DIII.
 Indicat umbra diem. I. n. DLVIII.
 Leges facit : & servat. II. n. DCCCXLVII.
 Lex est , quodcunque notamus. II. n.
 MLXXVII.
 Meque regit , dum temperat Orbem. II. n.
 MXIII.
 Mihi tollunt nubila solem. II. n. 345.
 Muneris omne tui. I. n. 371.
 Ni aspiciat ; non aspicitur. I. n. CCCLXXI.
 Nil sine te. II. n. 24.
 Non cedit umbra soli. II. n. DCCXXXI.
 * Non Lumine tantum. III. n. 617.
 Non nisi cælesti radio I. n. CXCVII.
 Nunca Otra. II. n. XXI.
 Observata sequor vestigia. II. n. CDLXXXVI.
 Oculis, & menti. III. n. 658.
 Quæ superis sunt visa, notat. III. n. 1022.
 Silet, & docet. III. n. DCIII.
 Si me miras , me miran. II. n. CXVII.
 Tendimus unà. III. n. DCXXVI.
 Te sine Nomen iners. III. n. 1016.
 * Tu mihi quodcunque hoc regni. III. n.
 MXVI.
 Ουδερμῆαι ἀργάριμεις ὤραι. III. n.
 CCXXXII.
 Vis omnis ab alto. I. n. 372.
 Umbra nocet. III. n. MXXV.
 Undique fidus. II. n. 486.

• Símboloss. Jacob Bosch S. I. Año 1701.

BOSCH, Jacob. *SYMBOLOGRAPHIA sive DE ARTE Symbolica Sermones Septem*
Autore R. P. JACOBO BOSCHIO e Societate Iesu... Augsburg, 1701.



AEQVVS SED DEFICIT INDEX - ASPICIT UNAM



CAELESTIA MOSTRAT IN VMBRA - CONFIDIMUS UNI



CVIQUE SVM METITVR - DOCET ET DELECTA



FERRO VBRAM FACIO - INDICAT UMBRAM DIEM



LEGES FACIT ET SERVAT - LEX EST QUODCUNQUE NOTAMUS



NEQUE REGIT DUM DIRIGIT ORBEM - NI ASPICITAT NON ASPICITUR.



NON CEDIT UMBRA SOLI - NON NISI CAELISTI RADIO.



OBSERVATA SEQUOR VESTIGIA - SI ME MIRAS ME MIRAN



TENDIMUS UNA - UMBRA DOCET.

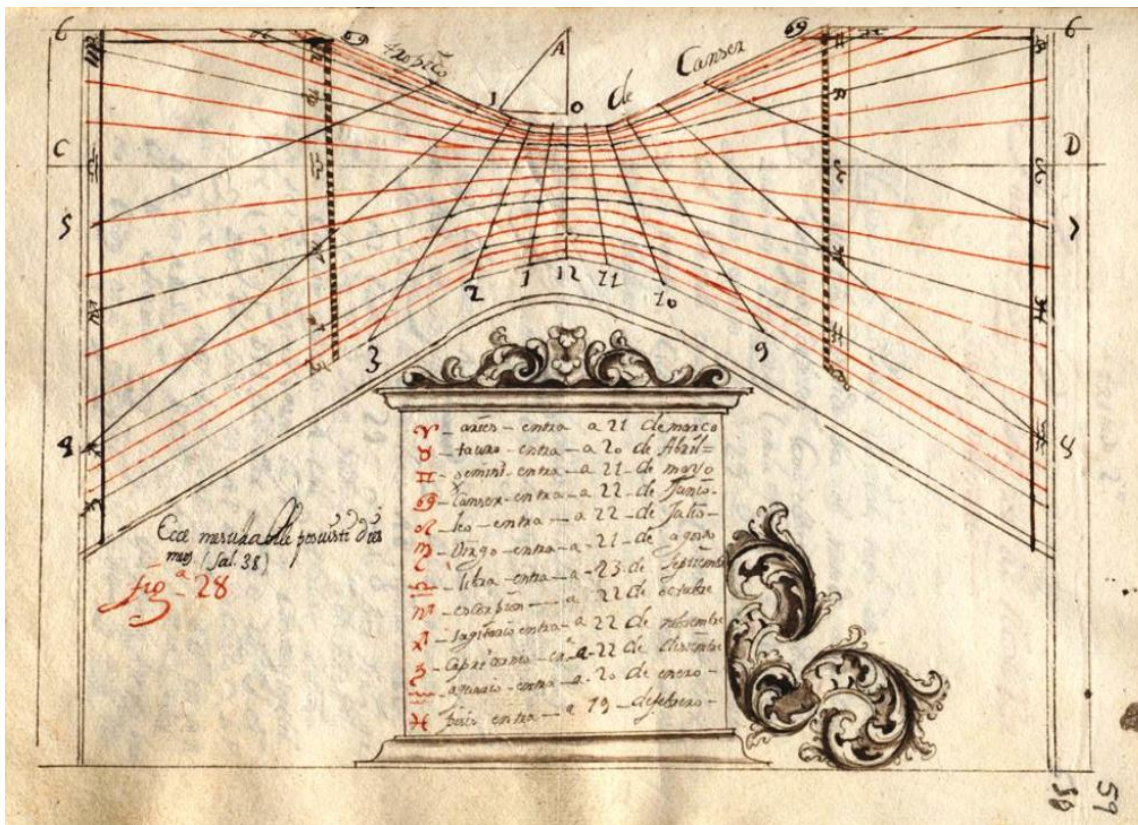

• BNE. MSS/17506. Declinante de 60 gos. al occidente. Fig. 28.
 Ecce mensurabilia posuisti dies meos. Sal. 28.
 Autor: Nicolás Órtiz S. J. Segundo cuarto del siglo XVIII.

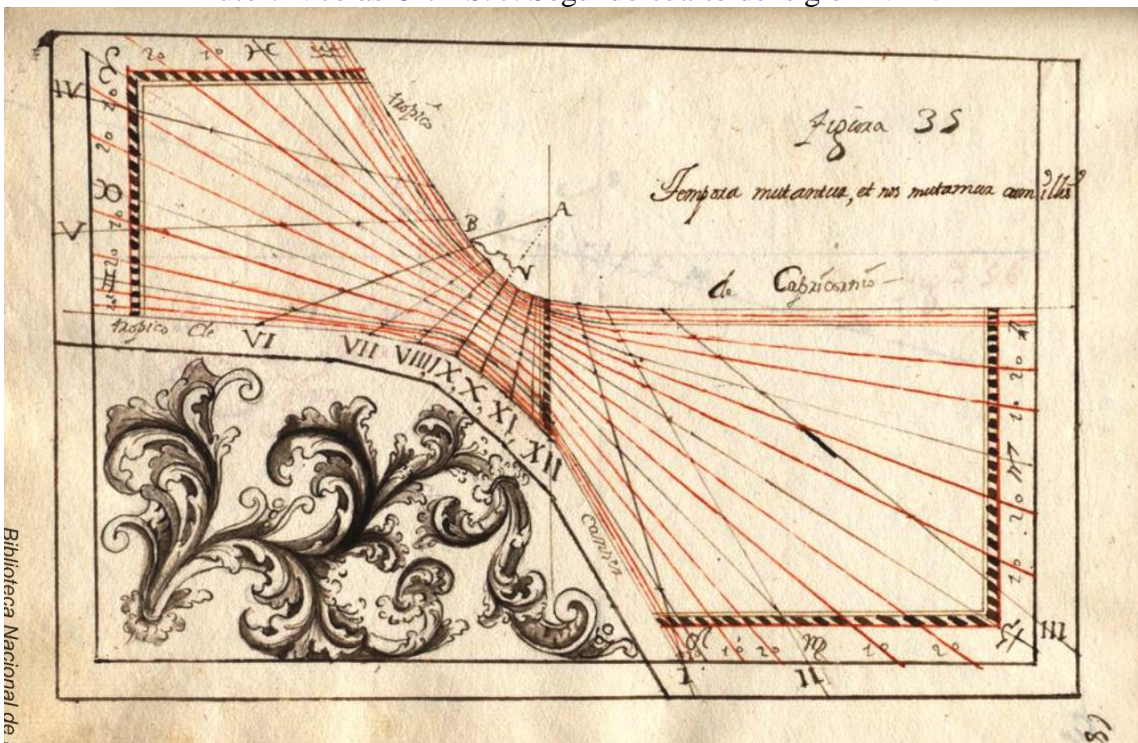

• BNE. MSS/17506. Fig. 35.
 Tempora mutantur, nos et mutamur cum illis.
 Los tiempos cambian y nosotros cambiamos con ellos (atribuida a Lotario I).
 Autor: Nicolás Órtiz S. J. Segundo cuarto del siglo XVIII.

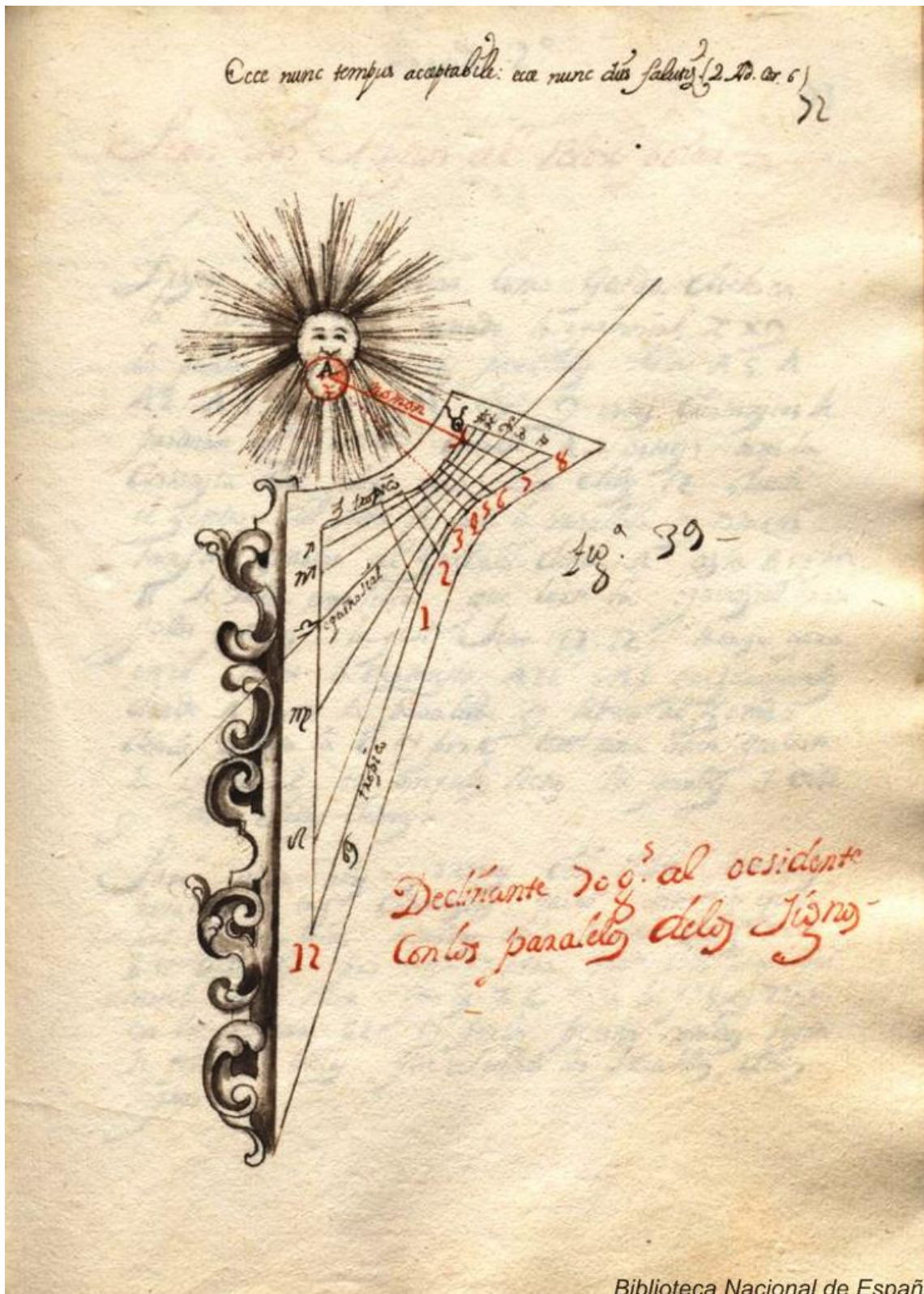

• BNE. MSS/17506. Declinante 70 gs. al occidente. Fig. 39.

Ecce nunc tempus acceptabile ecce nunc dies salutis. San Pablo Corint. c. 6 v.2.

He aquí ahora el tiempo más favorable, he aquí ahora el día de salvación.

Autor: Nicolás Órtiz, S. J. Segundo cuarto del siglo XVIII.

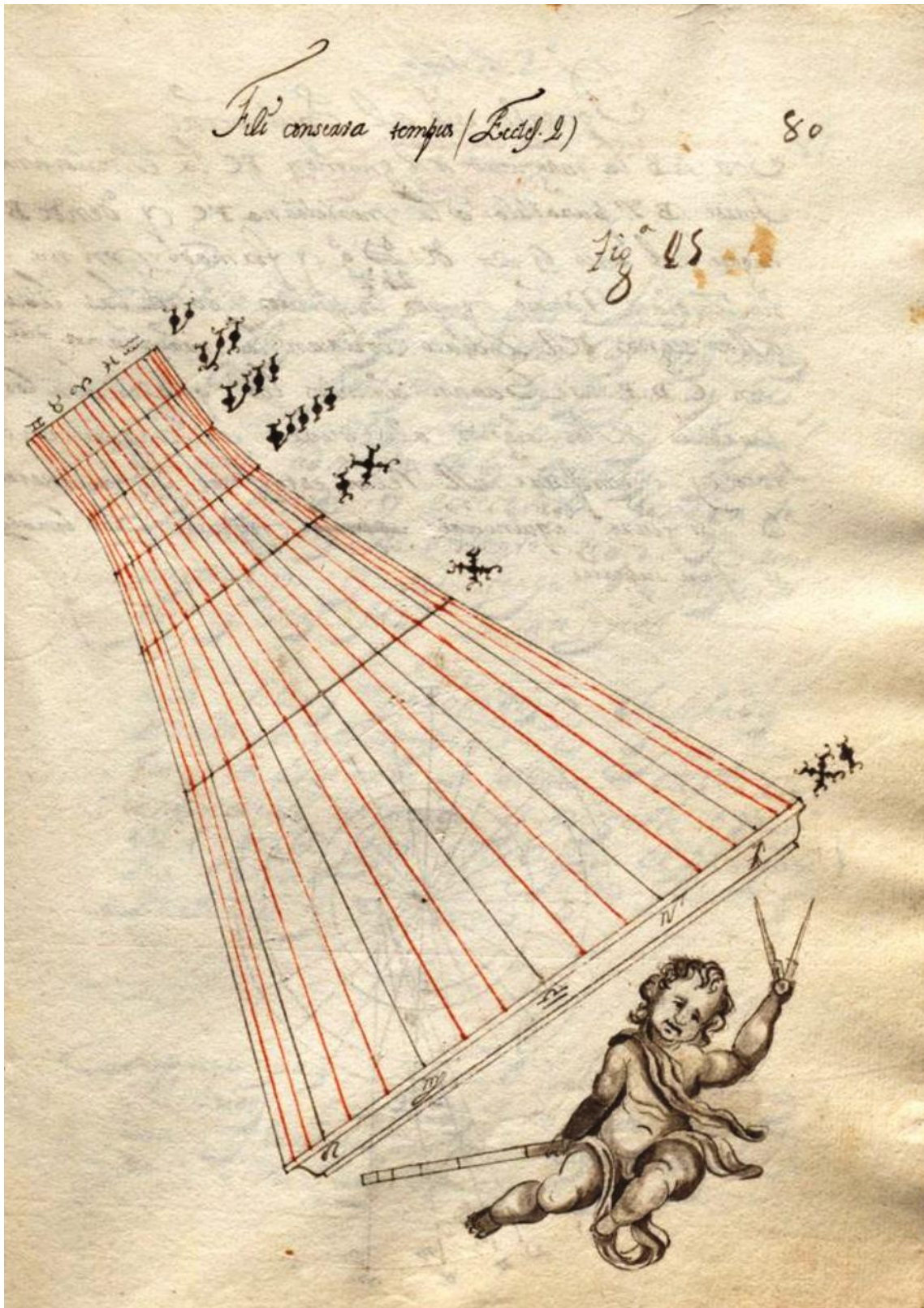

• BNE. MSS/17506. Relox oriental. Fig. 45.
Fili conserva tempus (et devita a malo). Eccles. 2.
Hijo, guarda el tiempo y evita el mal.
Autor: Nicolás Ortiz, S. J. Segundo cuarto del siglo XVIII.

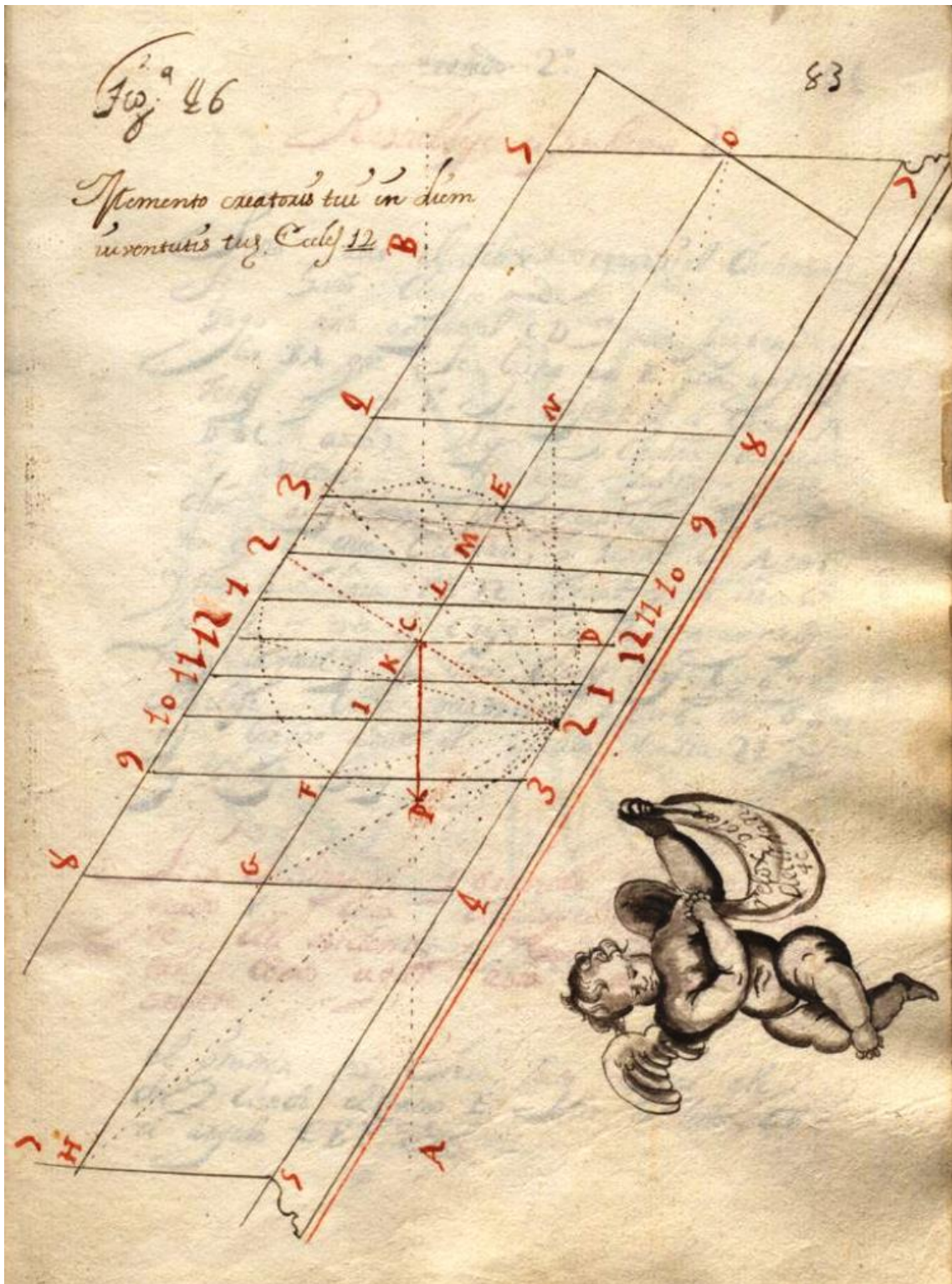

• BNE. MSS/17506. Relox polar. Fig. 46.
 Memento creatoris tui in diebus iuventutis tuae. Eccles. 2.
 Recuerda a tu creador en los días de tu juventud.
 Autor: Nicolás Órtiz, S. J. Segundo cuarto del siglo XVIII.

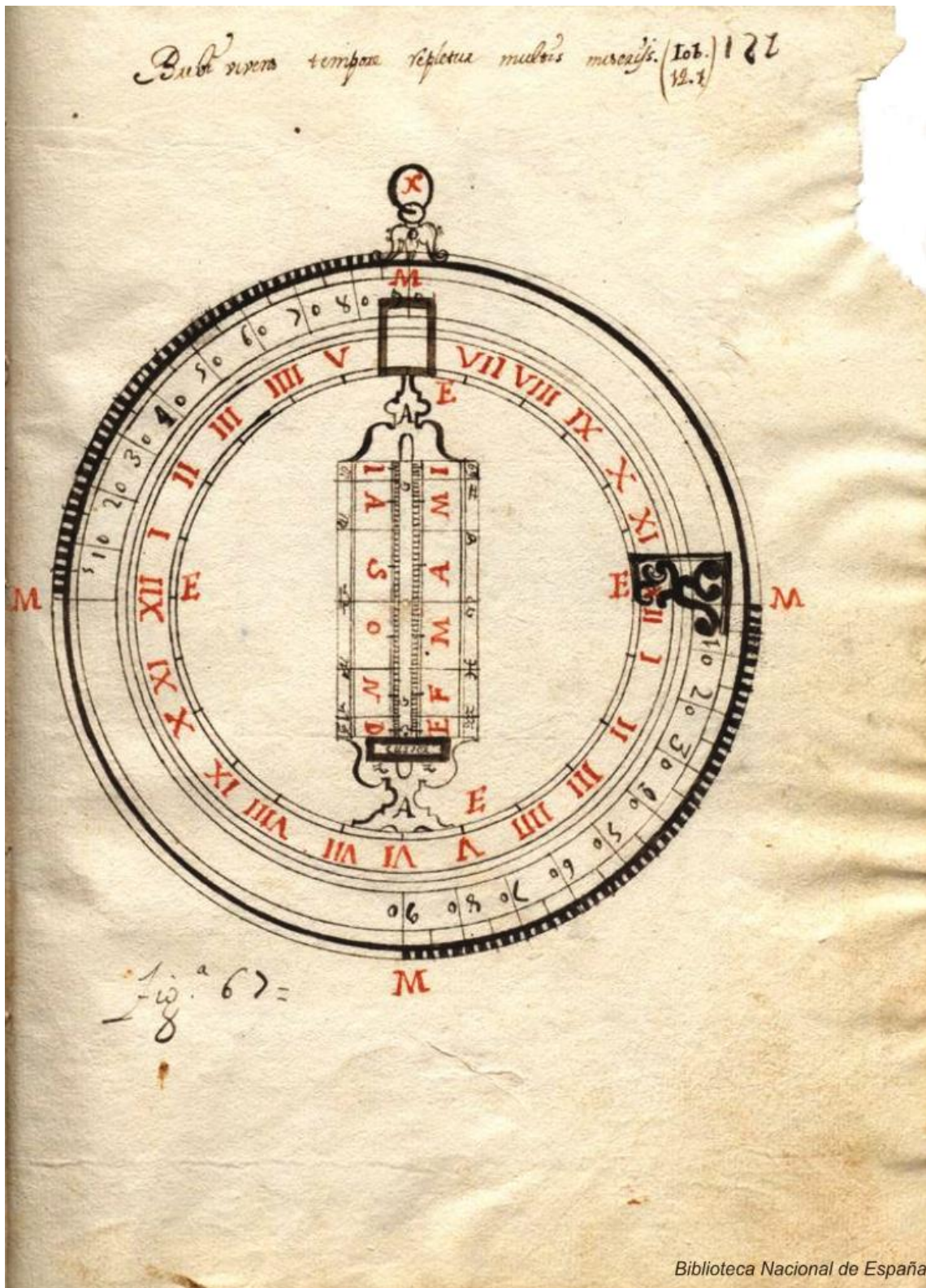

• BNE. MSS/17506. Fig. 67.

(Homo natus de muliere) Brevi vivens tempore, repletur multis miseriis. Iob. 14.
 (El hombre nacido de mujer), en el breve tiempo que vive, padece repleción de miserias.

Autor: Nicolás Órtiz, S. J. Segundo cuarto del siglo XVIII.

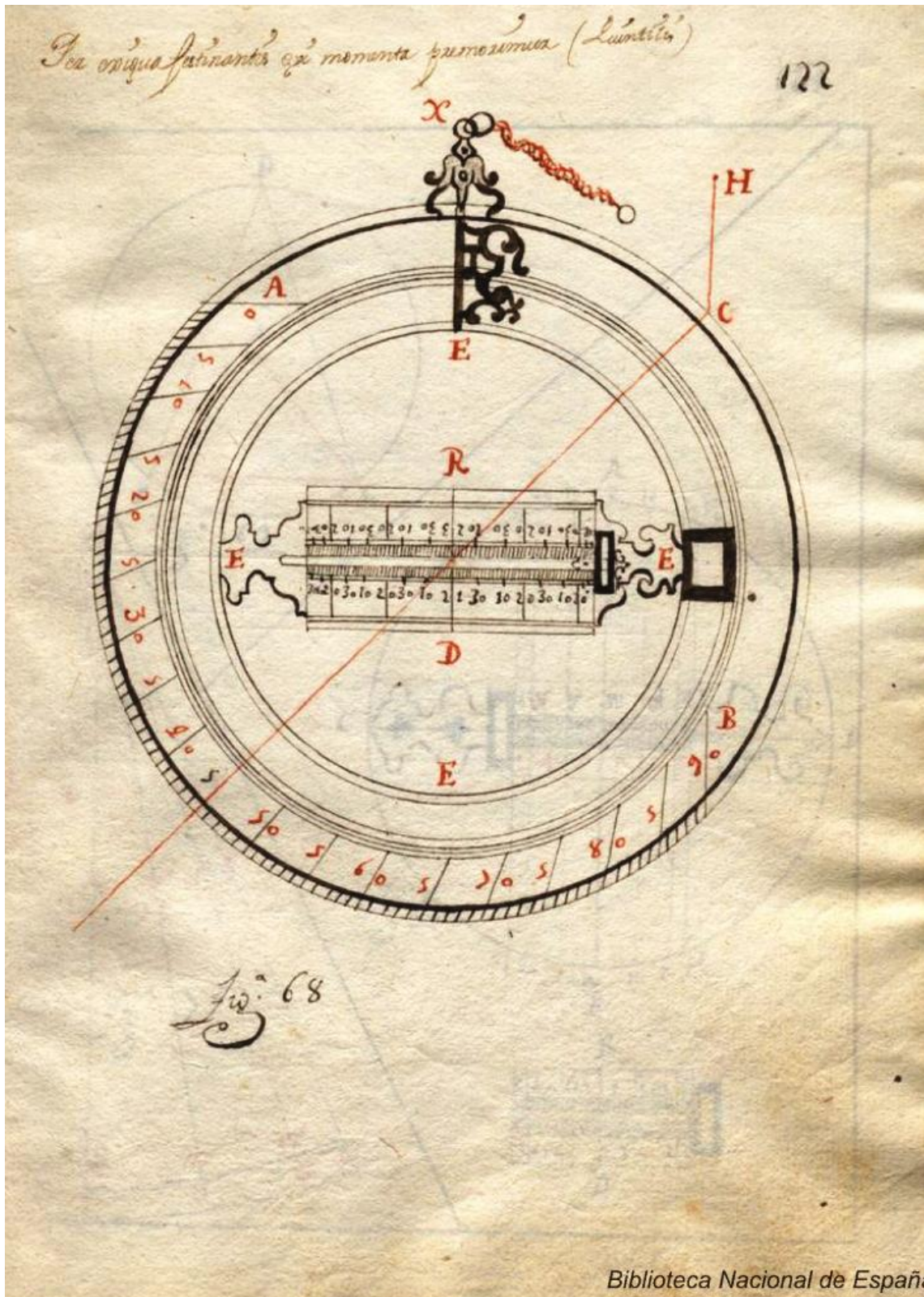

• BNE. MSS/17506. Fig. 68.

Per exigua festinantis aevi momenta praemorimur. Quint. Declam. 4.
 Autor: Nicolás Órtiz, S. J. Segundo cuarto del siglo XVIII.



• BNE. MSS/17506. Fig. 79.

Netardes converti ad Dominum et ne diferas de die in diem. Ecles. 5.

No tardes en tu conversión ni lo dejes de hoy para mañana.

Autor: Nicolás Órtiz, S. J. Segundo cuarto del siglo XVIII.

Tempus hoc nobis indultum est. (Sophon. in 2.^o cap.)

166

163

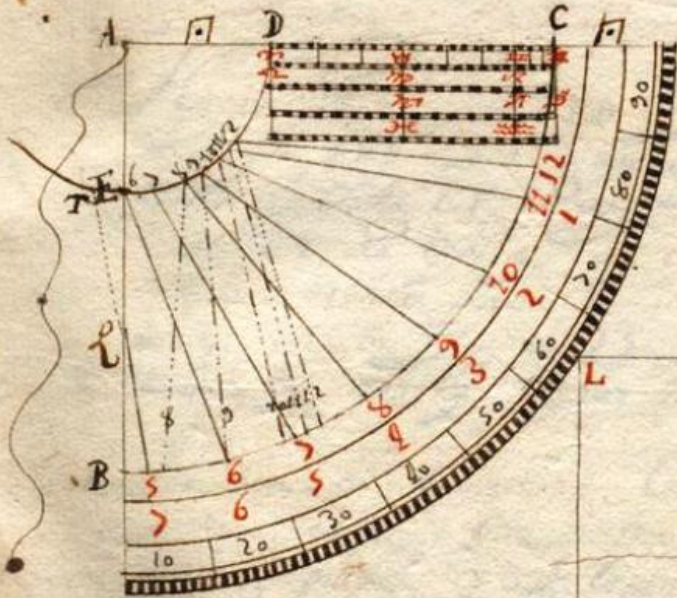
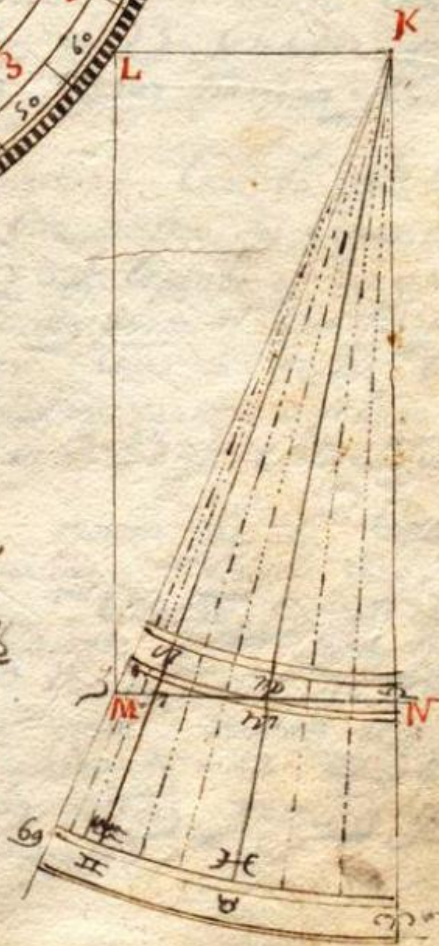

Fig. 97

Fig. 98



Biblioteca Nacional de España

• BNE. MSS/17506. Fig. 98.

Tempus hoc nobis indultum est. Sophron, in Prato Spirituale. C. 59.

Autor: Nicolás Órtiz, S. J. Segundo cuarto del siglo XVIII

- BNE. MSS/17506. Fig. 112.

Undique fidus. Autor: Nicolás Órtiz S. J. Segundo cuarto del siglo XVIII.

- Hospicio de San Antón (Alicante, Orihuela). Año MDCCLXVII.

DUM PROFICIT DEFICIT. A medida que avanza, lo pierdes.

Todo el frontis exterior está muy blanco, y hermoso, en el que hay un primoroso reloj de sol, en el que se lee este epígrafe: 'Dum proficit: Deficit anno domini MDCCLXVII'. Todo lo cual se renovó con los presentes primores en el año 1767 para la primera entrada en esta Ciudad de Orihuela del Ilmo. Obispo Sr. Don Josef Tormo y Juliá, que la hizo el 27 de septiembre.

MONTESINOS PÉREZ Y MARTÍNEZ DE ORUMBELLA, J.. *Compendio Histórico-Geográfico Oriolano* (Ms). 1791-1816.

- El Bocal Real (Fontellas, Navarra). Año 1780.

AMBULATE / DUM LUCEM HABETIS Juan 12, 13. Andad, mientras tenéis luz.

Capilla de San Carlos Borromeo. Reloj polar de camiseta.

Leyenda: ¿Adviento dum l habetis?

Dos versículos del Evangelio de San Juan están relacionados con la leyenda del reloj de sol de El Bocal Real:

Dixit ergo eis Jesus: Adhuc modicum lumen in vobis est. Ambulate, DUM LUCEM HABETIS, ut non vos tenebrae comprehendant: et qui ambulat in tenebris, nescit quò vadat Juan 12, 35. Jesús les dijo: aún hay en vosotros un poco de luz. Andad mientras tenéis luz, porque no os sorprendan las tinieblas : Y el que anda en tinieblas no sabe a donde va.



DUM LUCEM HABETIS, credite in lucem, ut filii lucis sitis. Haec locutus est Jesus; et abiit et abscondit se ab eis. (Juan 12, 36) (Mientras que tenéis luz, creed en la luz, para que seáis hijos de luz. Esto dijo Jesus; y se fue, y se escondió de ellos.)

Las lecturas bíblicas de los cuatro domingos de Adviento están tomadas, sobre todo, del profeta Isaías (primera lectura), también recogen los pasajes más proféticos del Antiguo Testamento señalando la llegada del Mesías. La primera línea de la inscripción, por tanto, no guarda relación de significado con la segunda. El restaurador la modificó. Todavía se aprecian en negro algunos trazas de la pintura original.

AMBULATE / DUM LUCEM HABETIS (Juan 12, 13) (Andad, mientras tenéis luz) era la leyenda original del reloj de sol.

- Faro de Cabo Mayor (Santander, Cantabria). Año 1931.
TULIRT ALTER HONORES. Para otro son los honores.

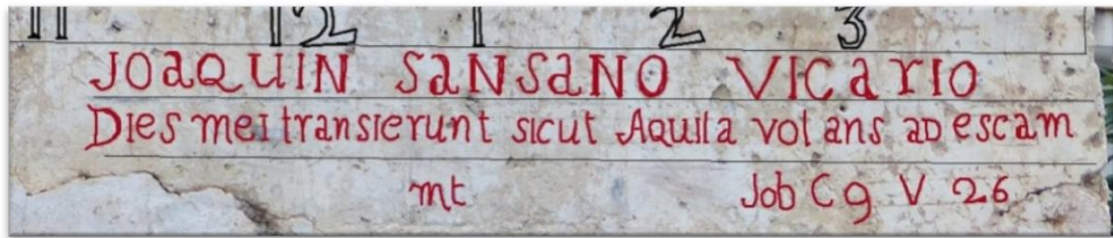

- Casa (Forna, Alicante). Año 1782.

Dies mei transierunt sicut Aquila volans ad escam. Job c.9 v.26

Mis días pasaron como el águila que se arroja sobre la presa.

Autor: Joaquin Sansano Vicario.

- Monasterio de Santo Domingo de Silos (Santo Domingo de Silos, Burgos). Año 1841.
PAX. Es el lema de la Orden benedictina, aparece grabado en las medallas de la Cruz de San Benito y procede del prólogo de la Regla: "Apártate del mal y haz el bien; busca la paz y síguela" Cf. Is 58,9; 65,24.

- Capilla de Sant Miquel (Vilarroja. Costoja, Vallespir). Año 1895.
PEDE POENA CLAUDO. Horacio Odas 3. Vers. 32.
La pena (castigo), aunque con pie cojo, rara vez dejó de alcanzar al culpado.

- Casa de les Punxes (Barcelona). Año 1905.
NUNQUAM TE CRASTINA FALLET HORA. *Las Geórgicas*, Virgilio.
Nunca te engañará la hora que está por venir. Autor: J. Puig i Cadafalch.



El Pueblo : diario republicano de Valencia . 12 nov. 1907, p. 1.

Polémica en la prensa por la interpretación de las inscripciones en los dos mosaicos (San Jorge y reloj de sol) de la fachada de la Casa de les Punxes. *El Pueblo*, diario republicano de Valencia, se hace eco de lo publicado en el diario *El Progreso* de Barcelona en el artículo titulado *Arquitectura separatista*: Nuestro querido colega *El Progreso*, diario de Barcelona, publica una información extensa de varias casas de la ciudad condal, como la llaman sus adoradores, , en las que figuran inscripciones separatistas.

El autor del artículo comprueba personalmente la noticia de *El Progreso*: Una verdadera casualidad hizo que ayer mañana comprobásemos la denuncia más arriba insertada.

Interpretación de las inscripciones en el diario *El Pueblo*:

Grabado segundo. San Patró de Catalunya torneunos (sa ó la) llibertad.

Grabado tercero. Nos parece que en esta inscripción se alude à cuándo llegará la hora de la inependencia que se pide al Sant Patró.

Comentario al artículo del diario *El Pueblo* en *La Regeneración* de Gerona:

La arquitectura separatista.—Ha excitado estos días la hilaridad de la prensa y del público, la denuncia de un diario—escrito, según se ve, para chinos—á la autoridad sobre unas inscripciones subversivas, que los ojos patrióticos (?) de uno de la redacción vieron en una casa del ensanche de Barcelona, obra del arquitecto señor Puig y Cadafalch, y que hace tres años están á la vista de todo el mundo—colmo de los horrores.

El juzgado tomó cartas en el asunto, fué al lugar del *suceso* y se encontró con las inscripciones de las cuales la una, modelada bajo una imagen del glorioso S. Jorge, son unos versos de los antiguos gozos que dicen: «Sant Patró de Catalunya, doneunos la llibertat» y la otra, enclavada en un reloj de Sol, es la salutación catalana: *Deu vos dó bona hora* y que el periódico aludido tradujo libremente por *Cuando suene la hora*, además de unos trozos de Virgilio.

No se sabe aún que la policía haya dado con Virgilio; cuando sepamos noticias, esperen nuestros lectores la información completa de las señas, vida y *milagros* de tan precoz separatista.

La regeneración : revista quincenal de acción católica: Año II N. 69 - 16 nov 1907.

Virgilio procesado, artículo de José Puig y Cadafalch.

Los diarios de Madrid han difundido una noticia estupenda: que Puig y Cadafalch había colocado en una de sus más bellas creaciones arquitectónicas una inscripción separatista. El periódico de Lerroux hizo el descubrimiento, que asustó al Gobernador civil y que el juzgado declaró inocente. Con este motivo nuestro distinguido colaborador, Sr. Puig y Cadafalch, ha escrito el siguiente artículo, publicado por *La Veu* y que ha constituido la actualidad de esta semana.

...

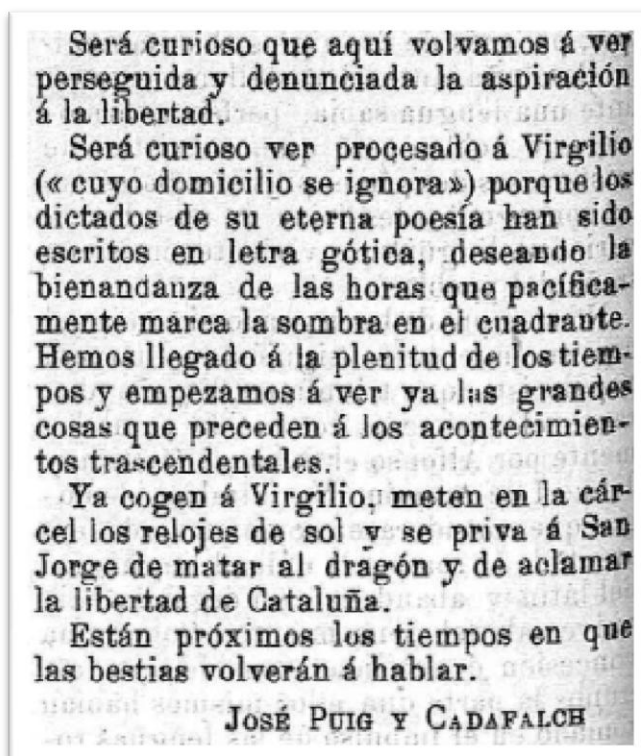

La Cataluña : revista semanal: Año I N. 7 - Barcelona, 16 nov. 1907, p. 6.

- Can Ponçgem (La Palma de Cervellò, Baix Llobregat). Año 1928.
SOL JUSTITIAE LUCEAT DOMUI. El sol de la Justicia de brillo a la casa.
- La Masia del Sot. Parc de Montjuïc (Barcelona, Barcelonès). Año 1929.
PROGREDIOR ULTRA RETRO NON REFERAR.
Marcho hacia adelante, que no me lleven al pasado.
- Fundació Jaume Bauçà (Felanitx, Mallorca). Año 1941.
UNA FERIT TUA. Solo te hiere la tuya.



- Ca la Pentinadora (Els Gats, Piera, Anoia). Año 1943.
VERITAS EST VIA MEA. La verdad es mi camino. Autor: Ferdinandus Serra.

- Masia Montserrat-La Carbona (Vallfogona de Balaguer, Noguera). Año 1944.
MANV DEI ET FERIENTE SOLE TEMPUS SVTPVTO MEDIUM.
LAVS DEO ET BTAE VNI MARIAE.
Alabado sea Dios y la Santísima Virgen María.
- Fundació Escola Mowgli (Igualada, Anoia). Año 1947.
TEMPORA FORTUNA UTI.
El tiempo que se interpone entre un suceso y otro, entre una estación y otra.
- Feria Internacional de Muestras de Barcelona. Año 1949.
SOL ME PROBAT UNUS. El sol prueba mi utilidad.
Reloj con líneas de fecha expuesto en la Feria Internacional de Muestras de Barcelona de 1949. La misma leyenda en castellano la lleva el reloj de sol de Cervelló, Baix Llobregat.
- REFERENCIAS. Miquel Palau. Sin localizar en un reloj de sol. Año 1970.
CLARUS SOL FACIT ME LOQUI ET DIGITUS UMBRAE.
El sol claro y un dedo de sombra me hacen hablar.
CUM UMBRA NIHIL ET SINE UMBRA NIHIL.
Con sombra nada y sin sombra tampoco.
DONEC ERIT PHOEBUS MULTA NUMERABITIS HORAS:
Mientras haya sol, contaréis muchas horas.
EGO REDIBO, TU NUNQUAM.
Yo volveré, tú nunca.
FELICIBUS BREVIS, MISERIS HORA LONGA.
Hora larga para los afligidos, para los felices breve.
FESTINA, MOX NOX.
Apresúrate, pronto es de noche.
HEU, QUAERIMUS UMBRA.
¡Ay! perseguimos una sombra.
HOC AGE, DUM LUMEN ADEST.
Afánate mientras haya luz.
HORA PARS VITAE, HORA PARS UMBRA.
La hora es una parte de la vida, la hora es una parte de la sombra.
LABITUR ET LABETUR.
Sapere aude, Incipe: vivendi recte qui prorogat boram,
Rusticus expectat dum defluat amnis; at ille
Labitur, et labetur in omne volubilis aevum. Horacio.
Empieza. Que el que pasa el tiempo viviendo plácidamente,
es como el aldeano cuando, pensativo, se detiene al atravesar el río:
éste no detiene su curso ni lo detendrá nunca.
ME ORTUM VIDES, FORSAN NON OCASSUM.
Me has visto salir, acaso no veas mi puesta.

MONEO DUM MOVEO.
Aviso mientras me muevo.

MORS CERTA SED HORA INCERTA.
La muerte es segura, pero la hora incierta.

NEC REVOCARE POTES, QUI PERIERE DIES.
No puedes volver a llamar a los días que han muerto.

NIHIL NISI CAELISTI RADIO. Nada sin un rayo del cielo.

NULLA VESTIGIA RETRORSUM INDICE UTERE.
No hay pasos hacia atrás, sigue la dirección indicada.

PRAETERITUM NIHIL, PRAESENS INSTABILE, FUTURUM INCERTUM.
El pasado, nada; el presente, inestable, el futuro, incierto.

SCIS HORAS, NESKIS HORAM. Conoces las horas, no conoces la hora.

SEMITAM, PER QUAM NON REVERTAR, AMBULO. Job 16, 22.
Camino por el sendero por donde no volveré.

SEPE DAT UNA DIES, QUOD TOTUS DENEGAT ANNUS.
A menudo un solo día nos concede lo que un año entero nos niega.

SIC VITA DUM FUGIT STARE VIDETUR.
Así mientras la vida huye, parece detenerse.

SILENTE IN ME HORAE LABUNTUR. Silenciosamente pasan en mi las horas.

SINE PEDED CURRO, SINE LINGUA PARLO. Sin pies corro, sin lengua hablo.

TEMPORI PARCE. Ahorra tiempo.

TENERE NON POTES, POTES NON PERDERE DIEM.
No puedes parar el día, pero puedes no perderlo.

SOLES QUI NOBIS PERUNT ET IMPUTANTUR.
Los días que no aprovechamos también nos son contados.

VANUM EST VOBIS ANTE SOLEM RESURGERE.
Es inútil que os levantéis antes que el sol.

VIDE ET VADE. Mira y vete.

VIVE MEMOR LETI: FUGIT HORA.
Vive pensando en la muerte, la hora huye.

MIQUEL PALAU. *Rel·lotges de sol Historia i art de construir-los sense matemàtiques.*
Barcelona, Ed. Millà, 1970

- Ca l'Ametller (Montornès del Vallès, Vallès Oriental). Año 1898-1976.
PRO TEMPORE IN OMNE TEMPUS. Por el momento, en todo tiempo.
- Cartuja de la Inmaculada Concepción (La Cartuja Baja, Zaragoza). Año 1979.
MERIDIANVM.

- Santa Irene (Figueruela de Arriba, Zamora). Año 1981.
CRISTUS IPSIOS SUNT TEMPORA. Cristo, tuyo es el tiempo.
Autor: Jacinto del Buey Pérez.



Jacinto del Buey buscaba una leyenda original para el reloj de sol de la parroquia de su pueblo. Le pidió al párroco, ya fallecido, que pensara una y éste le propuso "Cristus ipsios sunt tempora", de la cual se siente muy orgulloso. La palabra Cristo se ha sustituido por su monograma representado por las letras griegas X y P entrelazadas (crismón).

- Ca'n Maciá (Binisalem, Mallorca). ADHUC TEMPUS. Aun hay tiempo. Año 1983.
- Can Mills (Cardedeu, Vallès Oriental). FIAT LUX. Autor: O. Ubac. Ca. 1987.
- Casa (Aldeamayor, Valladolid) Año 1987.
NATURAE SALUS DUCTOR EST. La naturaleza es sabia por sí misma.
Autor: Juan Carlos Daza.
- Casa (Aldeamayor, Valladolid). Año MCMLXXXVII.
Naturae solus ductor est. La naturaleza es sabia por sí misma.
- Mas Fulló (Clarà, Argentona, Maresme). Año 1988.
SOL LEX VITA EST. El sol es ley de vida.
- Facultad de Ciencias de la UAB (Cerdanyola del Vallès, Vallès Occidental). Año 1988.
URGET DIEM NOX ET DIES NOCTEM.
La noche persigue al día y el día a la noche. Autor: J. Girbau.
- Es Puig de sa Figuera (Felanitx, Mallorca). Año 1990.
VERIS TEMPUS. Autores: M. Garcia y F. Aguiló.
- Casa (Crevillente, Valencia). Año MCMXC.
OMNIA SOL TEMPERAT. El sol todo lo gobierna. Autor: Juan Vicente Pérez Ortiz.
- Rectoría de Sant Pere (Abrera, Baix Llobregat). TU ES PETRUS. Año 1990.
Mateo 16-18. Et ego dico tibi quia tu es Petrus et super hanc petram aedificabo ecclesiam meam et portae inferi non praevalerunt adversum eos.
- Son Coll (Artá, Mallorca). Año 1991.
ORTA SOLE VITA NOVA INCIPIT. Cada día empieza una nueva vida.
Autor: M. Garcia.
- Monasterio de Lluch (Escorca, Mallorca), Año 1991.
MULIER AMICTA SOLE. Mujer vestida del sol. Autor: Rafael Soler.
Apocalipsis, 12 1. et signum magnum paruit in caelo mulier amicta sole et luna sub pedibus ejus et in capite ejus corona stellarum duodecim.
- Escuela de Ingeniería Técnica de Comunicaciones (Vallecas, Madrid). Año 1992.
DOCE, DISCE, AUT DISCEDE. Enseña, aprende o vete.
Autores: Jesús de la Calle Montes (cálculo) y D. Soler (construcción).

- Hospedería de Sta. Ma. de Solius (Santa Cristina d'Aro, Baix Empordà). Año 1994.
TEMPUS NOSTRUM SOLIUS DEI SIT.
Inscripción: 1753-1994. Autor: A. Fontanet, ceramista.
- Plaza Mayor (Granadilla, Cáceres). Año 1995.
SU EODEM SOLE OMNES. Todos estamos bajo el mismo sol.
Inscripción: Camargo-Cantabria a Granadilla 1995.
- Can Cardenya (Solius. Santa Cristina d'Aro, Baix Empordà). Año 1995.
TEMPORA PERMUTAS DEUS NEC TU MUTARIS.
Autores: R. Salvat y A. Fontanet, ceramista.
- Can Pepito (Sa Cabaneta. Marratxi, Mallorca). Año 1995.
LUX PRIMA. Luz primera. Autor: J. L. Pol.
- Playa de La Puntilla (Pº de Santa María, Cádiz). FUTURUM INCERTUM. Año 1995.
- Capilla del Cementerio (Cabanes, Castellón). Año 1997.
OMNI HORA DEUM LAUDA. Alaba a Dios en todo momento. Autor: E. Villaplana.



NUNC MINERVA POSTEA PALAS. Exlibris. Grabado calcográfico. Valls sculpit.

. Ignacio Valls, grabador. Activo en Barcelona entre los años 1726 y 1764.

Minerva señala, entre otros instrumentos científicos, una esfera armilar. El exlibris figura en el libro del abad Jea-Antoine Nollet *Leçons de Physique Experimentale* (Paris, 1753) de la Biblioteca Histórico Militar de Barcelona.



- Academia del Arma de Ingenieros (Hoyo de Manzanares, Madrid). Año 1999.
NUNC MINERVA, POSTEA PALAS. Autor: Jacinto del Buey Pérez.
Ahora la sabiduría, después la guerra. Lema del Arma de Ingenieros.
- Sant Bartomeu (Atzeneta del maestrat, castellón). Año 1998.
CLARUS SOL FACIT ME LOQUI ET DIGITUS UMBRA.
Un día claro y un dedo de sombra me hacen hablar.
- Rectoria (Sant Llorenç de's Cardassar, Mallorca). Año 1999.
UNA OMNIBUS. Reconstruido por Rafael Soler en 1999.
- Les Eres de l'Isidre (Llíria, Camp de Turia). Año MCMXCIX.
HODIE ADHUC SEMPER EST. Autor: José Fernández Nicolau.
- Plaza del Ayuntamiento (La Esperanza, Santa Cruz de tenerife). Año 1999.
SAPIENTIS EST NUMERARE. Es de sabios contarlas.
Autores: M. P. Pascual y P. Valdés.
- Casa (Torrepacheco, Murcia). Año MMI.
PAX ET BONUM. Paz y bien. Autor: Antonio J. Cañones Aguilar.
- Playa de Calarreona (Águilas, Murcia). Año MMII.
ASPICE RESPICE PROSPICE.
Observa (el presente), recuerda (el pasado) y mira (el futuro).
Autores: L. López y A. Cañones Aguilar.
- Villalones, 1 (Córdoba, Córdoba). Año 2002.
HOMINI NIHIL AGENTI DIES EST LONGIS.
El día es largo para el hombre que no hace nada.
Autores: Germán y Marcos Moreno de la Cruz.
- Urb. Torreguill (Sangonera, Murcia). Año MMIII.
LUX MEA LEX. La luz, mi ley. Autor: Antonio J. Cañones Aguilar.
- Les Eres de l'Isidre (Llíria, Camp de Turia). Año MMIV.
SIT TEMPUS TIBI LEVE. Autor: José Fernández Nicolau.

- Paseo de los Frailes (Tineo, Principado de Asturias). Año 2004.
VIATOR HORAM ASPICE ET ABI VIAM TUAM.
Caminante, mira la hora y sigue tu camino. Autor: Manuel Velasco.
- Cañón meridiano calculado para la latitud de Lancy (Suiza). Año 2004.
POST TENEBRAS LUX. Job 17,12. Tras las tinieblas la luz.
Autores: Antonio J. Cañones Aguilar y Manuel Ros.
- Avda. Vicens Ros, 36 (Martorell, Baix Llobregat). Año 2005.
PRIOR IN TEMPORE, POTIOR IN IURE.
Primero en el tiempo, mejor en el Derecho. Autor: Eduard Farrè.
- Chalé (San Millán de San Zadornil, Burgos). Año 2006.
CUI DOMUS HUIC HORA. A cada casa su hora. Autor: R. Ramón.
- Club Náutico (San Cristóbal de la laguna, Tenerife). Año 2006.
Dominari in sole; mari; tempore; aeternum studiumhominum est.
Autor: Luis Balbuena.
- Cementerio (Murcia, Muecia). Año MMVI.
SPERO LUCEM. Espero la luz. Autor: Antonio J. Cañones Aguilar.
- Casa (Vallecas, Madrid). Año MMVI.
LUX LAETITIA EST. La luz es alegría. Autor: Antonio J. Cañones Aguilar.
- Plaza del Soltadero (Aldeamayor de San Martín). Año MMVII.
TEMPUS EST PECORA SOLVENDI. Es tiempo de soltar el ganado.
- IES J. M. Cuadrado (Ciudadella, Menorca). Año 2008.
ET TEMPUS SENESCIT, Incluso el tiempo se vuelve viejo.
Autor: Antoni Liz Femenias.
- Can Ribes (Alàs i Cerc, Alt Urgell). Año 2008.
VEDIA INTUERE MEDIA SEQUERE. Mira la verdadera, sigue la media.
Autor: J. Vázquez.
- Taller de Alfonso Soro (Fuentes de Ebro, Zaragoza). Año MMIX.
DA LABOREM DABO FRUCTUS. Pon el trabajo, daré frutos.
- Capilla del Cristo de los Afligidos (La Pereda, Principado de Asturias). Año 2009.
AFFLICTIS LENTAE, CELERES GAUDENTIBUS HORAE.
Lentas para los afligidos, rápidas para los que disfrutan las horas.
Autor: Manuel Velasco.
- Convento de San Julián y San Antonio (La Cabrera, Madrid). Año 2009.
STUDIUM MAGNUM TE FACIET. El trabajo te hará gande.
Autor: Gervasio Reolid.
- Nuestra Señora de Fátima (El Colorado. Conil de la Frontera, Cádiz) Año 2009.
OMNIUM HORA SCIARIS. Autores: Julio Aguirre Zabala y Antonio casado.
- Museo del Campus UMH de Orihuela (Alicante). Año 2009.
SICUT VENTIS TEMPUS TRANSIT. Autor: Juan Vicente Pérez ortiz.
- Club Natación Helios (Zaragoza, Zaragoza). Año MMX.

HORA SIT OPTIMA OMNIBUS. Autor: Juan Antonio Ros.

El reloj contiene la leyenda HORA SIT OPTIMA OMNIBUS, saludo clásico con que los amigos se deseaban lo mejor y que también se inscribía antiguamente en numerosos relojes de sol. Su significado es "*La hora sea propicia, la mejor, para todos (los que contemplan este reloj)*".

- I.E.S. Mugaros (Mugaros, A Coruña). Año MMX.
QUOD NON DISCITUR IN IUVENTUTE NESCITUR IN SENECTUTE
Lo que no se aprende en la juventud, se ignora en la vejez. Autor: Alberto Cintio.
- IES José Planes (Murcia, Murcia). Año MMX.
SCIENTIA ET SAPIENCIA. Ciencia y sabiduría.
- San Xulián (Mugaros, A Coruña). Año MMX.
DOMINUS ILLUMINATIO MEA. El Señor es mi luz. Autor: Alberto Cintio.
- Avenida de Marcos Redondo (Pozoblanco, Córdoba). Año MMX.
NULLA HORA REDIBIT. Ninguna hora volverá.

ROS, Juan Antonio. *RELOJ SOLAR ABRAZO DEL TIEMPO*. Zaragoza, junio de 2010.
- Can Falló (Maçanet de la Selva, Selva). Año 2012.
LITTERARUM RADICES AMARAS, FRUCTUS DULCES. Cicerón.
Las raíces de los estudios son amargas, los frutos dulces. Autor: M. Gibert i Marcual.
- Calle Carmen Picazo (Chiclana de la Frontera, Cádiz). Año 2012.
HORA RUIT TEMPUS FLUIT. La hora corre, el tiempo fluye.
SECUNDUM NATURAM VIVERE. Vivir de acuerdo con la naturaleza
Autores: Juan Manuel Gallardo y Antonio Carmona.
- Cala en Blanes. Urb. Los Delfines (Ciutadella, Menorca). Año 2013.
OMNIA EX AQUA TEMPORE IPSO IUVANTE.
Todo nace del agua con la ayuda del tiempo. Autor: Antoni Liz Femenias.
- Santa Eulàlia de Pardines (Prats de Luçanes, Osona). Año 2013.
ORIENS EX ALTO. El sol de oriente viene de arriba.
Oriens ex alto redemit nos Deus Israel. Lucas. Cap. 01 v. 77.68
Autores: D. Jiménez y L. Tomas.
- Puente Genil (Córdoba). Año 2014.
LUCEM DEMONSTRAT UMBRA. La sombra muestra la luz.
Autor: Eduardo Moyano Estrada.
- Sant Pol (Sant Joan de les Abadesses, Ripollès). Año 2016.
TEMPUS OMNIA REVELAT. El tiempo todo lo revela.
Autores: F. Clará y J. Canelles.
- Playa de la Pineda (Castelldefels, Baix Llobregat). Año 2018.
NUNQUAM PRAETERITA REDIBUNT TEMPORA.
Nunca volveremos al tiempo pretérito. Autor: Antonio Bernal.
- Monasterio de Sobrado dos Monxes (Sobrado dos Monxes, A Coruña). Año MMXIX.
SILENS LOQUOR. Hablo en silencio.
Autor del diseño: Antonio J. Cañones Aguilar. Constructor: Cons. Ramón Cotelo.

LEYENDAS SIN FECHAR no repetidas

- IES San Isidro (Madrid). Primer tercio del siglo XVIII.

... ol mea contegit? Imò
... umbra tuos.

...cubre la mía? ... De hecho,
... la sombra la tuya."

MARTÍN VILLA, Rafael. *Descubrimiento de un reloj de sol del siglo XVIII y uso didáctico en la materia de cultura científica*. Revista Digital Educamadrid de 18 de junio de 2019.

- Carrer de les Coves, 1 (L'Escala, Alt Empordà).
SOL VINUMQUE COR HOMINIS GAUDENT.
El sol y el vino alegran el corazón del hombre.
- Santa María a Antiga (O Caramiñal, A Pobra).
IN SOLE POSVIT TABERNACVLVM SVVM. Sal. XVIII v. 5.
En el sol puso su tabernáculo. Autor: Lorenzo López Asensio.
- Ermita de la Mare de Déu del Remei (Caldes de Montbui, Vallès Oriental).
Incidis umbra notat vibrante
huc sole, fugaces,
quas, peregrine, trahas
Matre beante, moras. T.VIÑAS.
- Hotel Los Jándalos (Puerto de Santa María, Cádiz). LUX VITAE. Luz de vida.
- Mas de la Planella (Prenafeta. Montblanc, Conca de Barberà).
ARS FOVET FIDEM FIDES FOVET ARTEM.
La fe fomenta el arte, el arte fomenta la fe.
- Casa Ruyra (Blanes, Selva).
NOCTV DIVQVE / POPVLO BLANDENSI GRATVS ANIMVS.
Por la noche / El pueblo de Blanes agracedido.
Diari de Girona, 29 de gener de 2011.
- Casa (Villarrubia, Córdoba). QVI QAERIT INVENIT. Quien busca, halla.
- Colegio de Montesión (Palma, Mallorca).
TEMPUS INSTANTER OPERANDO REDIMENTIS.
- Fangar (Campanet, Mallorca). VIVO VIVENTAE SOLE. Vivom ientras vive el sol.
- Campo de San Nicolás, 4 (Medinaceli, Soria).
Inter flores horas computo. Cuento las horas entre las flores.
- Son Bieló (Llucmajor, Mallorca).
COELI ENARRANT GLORIAM DEI. El cielo proclama la gloria de Dios.
- Santuario de Gracia (Llucmajor, Mallorca).
ADEAMUS CUM FIDUCIA AD THRONUM GRATIAE. Pablo Ad Hebr. 4, 16.
Acudamos confiados al trono de la gracia. Autor: Bartomeu Font i Font.

- Calle Colón (Jalance, Valencia). Año 2007.
LUX UMBRA DEI EST ET MUSICA VOX SUA.
La luz es la sombra de Dios y la Música es su voz.
- Fundación Barceló (Palma, Mallorca).
AMBULEMUS IN LUMINE DEL FACIES CHRISTI SICUT SOL.
Caminemos iluminados del rostro de Cristo como el sol.
- Sa Vall (Ses Salines, Mallorca).
HOC OPUS SIC PERPETUO. Sea perenne esta obra. Autor: ¿G. Alomar?
- Ermita de Sant Sebastià (Sant Joan de Pladecorts, Vallespir).
A PESTE LIBERA NOS.
Letanía de los santos. A bello, peste et fame libera nos Domine.
De la guerra, peste y hambre, libranos Señor.
San Sebastián, abogado contra la peste.
- Can Roig del castell (Sant Iscle de Vallalta, maresme).
TEMPUS FUGIT OMNIA MUTANT CATALONIA MANET.
El tiempo huye, todo cambia, Cataluña permanece.
- IES Joan Ramis i Tamis (Maó, Menorca).
TEMPORA LABUNTUR MORE FLUENTIS AQUAE.
El tiempo pasa como el agua que corre.
- El balcó del Mediterrani (Tarragona, Tarragonès).
SOLEM DETEXITEQUE SOL HIC SI MANES TARRAGONIS VRIT AMOR.
Sol, si te quedas aquí, Tarragona se enciende de amor.



- Cañón meridiano de la colección de de Eduardo Álvaro (Altsasu, Navarra).
NEC PLURIBUS IMPAR. Por encima de casi todos. Divisa de Luis XIV de Francia.

NEC PLURIBUS IMPAR es la divisa del rey Luis XIV de Francia, conocido como el Rey Sol. Esta divisa acompañada del sol radiante humanizado decorando el polo del reloj de sol horizontal del cañón meridiano, conforma su emblema. Los cañones del patio de los Inválidos de París portan también el emblema de Luis XIV.

- C/ Herrero s/n (Castellón, Castellón).
SOLE ORTO SPEX DECEDENTE PAX. Al amanecer, esperanza; en el ocaso, paz.
- Masia Danone (Parets dels Vallès, Vallès Oriental).
DA NOBIS SOLEM NEC NON TENVEN UMBRAM.
Danos sol y no tendré sombra.

- Masia Arcarons (L'Esquirol. Santa Maria de Corcó. Osona). IN HAC HORA ORA.

Giuditta alzati gli occhi in Cielo disse risoluta a Dio : Comfirma me Domine Deus in hac hora: Ora è tempo, che voi mi aiutate, è Signore;...

- Turmaden d'es Capità. Carretera des Migjorn, km 1 (Alaior, Menorca).
IN GIRUM IMUS NOCTE ET CONSUMIMUR IGNI.

Vamos dando vueltas por la noche siendo devorados por el fuego.

Palíndromo: se lee igual al derecho que al revés.

- Etxea (Zumaia, Gipuzkoa). FERIUNT - OCC DUO - FUGIUN. ?

- Parque del Laberinto d'Horta (Horta-Guinardó. Barcelona, Barcelonès).

Artis natura que Parit Concordia Pulchrum.

La armonía del arte y la naturaleza engendra belleza.

- C/ Marina, 143, (Eixample. Barcelona, Barcelonès).

Dextram scriptoris - regat omnibus horis - Dns ...

Autor: Keit Adams, calígrafo.

Alpha dedit et o sit laus et gloria Christo. Dextram scriptoris dominus regat omnibus horis. Folgem 2 fol. super librum de celo et mundo.

LOEWE, Gustav et alt. Bibliotheca Patrum Latinorum Hispaniensis. V 1, 1973. P. 609
Sitzungsberichte der Philosophisch-Historischen classe der Kaiserlichen Akademie der Wissenschaften. In Kommission bei A. Hölder, 1913 V. 169. P. 8.

- Ermita del Remei (Caldes de Montbui, Vallès Oriental).

Indicis umbra notat vibrante

huc sole, fugaces, quas,

peregrine, trahas,

Matre beante, moras.

- Molino de viento (Valdeolivas, Cuenca).

Valdeolivas conserva tres magníficos molinos de viento situados en la Eras Bajas. Su estructura cilíndrica tradicional con la última fila en sillares redondeados para facilitar el giro del tejado y sus aspas. Han perdido la techumbre y la maquinaria interior. Sin embargo tienen un enorme valor las inscripciones que se conservan. En el molino más cercano al pueblo nos encontramos con un reloj de sol en su cara Sur, y en la Norte una leyenda que se podría transcribir así: "vete y tus pecados llora a la vida, a la eternidad vida, muerte larga de dar (?) sin saber día ni hora".

- Calle La Muralla (Hita, Guadalajara). Ca. 2006.

HOM HORA AETERN DEO. Homini hora aeternitas deo.

Para el hombre la hora, para Dios la eternidad. Autor: Gerardo Gil.

- Hacienda "Córdoba" (Alcala de Guadaira, Sevilla).

AVE MARIA / CHARITAS / VULNERA OMNES ULTIMA NECAT

Lleva otras cuatro inscripciones en latín.

Reloj de azulejos de Cerámicas Santa Ana.

Escudos y símbolos de algunas Órdenes religiosas

- San Miguel de Foces. Ibieca (Huesca). Escudo de los Hospitalarios. Siglo XIII.

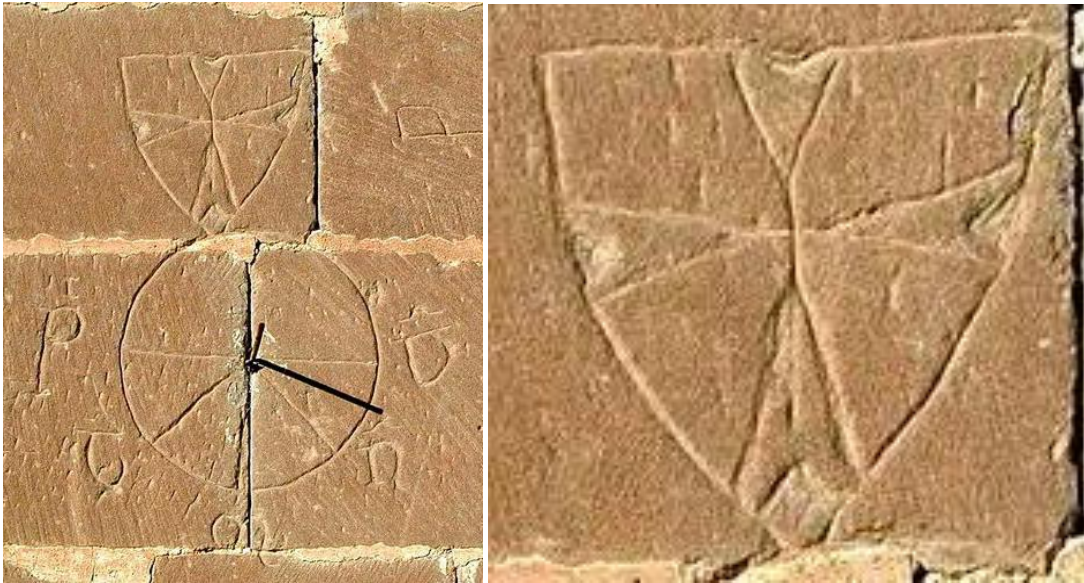

Reloj canónico con numeración. Cruz de Malta. S. XIII.

Iglesia mandada construir por Ximeno de Foces en 1249 para panteón familiar y donada en 1259 a la Orden de San Juan de Jerusalén, Sobre el reloj de sol canónico está grabado el escudo de la orden: la cruz de ocho puntas de los Hospitalarios de San Juan de Jerusalén (1084-1310), posteriormente Caballeros de Rodas (1310- 1530), Orden de Malta (1530-1845), y, actualmente, con sede en Roma, Soberana Orden Militar y Hospitalaria de San Juan de Jerusalén, de Rodas y de Malta con sede en Roma.

- Cal Frare (Vilobí d'Onyar, Selva). Escudo de la Compañía de Jesús. Año 1665.



IHS. Escudo de los jesuitas.



Reloj de sol de Cal Frare.

Aunque el monograma IHS se suele interpretar como las siglas de 'Jesús Hombre Salvador, se trata del nombre 'JESUS' abreviado en griego. Al escribirlo en letras góticas minúsculas (Ihs), el trazo vertical de la 'h' cortaba el horizontal de la abreviatura

formando una cruz. Esta costumbre se mantuvo con las mayúsculas, añadiendo la cruz sobre el travesaño de la letra 'H'. Suele ir inscrito en un sol radiante o en una corona de espinas. Bajo del monograma IHS se añadieron tres clavos unidos por sus puntas, símbolo de la pasión de Cristo, y, a partir del siglo XVI, el corazón. San Ignacio de Loyola, fundador de la Compañía de Jesús, adoptó el monograma como sello de Prepósito General.

Flanqueando el emblema que ocupa el centro del frontón del reloj de sol, van grabadas las letras mayúsculas S e I, iniciales de Societatis Iesu (Compañía de Jesús).

El propietario de la casa, Miquel Fontdellosa, tuvo alguna relación con la Compañía de Jesús. Su nombre y el monograma se repiten en el dintel de una puerta de la casa.

- Casa del Reloj. Somió (Principado de Asturias). Escudo mercedario. Año 1718.



Escudo mercedario.

Reloj de sol triple construido por el fraile mercedario fray Joseph Reyero de la Bandera en la casa de su hermano. En la parte superior del cuadrante meridional lleva el escudo de la Orden de la Merced y otros símbolos mercedarios.



Símbolos mercedarios: redención de cautivos y estandarte de San Pedro Nolasco.

La Orden Real y Militar de Nuestra Señora de la Merced y la Redención de los Cautivos (Ordo Beatae Mariae Virginis de Redemptione Captivorum), más conocida como Orden de la Merced, fue fundada en 1218 por San Pedro Nolasco (ca. 1180–1245), en Barcelona, para la redención de los cristianos cautivos en manos de los musulmanes. Estaba compuesta por religiosos y caballeros (frailes legos) que recibieron la institución canónica del obispo de Barcelona y la investidura militar del rey Jaime I el Conquistador que les concedió sus armas (escudo).

Los mercedarios se comprometieron con un cuarto voto, añadido a los tradicionales de pobreza, obediencia y castidad de las restantes órdenes, a "darse por los cautivos cuando la necesidad lo pida". Entre 1776 y mediados del siglo XIX se producen las últimas redenciones de cautivos (60.000 hasta 1779).

- Sa Cabana d'es Frares. Palma (Mallorca). Escudo cartujo. Año 1720.



Escudo de la Cartuja de Valldemosa.

El reloj de sol de Sa Cabana des Frares lleva grabado en el rectángulo distribuidor el escudo de la Cartuja de Valldemosa, recordando que Sa Cabana perteneció a los cartujos.

- Reducción jesuítica de La Cruz. Argentina. Escudo de la Compañía. Año 1730

El reloj de sol ecuatorial elevado sobre una alta columna de piedra, es lo único que queda de la Misión jesuítica de La Cruz. Se encuentra en bastante buen estado de conservación ; el cuadrante de invierno, como es lógico, se encuentra en mejor estado que el de verano.

En el lado sur del capitel, bajo el cuadrante de invierno, lleva grabada la fecha de construcción - 27 de marzo de 1730 - y el escudo de los jesuitas, y en el lado norte, el monograma de AVE MARIA. La fecha se eligió, posiblemente, para facilitar la orientación del reloj.



Reducción jesuítica de La Cruz. Argentina. Escudo de la Compañía de Jesús. .

- Antigo convento de Mínimos. Santa María del Camí (Mallorca). Siglo XVIII.



Escudo de los Mínimos de San Francisco de Paula. CHARITAS.

La Orden de Mínimos fue fundada por San Francisco de Paula en el siglo XV. Su nombre hace referencia a la humildad de los religiosos que la componen.

Emblema oficial e histórico de la Orden de los Mínimos (Charitas : caridad)

Puede utilizarse la sola palabra, aunque a veces se la enmarca dentro de un sol, se la corona o se la integra dentro de un contexto más amplio formando un escudo con otras imágenes o expresiones (como IHS MA, Arma militiae nostrae, etc.). No es extraño que dicho emblema aparezca en los sellos conventuales, en las fachadas de los edificios, sobre los arcos de entrada de las iglesias o en los frontales de los altares.

La tradición transmite que dicho emblema le fue dado desde el cielo a San Francisco de Paula, por manos de ángeles (o en algunas representaciones artísticas por manos de San Miguel Arcángel o bien de la Virgen María). Además, se señala cómo San Francisco de Paula utilizaba frecuentemente la expresión "por caridad" ("hagamos por caridad", "vayamos por caridad", etc.). En la historia no aparece documentado su uso antes de la canonización de San Francisco de Paula. Fue precisamente en la ceremonia de canonización cuando el maestro de ceremonias, teniendo que utilizar un emblema, escogió el de "Charitas". *Minimospedia*.

- Convento de Jesús María (Sineu, Mallorca). Lema: IHS CHARITAS MA (sin foto).
- San Francisco de Louro (A Coruña). La Cruz de Tierra Santa. Año 1875.

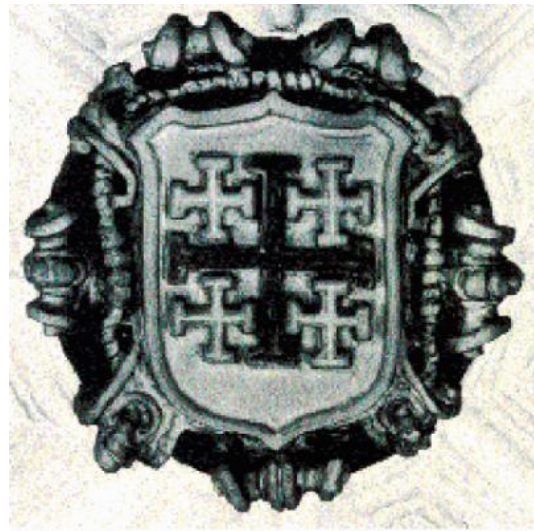

Escudo de los Franciscanos de Tierra Santa. Louro (A Coruña). Astorga (León).

El nombre de la orden que habitaba el convento de San Francisco de Louro antes de la Desamortización se desconoce. En un documento fechado en 1475 se dice que los monjes vivían en "observancia". La fecha de construcción del reloj de sol coincide con las obras de restauración llevadas a cabo por los franciscanos que recuperaron el convento de Louro en 1873. El reloj de sol lleva grabada en el centro del frontón la cruz de Jerusalén compuesta por una cruz griega rodeada por otras cuatro cruces de la misma forma y menor tamaño, llamadas crucetas, situadas en cada uno de los cuadrantes delimitados por sus brazos. Simboliza las cinco llagas de Cristo y también las de San Francisco representadas en los escudos franciscanos. Los franciscanos de Tierra Santa la llevan en su escudo.

- Cartuja Scaladei (La Morera de Montsant, Priorato). Escudo cartujo.



Escudo en el reloj.



Cartuja Scala Dei.



Calcografía Nacional

El escudo recuerda la fundación de la cartuja. Según la leyenda, un pastor soñó que unos ángeles ascendían al cielo por una escalera apoyada en un pino en medio de una luz cegadora. Al oír el relato del pastor, unos monjes enviados por la casa madre en busca de un lugar apropiado para fundar una nueva cartuja, creyeron ver en el sueño del pastor una señal del cielo y decidieron edificar allí el nuevo monasterio.

Índice

- Reloj de sol de San Miguel de Foces. Ibieca (Huesca). Escudo de la Orden de los Hospitalarios de San Juan de Jerusalén que se hicieron cargo de la iglesia el año 1259. Segunda mitad del siglo XIII.
- Reloj de sol de Cal Frare. Vilobí d'Onyar (Girona). Escudo de la Compañía de Jesús con las letra S I (Societatis Iesu). Se desconoce la relación que pudo tener Miquel Fontdellosa, propietario de la casa, con la compañía de Jesús. Año 1665.
- Reloj de sol de la Casa del Reloj. Somió (Principado de Asturias). Escudo y símbolos mercedarios. el fraile mercedario fray Joseph Reyero de la Bandera construyó el reloj de sol de la casa de su hermano. Año 1718.
- Reloj de sol Sa Cabana d'es Frases. Palma (Mallorca). Escudo de la Cartuja de Valldemosa en el rectángulo distribuidor del reloj, recordando que la propiedad dependía los cartujos. Año 1720.
- Reloj de sol de la Reducción de los Jesuitas de La Cruz (Corrientes, Argentina). Escudo de la Compañía de Jesús y Monograma de MARIA.
- Reloj de sol de la torre de la iglesia del convento Nuestra Señora de la Soledad.. Santa María del Camí (Mallorca). Orden de los Mínimos de San Francisco de Paula. Escudo de la Orden. Lema: CHARITAS. S. XVIII.
- Reloj de sol del convento de Jesús María. Sineu (Mallorca). Orden de los Mínimos de San Francisco de Paula. Lema grabado en el reloj: IHS CHARITAS MA. Año 1810.
- Reloj de sol del Convento de San Francisco de Louro (A Coruña). Orden de San Francisco. Cruz de los Franciscanos de Tierra Santa. Año 1875 (Jubileo universal).
- Reloj de sol de azulejos (7x6) de la cartuja Scaladei (La Morera del Montsant, Priorat). Orden de los cartujos o de San Bruno. Escudo de la cartuja. Siglo XX.

Leyendas en italiano, francés, alemán e inglés

Leyendas en italiano

- Convento de Capuchinos de Sarrià (Barcelona, Barcelonès)
Autor del reloj de sol: Ferrán Serra i Sala.

En 1897 comenzó la construcción del convento de Santa Anna de Sarrià, conocido como Capuchinos de Sarrià, en unos terrenos que donó Ramon Ponsic y que se encontraban próximos al lugar donde estaba la finca propiedad de su familia. Fue incendiado y saqueado a finales de 1936, y restaurado posteriormente bajo la dirección del conocido arquitecto Pere Benavent de Barberà (Barcelona, 1899- Barcelona, 1974).

El reloj de sol, construido con la técnica del esgrafiado, enmarca una ventana del tercer piso del ala norte del patio. Tiene forma de hornacina en arco de medio punto, flanqueada por pilastras cajeadas rematadas en jarrones con flores, y una gran cartela rectangular, donde va escrita la leyenda en letras capitales, la cierra por la base.



Escritos de San Francisco de Asís. Cánticos del hermano sol 3 y 4.

LAVDATO SI, MISIGNORE, CVM TVCTE LE TVE CREATVRE,
SPETIALMENTE MESSER LO FRATE SOLE,
LO QVALE IORNA E ALLVMINI NOI PER LOI.
E ELLV E BELLV È RADIANTE CON GRANDE SPLENDORE;
DE TE, ALTISSIMO, PORTA SIGNIFICATIONE.

Loado seas, mi Señor, con todas tus criaturas, especialmente el señor hermano sol, el cual es día, y por el cual nos alumbras. 4 Y él es bello y radiante con gran esplendor, de ti, Altísimo, lleva significación.

El cuadrante tiene forma circular y ocupa la parte superior del hueco de la hornacina. Un sol humanizado grande y girado de cuya boca sale la varilla, característico de los relojes de sol de Ferdinandus Serra, decora el polo. Las horas van numeradas en romanos, escritos paralelamente a las líneas horarias, de IIII de la mañana a V de la tarde, en el interior de la corona circular. Las líneas horarias se prolongan hasta alcanzar una greca curva paralela a la corona del reloj decorada con cuadrifolios en el interior, dientes en el borde superior y festón en el inferior. Dos guirnaldas simétricas de cintas y flores rellenan la parte inferior de la hornacina. Sólo la ventana de la celda está vacía: un lugar excepcional para retratar a su morador desde la ventana de enfrente.

- Borí i Fontestà, 18 (Sarrià-Sant Gervasi. Barcelona, Barcelonès). Año 2010.
Il sole sorge in Assia. El sol sale en Asia.

- Can Ribes (Alàs i Cerc, Alt Urgell). Año 2008.
Eppur si mouve. Y sin embargo se mueve. Atribuida a Galileo. Autor: J. Vázquez.

Leyendas en alemán

- Sant Pere, 2 (L'Ametlla del vallès, Vallès Oriental. Año 2011.
Die Strahlen der Sonne vertreiben die Nacht.
Los rayos del sol disminuyen la noche. Autor: J. Girbau.
- Café Vista Paraiso (Santa Úrsula, Santa Cruz de Tenerife).
Mach' es wie die Sonnenuhr Zähl; die heitren Stunden nur.
Haz como cuenta el reloj de sol: las horas alegres solamente.

Leyendas en francés

- El Roquer (Arbúcies, Selva). Año 1976.
Canon de midi ne tonne qu'une fois, mais tonne en l'honneur du Roy.

Inscripción en la base circular de mármol negro de un cañón meridiano francés del modelo 2; méridien á canon de las tres flores de lis.

Leyendas en inglés

- Son Beltran (Deiá, Mallorca). Año 1991.
LET THERE BE LIGHT / AND THERE WAS LIGHT
Autores: M. Garcia y F. Aguiló.

Leyenda latín-catalán

- Hotel Nord Gironí (Sarrià de Ter. Gironès)
TEMPUS FUGIT DEPRESSA.

De este genero fue la agudeza de Juvenal, hablando de una vieja arrugada, que hacia la niña: *Facies tua computat annos*, como si las arrugas fueren las lineas del Relox del Sol. Y de una dama un poquillo morena, que de las veinte y quatro horas del dia, dormia las doce, con agudeza se dixo: *No es maravilla, que esta señora este todo el año en el EQUINOCCIO, pues es de la Etiopia.*

TESAURO, Emanuele. *Cannocchiale Aristotelico esto es, Anteojo de larga vista, o idea de la agudeza e ingeniosa locucion que sirve a toda arte oratoria, lapidaria y symbolica examinada con los principios del divino Aristoteles.* En Madrid. Por Antonio Marin. Año de 1741.

Bibliografía

- ALCARAZ MIRA, Enrique. *Relojes de sol para casas de campo y jardines*. Madrid, 1953.
- BASANTA CAMPOS, José Luis. *Relojes de piedra en Galicia*. Fundación Pedro Barrié de la Maza, 2003.
- BOU, Conxita i altres. *Relotges de Sol de Catalunya*. Ed. Edafos, 2004.
- CUNTIES i VILANOVA, Jordi y ALMELA i CASANOVA, Miquel. *La mesura del Temps, els relotges de sol a la vall de Sant Just*. Miscel·lània d'Estudis Santjustencs (XVIII). 2013.
- CORDÓN, Juan. *Bizkaiko eguzki erlojuen katalogoa Catálogo de relojes de sol de Vizcaya*, Bizkaiko Foru Aldundia Kultura Saila, 1990.
- DEL BUEY PÉREZ, J. y MARTÍN-ARTAJO, J. *Relojes de sol de Guadalajara*, 2004.
- DEL BUEY PÉREZ, J. y MARTÍN-ARTAJO, J. *Relojes de sol de Madrid*, 2005.
- GARCÍA ARRANDO, M. A. *Relojes de sol de Mallorca*. 2006.
- GARCÍA GUINEA, Á, DE DIEGO ANBUHL, Elena. *Relojes de sol en Cantabria*, 1994.
- LORENTE ARAGON, J. L. y MIÑAMBRES, N. *Relojes de sol en León*, 1997.
- LLERA FUEYO, F. Javier. *Relojes de sol en el Principado de Asturias*, 2012.
- MARTÍN-ARTAJO, Javier. *Relojes de sol en Segovia*, 2007.
- PALAU, Miquel. *Relotges de sol Historia i art de construir-los sense matemàtiques*. Barcelona, Ed. Millà, 1970.
- RAMÍREZ MARTÍNEZ, José Manuel. *Relojes de sol en la Rioja*, 1991.
- VILLAR AMADOR, Pablo. *El reloj poético barroco (Estudio y edición del "reloj" como tema poético del barroco)*. Mayo 2019.
- VISTARINI, Antonio B., CULL, Jonhn T. y VODOKLYS, Edward John *Enciclopedia Akal de Emblemas Españoles Ilustrados*. Ediciones AKAL, 1999.
- YÁÑEZ RODRÍGUEZ J. M. y CAÑONES AGUILAR, A. J. *Relojes de sol en el patrimonio construido civil, religioso, militar y etnográfico*. Provincia de A Coruña. Diputación da Coruña. A Coruña, 2019.

Web Asociación Amigos de los Relojes de sol (AARS) Galería de imágenes

Relojes de sol fechados

Relojes de sol de Aragón Huesca, Zaragoza y Teruel

Relojes de sol de la Diócesis de Calahorra y La Calzada-Logroño

Relojes de sol de la Diócesis de Burgos I y II

Relojes de sol de la Diócesis de Osma-Soria

Relojes de sol de la Diócesis de Palencia

Relojes de sol de la Diócesis de Vitoria-Gasteiz I y II

Relojes de sol de León

Relojes de sol de Guipúzcoa

Relojes de sol de Navarra I y II

Relojes de sol de Vizcaya

Relojes en la pintura

Relojes en la literatura

Web Reloj Andalusí (RA). Inventario de Relojes de sol de Andalucía

Web Sacit Ámetam. Frases latinas en relojes de sol

Web Societat Catalana de Gnomònica (SCG) Inventari

Fotografías

ANDRÈS, Amadeu. Recortes de las leyendas de los relojes de sol. Reloj de sol del Mas Blanc, reloj de sol de El Molí (La Roca del Vallés), reloj de sol de Can Domènec (El Papiol), reloj cerámico "Docet umbra".

CAÑONES, Antonio. Poema del reloj de sol del convento de San Francisco de Lorca (Murcia), leyenda del reloj de sol del convento de Pego (Alicante), leyenda del reloj de sol de la ermita de San Miguel de Sagunto (Valencia), reloj de M. Pastor del Mas del Mandolide Mont-roig del Camp (Baix Camp).

DEL BUEY, Jacinto. Reloj de sol de la Academia del Arma de Ingenieros (Hoyo de Manzanares, Madrid). Relos de sol de una casa de Flechas 8Zamora).

FONTANALS, Rosa María. Rellotge de sol del Santuari del Far.

LLOP, Angela. Reloj de sol del Mas dels Vicencs (La Pobla de Claramunt).

MÁRQUEZ, Marian. Reloj de sol de Son Brondo (Joan, Mallorca)

MORA VERGÉS, A. Reloj de sol de El Pilar (Sant Feliu Sasserra, Bages).

VILÀ, N. Reloj de sol de la casa de la Plaça de la Vila (Montbrió del Camp).

El reloj de sol en la sermonística

Sagrado y diuino relox de sol, Christo Sacramentado, que se mostro en el Conuento de Capuchinos de la ciudad de Xerez de la Frontera el tercer dia de Pasqua de Espiritu Santo, en la funcion de colocar el Santissimo Sacramento en el nueuo Sagrario y Tabernaculo ... / señalole en panegyrica oracion el Padre fray Francisco de Guadix ... Capuchino ... En Sevilla : por Juan Antonio Tarazona ..., 1687.

Despertador Christiano, Marial de Varios Sermones de Maria Santissima N. S. En Sus Festividades, en Orden a Excitar en los Fieles la Devoción, Amor, Imitación de la Reina de los Angeles y Hombres...Su Autor el Ilustrmo. Señor Don Joseph de Barzia y Zambrana, Obispode Cádiz, del Conselo de su Magestad, etc. EN MADRID : Por Juan Garcia de Infanzon. Año de 1692.

Sermón 6 de la Concepcion Purissima de MARIA SS. Relox de sol SUPONESE LA PVREZA ORIGINAL de MARIA Santissima, Relox de sol, que señala las horas de trabajar.

Sermón 22 de la de MARIA SS, de los Dolores. Relox de ruedas

Sermones Varios, Panegyricos, Historicos Y Morales Predicados En Los Principales Templos Y Mas Autorizados Concursos De La Ciudad De Los Reyes Lima, Cabeza Y Corte Del Imperio Peruano por su autor el M. R. P. FR. PEDRO RODRIGUEZ GUILLEN. EN MADRID: En la Imprenta de la Causa de la Venerable Madre Maria Jesus de Agreda, año de 1736. (Sermón 16)