

LA RESERVA
**Campana
d'església**

Campana d'església. MdT 1866. Fotografia: Josep Rosaura Montardit.

NÚM. D'INVENTARI: MdT 1866
NOM DE L'OBJECTE: campana d'església
MATERIALS: bronze, fusta i ferro
FONEDOR: Gibert
DATA: 1638
MIDES: total 91 x 70 x 38,5 cm de diàmetre
PES CAMPANA: 33 kg aproximadament
PROCEDÈNCIA: desconeguda

Estudiar un objecte tan peculiar com és una campana d'església no és només descriure un instrument musical, sinó que és, també, reviure un testimoni sonor, una veu, l'única que ens resta d'un passat, ara mig perdut.

Les campanes foren indispensables en el dia a dia dels nostres pobles. La seva veu, amb els tocs codificats, era l'única forma eficaç de parlar-se, de comunicar-se en la distància i la de marcar i seguir les pautes de convivència, sobretot religiosa. Tampoc cal oblidar que era un element més d'aquesta interlocució entre l'espai terrenal i l'espai celestial que llavors contextualitzava les vides dels nostres avantpassats. És per això que aquests instruments de bronze eren decorats amb inscripcions i imatges religioses que eren el reflex en el qual la societat veia en el simbolisme un clar sentit protector. I per aquesta raó,

la solemnitat de la seva instal·lació dalt del campanar conformava un ritual "antropològic" important com era de dotar-lo d'un padrí, donar-li un nom i batejar-lo.

En motiu del Dia Internacional dels Museus d'enguany, el Museu de Terrassa va recuperar del seu fons de reserva la campana d'església identificada amb el número d'inventari MdT 1866.

Es desconeix la seva procedència, però cal suposar que provenia d'alguna de les esglésies o ermites de la nostra comarca, si no de la pròpia església parroquial de Sant Pere (campanar sobre el transsepte actual). Sabem que la va rebre en Josep Rigol, llavors comissionat per a la salvaguarda del patrimoni vallesà, de mans del rector de Sant Pere, mossèn Josep Homs, salvant-la així de ser fosa durant aquells primers dies de la Guerra Civil espanyola. No oblidem que les quatre campanes de l'església parroquial de Sant Pere varen ser despenjades i foses pocs dies després. Molt probablement aquesta campana restaria guardada a la rectoria des de feia temps perquè presentava una esquerda prou important.

No és en el present estudi on descriurem els passos de construcció d'una campana. Hi ha força bibliografia al respecte a la que ens remetem (<http://campaners.com>). Però sí cal assenyalar que era una tasca complexa i laboriosa que exigia sobretot experiència. Aquests coneixements i els utensilis del mestre fonedor (mestre campaner), s'acostumaven a transmetre de pares a fills, creant-se així un ofici hereditari de campaners que anaven allà on se'ls demandava. Les campanes solien a fondre's en el lloc, al peu o a prop del campanar. Prova d'això el tenim amb els dos motllos i dos forns per a campanes localitzats al claustre de Santa Maria (l'actual campana conservada en el campanar de l'església de Santa Maria porta la data de 1723), i un altre possible forn darrera l'absis de Sant Pere de Terrassa.



Imatge: Superfície de la campana vista a l'exterior del campanar. Fotografia: Josep Rosaura Montardit.

La campana Mdt 1866

És cert que estudiar una campana sense un context clar de procedència acaba sent una mera descripció física. Però, no sembla que sigui el cas de la nostra campana d'església. La singularitat de la peça inventariada abasta diversos aspectes que calen destacar i que anirem descrivint més avall.

Primer, la unitat conforma dues peces originals força ben conservades, la campana de bronze (sense el batall) i el jou amb tota la ferralla original i la palanca per ventar la campana amb corda, així com llurs pernys de subjecció al campanar. Segon, la seva profusa decoració simbòlica. Tercer, el nom del fonedor, Gibert. I, finalment, la data de fosa, 1638.

La campana

Malgrat tenir una gran esquerda, presenta un bon estat de conservació general. La campana sense nanses mesura 31'5 cm d'alçada, 38'4 cm de diàmetre de boca i 3 cm de llavi. El seu pes aproximat és de 33 kg. A l'interior s'aprecia l'empremta del colpeig del batall. L'anella de ferro que sostenia el batall, que no es conserva, està encastada al bronze, configurant un ressalt allargat a la superfície de la campana i transversal respecte a la nansa.

El Jou



Imatge: Banda epigràfica amb les dues cartel·les figurades d'inici pregària mariana, escena dels pelicans, i al final text, segell del fonedor. Fotografia: Josep Rosaura Montardit.

Fusta de pi resinós, potser de pinyoner, de talla asimètrica i d'una sola peça (braç i contrapès). De secció quadrada. Conserva la ferralla de reforç i les tiges llargues que sostenen la campana per la nansa. Hi destaca també el doble suport de la palanca per al toc.

Cal destacar que el jou va ser tallat d'una biga, ja que conserva restes de pintura vermella sobre una capa de guix molt fina. Un joc de quatre cunyes de ferro a la part superior del contrapès i d'altres fragments de fusta clavats i distribuïts entre la ferralla i el jou, permetien ajustar els ferros centrals que sostenen la campana per la nansa.

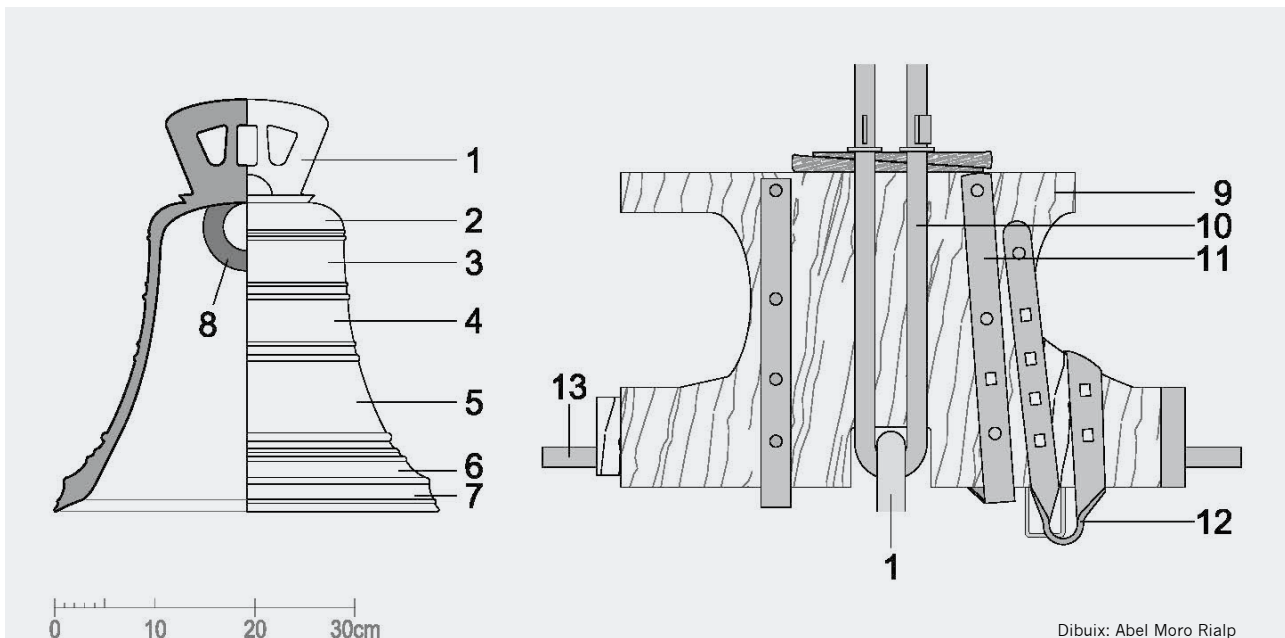

Parts de la campana i el jou

1 Nansa; 2 Espatlla; 3 Terç; 4 Mig Alt; 5 Mig Baix; 6 Peu; 7 Mig Peu; 8 Anella; 9 Jou i contrapès; 10 Ferros que subjecten la campana amb quatre cunyes part superior; 11 Ferralla de reforç; 12 Mecanisme de volteig de corda; 13 Pernys d'ancoratge al campanar.

La decoració i el simbolisme religiós

Exhibeix una regular i tradicional distribució de les decoracions amb cordons i bandes, epigrafia i cartel·les figuratives. En alguns punts de la decoració són visibles rebaves, però en cap cas desvirtuen la profusió simbòlica i estètica decorativa. Per facilitar la ubicació imaginària dels motius iconogràfics en les diferents parts de la campana durant la seva lectura seguirem els quarts del rellotge (00, 03, 06, 09 i 12):

- **TERÇ:** Llegendes epigràfica flanquejada per dues cartel·les iconogràfiques, dos pelicans al peu de la creu a l'inici del text (00), i el segell del fonedor Gibert, al final (12).



Banda epigràfica amb les dues cartel·les figurades, inici pregària mariana (escena dels pelicans) i final frase (segell del fonedor). Fotografia: Josep Rosaura Montardit.

Llegenda epigràfica:

Lletres majúscules del tipus humanístic, dins cartel·les individuals de 3 cm. d'alçada. El text respon a la pregària cristiana a Maria "AVEMARIADEGRACIAPLENA" ("Déu vos salve, Maria, [de] Gràcia plena...", Lluç 1,28). El text es basa en el passatge de l'Anunciació dels Evangelis. En el present cas és un formalisme de protecció força habitual en l'epigrafia de campanes.

(00) Pelicans al peu de la creu:

Cartel·la iconogràfica que precedeix l'inici del text epigràfic. Possiblement està retallada per dalt, ja que la banda epigràfica del terç és més baixa que el relleu decoratiu. L'escena dibuixa dos pelicans custodiant la creu, a banda i banda. Aquest motiu fa al·lusió a la mort i la resurrecció de Jesús, doncs l'au en qüestió s'entén, des del cristianisme, com un símbol eucarístic del seu sacrifici en l'acte de la crucifixió, cerimònia que commemora aquest fet. L'associació del pelicà a l'episodi es deu a l'antiga creença que aquestes aus donaven la seva pròpia carn i la seva sang a les cries si no havien pogut caçar per a alimentar-les, sacrificant-se pels seus fills de la mateixa manera que Jesús ho va fer per als cristians. La creença d'alimentar les cries amb la seva pròpia carn i sang es vincula al pa i al vi consagrat en el sagrament de l'eucaristia, que respectivament simbolitzen els mateixos elements (RAPOSO, 2016).

(12) Segell del fonedor:

Relleu original força retallat per encabir-se en la banda epigràfica. El mateix relleu, sencer, el trobem a la part Mig alta de la campana ubicant-se en la posició (03). El segell del fonedor configura una complexitat i laboriosa signatura, GIBERT que més avall descriurem.

- **MIG ALT:** Distribució simètrica de quatre cartel·les en relleu (00) l'eccehomo, (03) segell del fonedor Gibert, (06) la Verge i el Nen, i (09) l'Arcàngel St. Miquel.

(00) Representació de l'eccehomo i dels elements de la Passió:

Entès així gràcies a la iconologia amb què es constitueix el motiu, que dona a entendre que es tracta de la representació dels episodis evangèlics denominats com la Passió de Crist, escrits pels evangelistes Lluç (22-23), Joan (18-9), Marc (15) i Mateu (27). La Passió narra la condemna de Jesucrist i es constitueix entre l'escena de l'últim sopar i la seva mort, crucificat. L'escena s'emmarca dins d'una decoració arquitectònica tridimensional clarament gòtica, dosseret.



Figura de l'eccehomo i els elements identificadors de la Passió. Fotografia: Josep Rosaura Montardit.

Segons l'evangeli de sant Joan (19,5), el governador romà Ponç Pilat va pronunciar les paraules «Ecce Homo» (del llatí, «aquest és l'home» o «heus aquí l'home») quan va presentar a Jesús de Nazaret flagel·lat, lligat, amb un mantell de color porpra i una corona d'espines. Pilat mostrava la intenció de ridiculitzar aquell que s'havia atribuït la condició de rei davant la munió hostil, amb l'objectiu de conèixer el seu veredict final, atès que no veia un motiu clar de condemna.

Així, en els símbols que constitueixen l'escena tenim com a motiu central la figura de Jesucrist desvestit. Sobre el seu cap, envoltat d'una aureola, s'alça la creu on va ser crucificat. De la línia horitzontal d'aquesta penja, a la seva l'esquerra, el flagell de quatre ungles amb el qual

el van fuetejar abans de ser exhibit allà. De l'extrem dret de la creu, es desprèn la corona d'espines amb la que el van coronar mentre era flagel·lat i lligat a una columna, que també apareix representada a la part inferior dreta del motiu central. De la corona, a més, també es pot percebre com penja un martell amb el qual van clavar-lo a la creu mitjançant tres claus.

En la iconografia de l'escena consta representat el desenllaç dels episodis que constitueixen la Passió. D'aquesta manera, al costat del flagell de les quatre unghes trobem tres daus en els quals apareixen els números quatre, cinc i tres. El símbol rememora que un cop Jesús va ser crucificat, quatre soldats romans van jugar-se a l'atzar la seva roba. Cal apuntar, a més, el fet que la suma dels tres daus és dotze, número que representa la perfecció eterna i que apareix molt repetit a la Bíblia.

En darrer lloc, sota els daus poden veure's unes tenalles que representen el darrer moment de la Passió, quan Josep d'Arimatea va treure-li els claus per davallar-lo de la creu i envoltar-lo amb una flassada

(03) Segell del fonedor, Gibert:

La marca del fonedor consisteix en la signatura figurada del seu nom, «Gibert», que es desplega sencer entre la part superior i inferior de la cartel·la. En el motiu central, situat entre dues sanefes florals que es despleguen al marge dret i esquerre, l'artesà també plasma el seu nom mitjançant la superposició de les lletres majúscules, que poden interpretar-se sobre els dos traçats amb els que es constitueix el motiu.



Imatge: Segell del fonedor GIBERT. Fotografia: Josep Rosaura Montardit.

(06) La Verge Maria i el Nen:

Retallada per la part superior. Conserva els traços clarament gòtics en les dues figures. Es tracta de la Verge Maria dempeus sostenint el Nen Jesús. Ambdós personatges estan representats frontalment, coronats

amb una aureola i vestits amb una túnica. La mà dreta de Maria sosté una esfera, símbol que representa el poder de Déu en el món. Altrament, l'objecte podria representar una poma, al·ludint al fet que la Mare de Déu no va caure en la temptació del pecat degustant el fruit, contràriament a Eva, enganyada per la serp (Mata, 2014, p. 79 – 86) en l'episodi del Gènesi.



Imatge: Representació de la Verge i el Nen. Fotografia: Josep Rosaura Montardit.

(09) L'Arcàngel Sant Miquel matant al drac:

Retallada per la part superior. Un àngel vestit amb armadura, amb traços clarament gòtics, amb llança a la mà dreta i sostenint un escut amb l'esquerra. Als seus peus i clavant-li la llança hi ha un drac vençut. La imatge descrita evoca una escena de l'episodi de l'Apocalipsi, comunament representada en la iconologia religiosa cristiana. Es tracta de la figura de l'arcàngel Sant Miquel expulsant Satanàs de la terra (la figura del drac), després que el primer, liderant els exèrcits celestials, guanyés la batalla contra els àngels rebels dirigits pel segon (Apocalipsi, 12). Arran de l'escena bíblica, l'Arcàngel Miquel és reconegut per l'església catòlica com l'oponent directe de Satanàs així com l'encarregat de la salvació de les ànimes en el moment de la mort de l'àngel caigut.



Imatge: L'Arcàngel Sant Miquel matant al drac. Fotografia: Josep Rosaura Montardit.

- **MIG BAIX:** Sota una banda amb flors de vuit pètals que circumda la campana i que es remata amb una sivella sota la imatge mariana es disposen dos motius iconogràfics oposats: el tros penjant de beta epigràfica gòtica, «maria» (probablement també retallada, «aue maria»), sota la sivella, i la creu amb pedestal.



Detall de la beta que envolta el mig de la campana i la sivella. Just sota d'aquesta, tros penjant amb cingol i llegenda en lletres gòtiques, "maria". Fotografia: Josep Rosaura Montardit.

(00) Creu amb pedestal:

Una creu configurada amb tires encintades acabades en punta, retallades, on s'inclouen lletres gòtiques d'una frase escapçada, «ria», i un filigranat final amb cingol. Aquesta creu apareix sobre un pedestal piramidal truncat. Aquesta base s'aplica amb dues tires iguals de la banda amb flors de vuit pètals. La representació figurada podria fer referència al lloc on Jesús va ser crucificat: «*Van prendre a Jesús qui portant la creu va sortir cap el lloc anomenat Calavera, que en hebreu es diu Gòlgota*» (Juan 19:16-17). Tot i així, Francesc Llop ens diu que la creu amb pedestal és més un element de protecció habitual a partir de les campanes del segle XVI, i que sempre es posa al costat exterior del campanar, «que és per on venen tots els mals». El mestre campaner Portilla ens diu que també se la coneix com a «espanta dimonis».

(00) Data de la fosa:

A banda i banda del pedestal de la creu, es disposen els números 16 i 38, que correspon a la data de fosa de la campana: any 1638.



Imatge: Creu amb pedestal i data de la fosa, 1638. Fotografia: Josep Rosaura Montardit.

- **PEU:** Decorada la superfície amb una banda sinuosa floral.

CONSIDERACIONS FINALS

La campana presenta una iconografia religiosa clarament gòtica i, alhora, utilitza la majúscula humanística per a l'epigrafia, més adient a la data de fosa del bronze, 1638. Aquesta divergència cronològica evidencia clarament un factor tan rellevant com és la prova d'aquesta transmissió dels coneixements i l'heretatge dels estris del mestre campaner ja sigui de pares a fills o del propi aprenent, que conviu amb el mestre fins a la seva mort, heretant així les seves eines i en especial, els motlles de fusta de les imatges iconogràfiques. És durant el gòtic quan la profusió decorativa d'estampes religioses es generalitza. El fet que els motlles de fusta no pateixen gaire quan se'ls aplica la cera per extreure el relleu fa que perdurin força en el temps. I aquest és el nostre cas. Com hem descrit, les cartelles d'estampes religioses apareixen retallades per dalt per ser encabides en les bandes estretes de la campana. Curiosament, cal indicar que la campana del fonedor Pio Serva, de 1723, conservada en el campanar de Santa Maria, presenta també trets gòtics en la seva imatgeria decorativa. I, en ambdues, la banda de flors de vuit pètals i la banda de garlandes són iguals.

Ja ho hem dit, desconeixem la seva procedència. Només sabem que estava guardada a la parròquia de Sant Pere. Potser el fet que es trobi completa (campana, jou i encaixos al campanar) i la seva profusa decoració, no seria gens agosarat pensar que hauria estat despenjada del campanar est de l'església de Sant Pere.

Pel que fa referència al nom de la campana, la llegenda epigràfica del terç, tot i ser una pregària habitual en els camps del terç de les campanes, podria ser un element més que reforçaria la presència iconogràfica mariana amb la representació de la Verge i el Nen. Potser, també, la posició d'aquesta cartella figurativa (06) respecte a la posició oposada (00) de l'eccehomo i la creu, podrien fer-nos pensar que la campana rebria el nom de Maria, tot i la presència de l'arcàngel Sant Miquel que sembla posicionat com la marca del fonedor en l'escena figurativa.

Cristina Coll Márquez i Antonio Moro García

Bibliografia

- web Campaners.com: Pàgina oficial dels Campaners de la Catedral de València on es troba una extensa i variada bibliografia i documentació sobre les campanes.
- Casiodoro de Reina; Cipriano de Valera: «La Santa Biblia, Antiguo y Nuevo Testamento». (1960). Antigua versión de C. De Reina (1569) revisada per C. De Valera (1602).
- Mata, Á. F. (2014): «Una Virgen entronizada con Niño, gòtica, de posible origen leonés, en el Instituto Gómez Moreno, de Granada». *De Arte. Revista de Historia del Arte*, (7), 77-92.
- Raposo, C. I. (2016): «De la pesca al sacrificio o cómo el pelícano se transformó en un símbolo». *Revista Memoria Europae*, (2), 78